

АВТОНОМНАЯ НЕКОМЕРЧЕСКАЯ ОРГАНИЗАЦИЯ  
ДОПОЛНИТЕЛЬНОГО ПРОФЕССИОНАЛЬНОГО ОБРАЗОВАНИЯ  
«СПОРТИВНО-СТРЕЛКОВЫЙ КЛУБ «ПЕРЕСВЕТ»  
(АНО ДПО «ССК «Пересвет»)

**КУРС ЛЕКЦИЙ**  
**К ПРОГРАММЕ ПРОФЕССИОНАЛЬНОЙ ПОДГОТОВКИ**  
**ОХРАННИКОВ 5,6 РАЗРЯДОВ**

**ОГНЕВАЯ ПОДГОТОВКА**

## ЛЕКЦИЯ

по учебной дисциплине «Огневая подготовка»

Тема № 1.4 «Назначение, боевые свойства и тактико-технические характеристики огнестрельного оружия, используемого в частной охранной деятельности. Назначение и устройство основных частей и механизмов оружия, боеприпасов и принадлежностей»  
для профессионального обучения (профессиональной подготовки) граждан по профессии охранник 5,6 разряда.

### 1. Организационно-методический раздел

1.1. Объем времени отводимый для изучения темы: лекция – 2 часа

Место проведения: аудитория

1.2. Цели лекции:

Образовательная цель: изучить основные понятия темы, обеспечить усвоение и закрепление новых знаний и умений, подготовить обучающихся к выполнению нормативов для пистолета 9мм МР -71 (ИЖ - 71), МР-133С, МР-153С, САЙГА-410, САЙГА-12С дать представление об устройстве пистолета 9мм МР -71 (ИЖ - 71), ружья МР-133С, МР-153С, САЙГА-410, САЙГА-12С принадлежностей и боеприпасов к нему.

Воспитательная цель: обеспечить воспитание у обучаемых бережного отношения к оружию, навыков правильного хранения, содержания его в чистоте и исправности, неукоснительного соблюдения мер безопасности при обращении с оружием.

Развивающая цель: формирование у обучаемых прочного объема знаний об устройстве, боевых свойствах пистолета 9мм МР -71 (ИЖ - 71), ружья: МР-133С, МР-153С, САЙГА-410, САЙГА-12С и уверенного обращения с ним;

1.3. Методы проведения:

- лекция с записью основных положений;
- наглядный метод (использование учебного 9мм МР -71 (ИЖ - 71), МР-133С, МР-153С, САЙГА-410, САЙГА-12С ,лекции-презентации, слайд-схем).

Основное содержание темы: назначение боевые свойства, общее устройство пистолета 9мм МР -71 (ИЖ - 71), МР-133С, МР-153С, САЙГА-410, САЙГА-12С, назначение и устройство его частей и механизмов; устройство 9-мм патрона пистолета 9мм МР -71 (ИЖ - 71), ружья МР-133С, МР-153С, САЙГА-410, САЙГА-12С

Основные термины и понятия: огневая подготовка, руководитель стрельб, исходный рубеж, огневой рубеж, рубеж осмотра мишеней, пункт боевого питания, раздатчик, действия по подаваемым командам, меры безопасности.

1.4. Материально техническое обеспечение: мультимедийная аппаратура, плакаты.

1.5. Учебно-методическое и информационное обеспечение дисциплины:

а) нормативные правовые акты:

1. Конституция Российской Федерации принята 12 декабря 1993 года (в ред. от 21.07.2014) // Собрание законодательства РФ. 2014. № 31. Ст. 4398.

2. Федеральный закон от 7 февраля 2011 г. «О полиции» № 3-ФЗ // СПС КонсультантПлюс.

3. Приказ МВД России от 12 января 2009 г. № 13 «Об утверждении Инструкции по организации, снабжения, хранения, учета, выдачи (приема) и обеспечения сохранности вооружения и боеприпасов в органах внутренних дел Российской Федерации».

4. Приказ МВД России от 29 июня 2012 г. № 647 «Об утверждении Положения о проведении органами внутренних дел Российской федерации периодических проверок частных охранников и работников юридических лиц с особыми уставными задачами на пригодность к действиям в условиях, связанных с применением огнестрельного оружия и специальных средств».

б) основная:

Арипшев А.М. Огневая подготовка: практическое пособие / А.М. Арипшев. – Краснодар: Краснодарский университет МВД России, 2013.

Огневая подготовка [Электронный ресурс]: учебник / ред. В.Г. Лупырь. – Омск: Омская академия МВД России, 2014.– Режим доступа: Электронная библиотека КрУ МВД России, требуется авторизация: <http://libkrumvd.ru>.

Огневая подготовка: учебник / под общ. ред. канд. пед. наук В.Л. Кубышко. - М.: ДГСК МВД России, 2016.- 286 с.

Профессиональная подготовка полицейских. Альбом структурно-логических схем: учебное наглядное пособие: в 2 ч. / под общ. ред. В.Л. Кубышко. - М.: ДГСК МВД России, 2016.- Часть 2: Профессиональный цикл. – 312 с.

в) дополнительная:

1. Ворожко Н.П. Огневая подготовка: учебно-методическое пособие / Н.П. Ворожко, Р.В. Скобликов, А.Р. Братусин. – Краснодар: Краснодарский университет МВД России, 2015.

2. Кузнецов А.И. Специальная подготовка лиц, впервые принимаемых на службу в органы внутренних дел [Электронный ресурс]: учебно-методическое пособие / А.И. Кузнецов, Д.В. Литвин, Р.С. Ахметов, Д.В. Хабаров. – Краснодар: Краснодарский университет МВД России, 2016. – Режим доступа: Электронная библиотека КрУ МВД России, требуется авторизация: <http://libkrumvd.ru>.

3. Напалков Ю.А. Обобщение педагогического опыта преподавателей кафедры деятельности органов внутренних дел в особых условиях по дисциплине «Огневая подготовка» [Электронный ресурс]: учебно-методическое пособие / Ю.А. Напалков, А.Н. Таран, А.В. Танага. – Краснодар: Краснодарский университет МВД России, 2016. – Режим доступа: Электронная библиотека КрУ МВД России, требуется авторизация: <http://libkrumvd.ru>.

4. Пономарев Н.Н. Меры безопасности при обращении с оружием и боеприпасами при выполнении служебных задач сотрудниками.

5. «Классификация оружия. Перечень основных терминов». ГОСТ 28653-90.  
URL: <http://StandartGost.ru>.

6. Лупырь В.Г. Огневая подготовка: учебник. URL: <http://www.iprbookshop.ru/36057>.

## 2. План лекции

### Введение

Учебный вопрос №1 «Назначение, боевые свойства 9мм МР -71 (ИЖ - 71), ружья МР-133С, МР-153С, САЙГА-410, САЙГА-12С. Общее устройство 9мм МР -71 (ИЖ - 71), ружья МР-133С, МР-153С, САЙГА-410, САЙГА-12С. Принадлежности к пистолету».

Учебный вопрос №2 «Назначение и устройство частей и механизмов 9мм МР -71 (ИЖ - 71), ружья МР-133С, МР-153С, САЙГА-410, САЙГА-12С»

Учебный вопрос №3 «Устройство 9-мм патрона».

Заключение.

### Распределение учебного времени

1.	Введение	5 мин
2.	1. Назначение, боевые свойства 9мм МР -71 (ИЖ - 71), ружья МР-133С, МР-153С, САЙГА-410, САЙГА-12С. Общее устройство МР -71 (ИЖ - 71). Принадлежности к пистолету.	25 мин 30 мин
	2. Назначение и устройство частей и механизмов МР -71 (ИЖ - 71).	20 мин
	3. Устройство 9-мм патрона.	
3.	Заключительная часть занятия	10 мин

3. Методические рекомендации по изучению, закреплению и контролю усвоения нового материала

В рамках этой лекции принципиальное значение для обучаемых имеет правильное уяснение содержания рассматриваемой темы.

Последовательность изучения материала по данной теме соответствует указанному выше расположению вопросов лекции.

В процессе изложения материалов лекции преподаватель руководит конспектированием лекционного материала, обращая внимание на ключевые для изучения вопросы. Форма представления выполненной работы – конспект.

Максимальные усилия необходимо сосредоточить на активное вовлечение обучаемых в процесс занятия. Для этого предлагается использовать следующие приёмы:

- выделение голосом и паузами главного и важного в лекции;
- поощрение вопросов и дискуссий со стороны обучаемых, активное втягивание обучаемых в обсуждения и споры;
- регулярные вопросы в аудиторию направленные на общую эрудицию;

- перемещение по аудитории и постоянная проверка и помощь в ведении конспектов лекции;

- предлагать обучаемым сформулировать вывод по учебным вопросам и в целом по теме лекции;

- стимулировать наиболее активных участников лекции оценками;

- указывать на недопустимость не участия в занятии, возможно выставление неудовлетворительной оценки обучаемым, игнорирующим участие в занятии, рекомендации и указания преподавателя

Помимо устного изложения материала, в процессе лекции предполагается использовать визуальную поддержку в виде схем и мультимедийной презентации. Показ слайдов необходимо комментировать и рекомендовать конспектировать главное, не допускать попыток переписывания всех слайдов. и схем. Перемещаясь по аудитории оказывать помощь и разъяснять особенности быстрого конспектирования и работы со схемами и слайдами.

В ходе лекции обучаемые внимательно слушают и конспектируют наиболее важную информацию. Необходимо подчеркнуть, что обучаемые не бездумно переписывают материал, предлагаемый преподавателем, а стараются анализировать поступающую информацию. Выделяют главное и тезисно помечают в своих конспектах.

4. Методические рекомендации по постановке задания к следующему занятию, по организации самостоятельной работы обучающихся.

Рекомендую слушателям во время самоподготовки изучить порядок разборки и сборки пистолета МР -71 (ИЖ - 71), чистки и смазки пистолета; задержки при стрельбе и способы их устранения.

## 1. Текст лекции

### Введение

Знание материальной части оружия обеспечивает правильное и меткое выполнение практических стрельб, а также мер безопасности на занятиях и стрельбах.

Работникам ЧОП предоставляется право на ношение оружия, а также его применение согласно статьи 14-17 Закона «Об оружии» РФ. Этим выражается высокое к ним доверие, одновременно возлагается на них ответственность за то, чтобы вверенное им оружие использовалось исключительно в интересах закона.

Работники полиции выполняют свои служебные обязанности в различных условиях, создаваемых сложившейся оперативной обстановкой. Нередко им приходится действовать в сложной обстановке, вступать в единоборство с преступником. Исходя из этого, следует сделать вывод, что каждый сотрудник полиции обязан в совершенстве знать материальную часть

оружия, отлично владеть личным оружием, уметь быстро исправлять возможные неисправности.

Учебный вопрос №1 «Назначение, боевые свойства 9мм МР -71 (ИЖ - 71), ружья МР-133С, МР-153С, САЙГА-410, САЙГА-12С».

9-мм пистолет МР -71 (ИЖ - 71) - является личным оружием нападения и защиты, предназначенным для поражения противника на коротких расстояниях.

Огонь из пистолета ведется одиночными выстрелами. Огонь из пистолета наиболее эффективен на расстояниях до 50 м.

- Убойная сила пули сохраняется до 280 м.
- Боевая скорострельность пистолета - 30 выстрелов в минуту.
- Емкость магазина - 8 патронов. (10)
- Вес пистолета с магазином без патронов - 730 г. (770)
- Вес пистолета с магазином, снаряженным восемью патронами-810г.(890)
- Длина пистолета - 161 мм.
- Высота пистолета - 127 мм.
- Ширина пистолета – 30.5 мм.
- Длина ствола – 93.5 мм.
- Калибр ствола - 9 мм - (расстояние между двумя противоположными полями - по диаметру).
- Число нарезов - 4.
- Вес патрона - 10 г. (9,6)
- Вес пули - 6,1 г. (5,54)
- Длина патрона - 25 мм.
- Длина гильзы - 17 мм.
- Начальная скорость полета пули – 275- 285 м/с. (265-300)  
(Данные в скобках приведены для пистолета МР -71.

#### Общее устройство МР -71 (ИЖ - 71). Принадлежность к пистолету

Пистолет прост по устройству и в обращении, мал по своим размерам, удобен для ношения и всегда готов к действию.

Пистолет - оружие самозарядное, т.к. его перезаряжание во время стрельбы производится автоматически.

Работа автоматики пистолета основана на принципе использования отдачи свободного затвора. Затвор со стволом сцепления не имеет. Надежность запираения канала ствола при выстреле достигается большой массой затвора и силой возвратной пружины.

Благодаря наличию в пистолете самовзводного ударно-спускового механизма куркового типа можно быстро открывать огонь непосредственным нажатием на хвост спускового крючка без предварительного взведения курка.

Безопасность обращения с пистолетом обеспечивается надежно действующими предохранителями. Пистолет имеет предохранитель,

расположенный на левой стороне затвора. Кроме того, курок автоматически становится на предохранительный взвод под действием боевой пружины после спуска курка ("отбой курка") и при отпущенном спусковом крючке.

Пистолет состоит из семи основных частей и механизмов:

1. Рамки со стволом и спусковой скобой;
2. Затвора с ударником, выбрасывателем и предохранителем;
3. Возвратной пружины;
4. Ударно-спускового механизма;
5. Рукоятки с винтом;
6. Затворной задержки;
7. Магазина.



Ударно-спусковой механизм МР -71 включает в себя шесть частей:

1. Спусковой крючок;
2. Спусковая тяга с рычагом взвода;
3. Шептало с пружиной;
4. Курок;
5. Боевая пружина;
6. Задвижка боевой пружины.

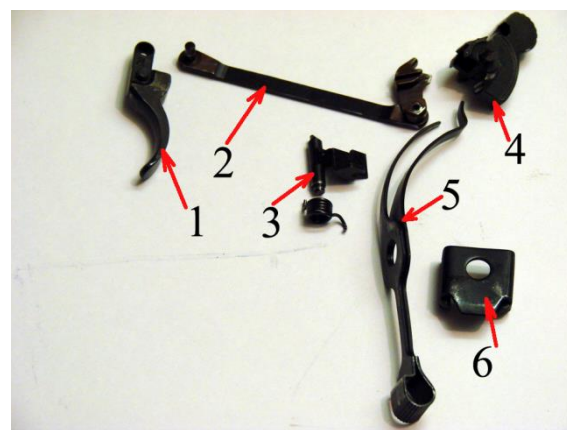

Принадлежность к пистолету:

- а – кобура,
- б - протирка,
- в – запасной магазин,
- г - пистолетный ремешок.

Кобура - служит для ношения и хранения пистолета, запасного магазина и протирки. Она состоит из корпуса, крышки, кармана для запасного магазина, передней и задней носильных петель, застежки, петель для протирки и внутреннего вспомогательного ремешка.

Протирка - используется для разборки, сборки, чистки и смазки пистолета. Она имеет: на одном конце - выступ для снятия и постановки крючка пружины шептала и для утапливания гнетка при отделении выбрасывателя; прорезь для продевания в нее пакли или ветоши; на другом

конце - кольцо для удержания протирки при чистке. На стыке кольца имеется лезвие для вывинчивания и ввинчивания винта рукоятки при разборке и сборке пистолета.

Пистолетный ремешок - обеспечивает крепление пистолета к поясному (брючному) ремню. Он состоит из ремня, карабинчика и петли для поясного ремня.

Ружьё служебное самозарядное МР-133С, МР-153С - предназначено для проведения охранных мероприятий по защите жизни, здоровья и собственности людей.

Огонь из ружья ведется одиночными выстрелами.

- Калибр 12.
- Емкость магазина - 4
- Масса ружья МР-153С/МР-133С, кг. Не более – 3,5/3,3
- Дульное сужение, мм – 0,0; 0,5; 1,0
- Длина патронника - 76 мм.
- Дальность прицельной стрельбы пульей, м. – до 100
- Ширина пистолета – 30.5 мм.
- Длина ствола с муфтой – 594 мм.
- Калибр патрона – 12/70

Ружьё служебное самозарядное САЙГА-410 - предназначено для проведения охранных мероприятий по защите жизни, здоровья и собственности людей.

Огонь из ружья ведется одиночными выстрелами. - Убойная сила пули сохраняется до 280 м.

- Калибр 410.
- Емкость магазина – 4 или 10
- Длина общая, мм – 915
- Длина ствола, мм – 404
- Длина со сложенным прикладом, мм - 875
- Масса с магазином – 3,4
- Калибр патрона – 410/78
- Дальность прицельной стрельбы пульей, м. – до 100

Ружьё служебное самозарядное САЙГА-12С - предназначено для проведения охранных мероприятий по защите жизни, здоровья и собственности людей.

Огонь из ружья ведется одиночными выстрелами. - Убойная сила пули сохраняется до 280 м.

- Калибр 12.
- Емкость магазина – 2,5,8
- Длина общая, мм – 915
- Длина ствола (САЙГА-12С/САЙГА-12К), мм – 580,680/430
- Длина со сложенным прикладом (САЙГА-12С/САЙГА-12К), мм – 820-950/670-700

- Длина карабина с прикладом (САЙГА-12С/САЙГА-12К), мм - 1060-1190/910-940

- Высота без магазина, мм -190

- Масса карабина (САЙГА-12С/САЙГА-12К), кг, не более – 3,6/3,5

- Калибр патрона (САЙГА-12С, САЙГА-12К) – 12/70, 12/76

- Дальность прицельной стрельбы пулей, м. – до 100

## Учебный вопрос № 2 Назначение и устройство частей и механизмов МР -71 (ИЖ - 71)»

1. Рамка со стволом и спусковой скобой:

а) Ствол (12) - служит для направления полета пули. Внутри ствол имеет канал с четырьмя нарезами, выходящими слева вверх направо. Нарезы служат для сообщения пуле вращательного движения. Промежутки между нарезами называются полями. Расстоянием между двумя противоположными полями определяется калибр ствола - он равен 9 мм. С наружной части ствол гладкий. С казенной части канал ствола большего диаметра - он служит для помещения патрона и называется патронником. Патронник имеет уступ для упора переднего края гильзы. На казенной части ствола имеется прилив для крепления ствола к стойке рамки и отверстие для штифта ствола.

На приливе и в нижней части патронника имеется скос для направления патрона из магазина в патронник.

Ствол соединяется с рамкой прессовой посадкой и закрепляется штифтом.

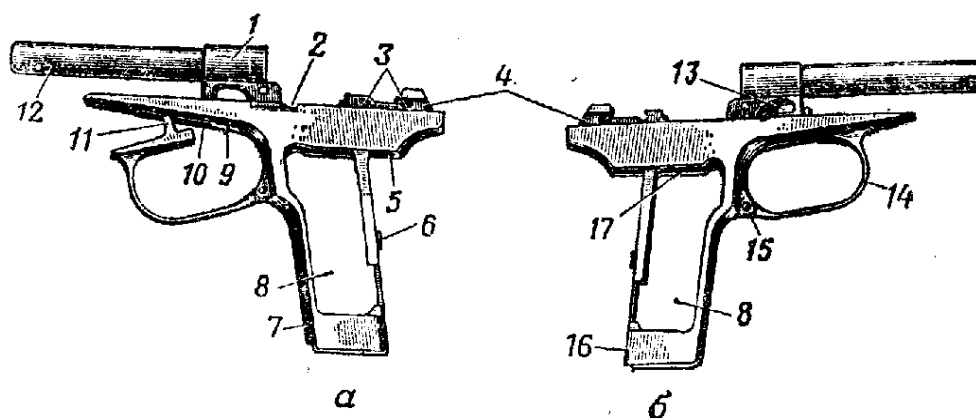

б) Рамка - служит для соединения всех частей пистолета.

Рамка с основанием рукоятки составляет одно целое.

В передней части рамка имеет: сверху - стойку для крепления ствола (1). Стойка рамки имеет:

- в верхней части - отверстие, в котором закрепляется ствол;

- снизу - окно для размещения головки спускового крючка;

- справа - кривой паз (13) для размещения и движения передней цапфы спусковой тяги.

Снизу - окно для размещения спускового крючка и гребня спусковой скобы (9).

На боковых стенках этого окна - цапфенные гнезда для цапф спускового крючка (10).

В задней части рамка имеет:

- сверху - выступы с цапфенными гнездами для цапф курка и шептала (3) и с пазами для направления движения затвора (4);
- снизу - окно для перьев боевой пружины (5).

В средней части рамка имеет:

- окно (17) для выхода верхней части магазина;
- вырез для затворной задержки на левой стенке (2).

Основание рукоятки (7) служит для крепления рукоятки, боевой пружины и для помещения магазина. Оно имеет:

- боковые окна (8) - для уменьшения веса пистолета;
- нижнее окно - для продвижения магазина;
- на задней стенке - прилив с резьбовым отверстием для крепления боевой пружины с помощью задвижки и рукоятки с помощью винта (6);
- снизу - вырез (16) для защелки магазина;
- в передней стенке – прилив (15) с гнездом для крепления спусковой скобы к рамке при помощи оси.

в) Спусковая скоба (14) - служит для предохранения спускового крючка от случайного нажатия на него.

Она имеет на переднем конце - гребень (11) (прилив) для ограничения хода затвора при движении назад. Спусковая скоба удерживается в рамке в верхнем положении пружиной с гнетком, расположенными в гнезде на передней стенке основания рукоятки.

2. Затвор - служит для:

- а) досылания патрона из магазина в патронник;
- б) запираania канала ствола при выстреле;
- в) удержания гильзы (извлечения патрона);
- г) постановки курка на боевой взвод.

Устройство затвора:

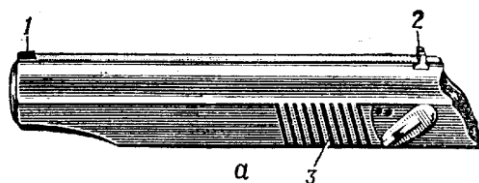

а – левая сторона;

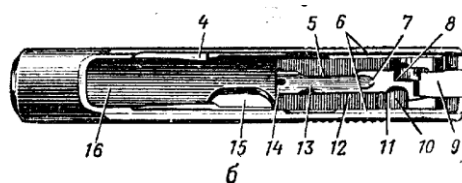

б - вид снизу;

Снаружи затвор имеет:

- мушку для прицеливания (1);
- поперечный паз для целика (2);

- насечку между мушкой и целиком для исключения отсвечивания поверхности затвора при прицеливании.

На правой стороне:

- окно для выбрасывания гильзы (15);
- паз для выбрасывателя;
- гнездо для гнетка с пружиной выбрасывателя.

С левой стороны - гнездо для предохранителя (8) и две выемки для фиксатора предохранителя.

С обеих сторон - насечку (3) для удобства отведения затвора рукой.

На заднем конце затвора - паз для прохода курка (9).

Внутри затвор имеет:

- канал для помещения ствола и возвратной пружины (16);
- продольные выступы направления движения затвора по рамке (6);
- зуб (4) для постановки затвора на затворную задержку;
- гребень (7);
- паз для отражателя (5);
- паз для разобщающего выступа рычага взвода (12);
- чашечку для помещения дна гильзы;
- досылатель для досылания патрона из магазина в патронник (14);
- выступ для разобщения рычага взвода с шепталом (11);
- выем для помещения разобщающего выступа рычага взвода при нажатом спусковом крючке (10);
- на правой стороне гребня затвора имеется выем, предназначенный для разобщения шептала с рычагом взвода при снятии затвора с затворной задержки при нажатом спусковом крючке (13);
- канал для помещения ударника.

а) Ударник - служит для разбития капсюля.



Он имеет: в передней части – боек (1); в задней части - срез для предохранителя (2), который удерживает ударник в канале затвора.

Ударник изготавливается трехгранным целью уменьшения его веса и уменьшения трущихся поверхностей.

б) Выбрасыватель - служит для удержания гильзы (патрона) в чашечке затвора до встречи с отражателем.

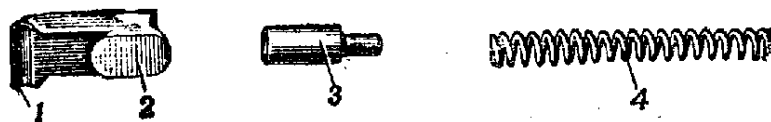

Он имеет: - зацеп (1), который заскакивает в кольцевую проточку гильзы и удерживает гильзу (патрон) в чашечке затвора; и пяточку (2) для соединения с затвором.

Под действием пружины (4) и гнетка (3), расположенных в гнезде затвора, выбрасыватель все время наклонен зацепом к чашечке затвора.

в) Предохранитель - служит для обеспечения безопасности обращения с пистолетом.

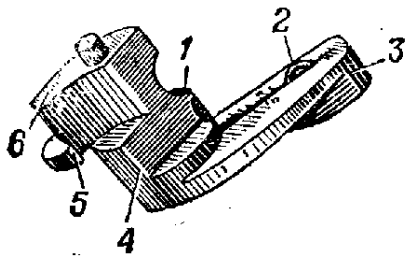

Он имеет:

- флажок (3) для перевода предохранителя из положения "огонь" в положение "предохранение" и обратно;
- фиксатор (2) - для удержания предохранителя в приданном положении;
- ось (1), на которой сделан уступ с полочкой для поворота шептала и освобождения курка с боевого взвода при переводе предохранителя в положение "предохранение";

с полочкой для поворота шептала и освобождения курка с боевого взвода при переводе предохранителя в положение "предохранение";

- ребро (4) для запираания затвора с рамкой;
- зацеп (5) для запираания курка;
- выступ (6) для восприятия курка при включении предохранителя.



3. Возвратная пружина - служит для

возвращения затвора в переднее положение после выстрела. Крайний виток одного из

концов пружины имеет меньший диаметр по сравнению с другими витками. Этим витком пружина при сборке надевается на ствол.

4. Ударно-спусковой механизм -

служит для производства выстрела.

Он состоит из:

- а) Курка;
- б) Шептала с пружиной;
- в) Спусковой тяги с рычагом взвода;
- г) Спускового крючка;
- д) Боевой пружины;
- е) Задвижки боевой пружины.

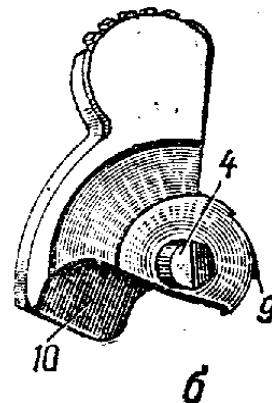
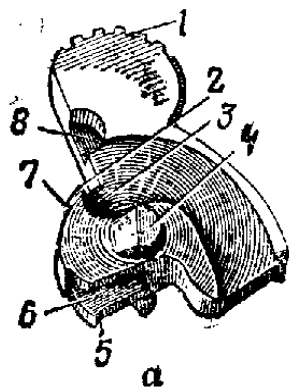

а - левая сторона;

б - правая сторона.

а) Курок - служит для нанесения удара по ударнику.

Он имеет:

- сверху - головку с насечкой (1) для взведения курка рукой;

- на передней плоскости - вырез (8) для обеспечения свободного хода курка при спуске его с боевого взвода;
- выем (3) для зацепа предохранителя;
- в основании курка - два уступа: верхний - предохранительный взвод (7), нижний - боевой взвод (9);
- по бокам - цапфы (4), на которых вращается курок в цапфенных гнездах рамки;
- дугообразные выточки для уменьшения веса.
- справа - зуб самовзвода (5) для взведения курка рычагом взвода;
- слева - выступ (2) для запираания курка предохранителем;
- снизу - углубление (6) для широкого пера боевой пружины;
- справа в нижней части основания курка - кольцевой выем (10) для помещения пяточки рычага взвода.

Цапфы курка имеют лыски для свободного отделения курка от рамки.

б) Шептало с пружиной - служит для удержания курка на боевом предохранительном взводе.

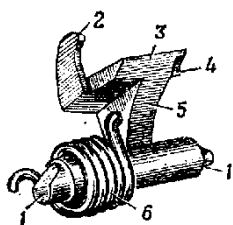

Оно имеет:

- носик (3) для сцепления с уступами курка;
- цапфы (1), на которых вращается шептало в цапфенных гнездах рамки;
- слева (2) - зуб для подъема шептала полочкой уступа предохранителя;

справа (4) - выступ, на который действует рычаг взвода при спуске курка;

- на левой цапфе шептала - пружина (6) для прижатия носика шептала к курку. Один конец пружины входит в отверстие в стойке (5) шептала, а другой изогнут в виде крючка для соединения с затворной задержкой.

Цапфы шептала имеют лыски для свободного отделения курка от рамки.

в) Спусковая тяга с рычагом взвода - служит для спуска курка с боевого взвода и взведения курка при стрельбе самовзводом.

Спусковая тяга (4) имеет на концах цапфы (5).

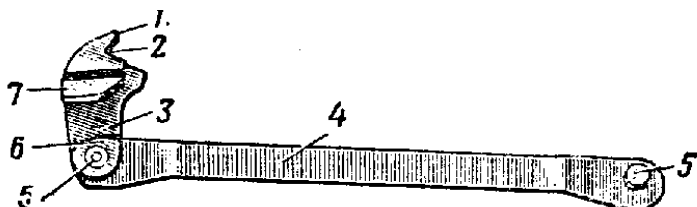

Передней цапфой спусковая тяга соединяется со спусковым крючком, а задней - с рычагом взвода.

Рычаг взвода (3) имеет:

- разобцающий

выступ (1), при помощи которого он расцепляется с шепталом при движении затвора назад;

- вырез (2) для выступа шептала;
- выступ самовзвода (7), который взводит курок при нажиме на спусковой крючок;

- пяточку (6), на которую опирается узкое перо боевой пружины. Пяточка рычага взвода помещается в кольцевом выеме курка.

г) Спусковой крючок - служит для спуска курка с боевого взвода и взведения курка при стрельбе самовзводом.

Он имеет:

- цапфы (1), которые помещаются в цапфенных гнездах рамки;

- отверстие (2) для соединения со спусковой тягой;

- хвост (3) для нажатия пальцем руки.

Спусковой крючок своей головкой вставляется в окно стойки рамки.

д) Боевая пружина - служит для приведения в действие курка, рычага взвода и спусковой тяги.

Она имеет:

- широкое перо (3) для действия на курок;

- узкое перо (5) для действия на рычаг взвода и спусковую тягу;

- в средней части - отверстие (2) для надевания пружины на прилив с резьбовым отверстием основания рукоятки;

- нижний конец боевой пружины является защелкой магазина (1);

- конец широкого пера боевой пружины (4-«отбойный») изогнут для обеспечения "отбоя" курка, т.е. для постановки курка на предохранительный взвод в спущенном положении.

е) Задвижка боевой пружины - служит для крепления боевой пружины к основанию рукоятки.

5. ЗАТВОРНАЯ ЗАДЕРЖКА - удерживает затвор в заднем положении по израсходованию всех патронов из магазина.

Она имеет:

- в передней части - выступ (1) для удержания затвора в заднем положении и кнопку (2) для освобождения затвора нажатием руки;

- в верхней части - отражатель (4) для отражения наружу гильз (патронов) через

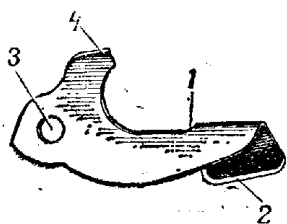

окно в затворе.

6. РУКОЯТКА С ВИНТОМ - боковые окна и заднюю стенку рукоятки и служит для удобства пистолета в руке. На левой стороне антабка для пристегивания ремешка.

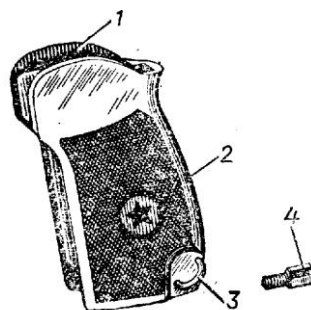

прикрывает основания удержания рукоятки имеет пистолетного

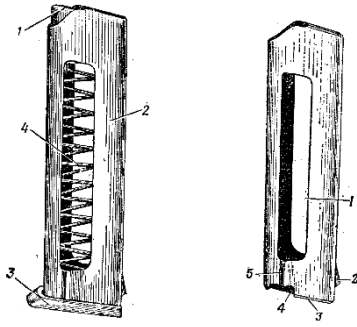

Устройство рукоятки:

1 – пазы, 2 – отверстие, 3 – антабка, 4 – винт.

7. МАГАЗИН - служит для помещения патронов и подачи их в патронник.

Он состоит из: корпуса (2), подавателя (1), пружины подавателя (4) и крышки корпуса (3).

а) Корпус магазина - соединяет все части магазина. Верхние края боковых стенок корпуса загнуты внутрь для удержания патронов и подавателя, а также для направления патронов при подаче их в патронник затвором.

Корпус: 1 – окно; 2 – выступ; 3 – загнутое ребро; 4 – вырез; 5 – желоб.

б) Подаватель - служит для подачи патронов.

Он имеет два отогнутых конца (1), которые направляют его движение в корпусе магазина. На одном из отогнутых концов подавателя с левой стороны имеется зуб (2) для включения затворной задержки по израсходованию всех патронов из магазина.

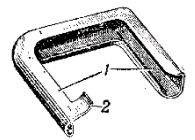

в) Пружина подавателя - служит для подачи вверх подавателя с патронами при стрельбе. Нижний конец пружины отогнут для запирания крышки магазина.



г) Крышка магазина - имеет отверстие (1) для отогнутого конца пружины подавателя и пазы (2), которыми она заходит за загнутые ребра корпуса магазина.

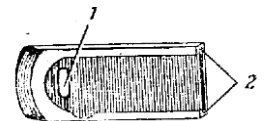

### Взаимодействие частей и механизмов МР -71 (ИЖ - 71). Положение частей и механизмов МР -71 (ИЖ - 71) до заряжания

Затвор под действием возвратной пружины - в крайнем переднем положении; чашечка затвора упирается в казенный срез ствола, в результате чего ствол заперт свободным затвором.

Курок под действием широкого пера боевой пружины спущен и упирается передней плоскостью в выступ предохранителя так, что не может продвинуться вперед.

Магазин вставлен в основание рукоятки. Подаватель находится вверху и упирается в гребень затвора. Зуб подавателя нажимает снизу на затворную задержку.

Спусковая тяга с рычагом взвода под действием узкого пера боевой пружины отведена в крайнее заднее положение. Рычаг взвода утоплен в рамку и его выступ самовзвода вошел в зацепление с зубом самовзвода курка.

Флажок предохранителя находится в положении "предохранение". При этом:

- выступ предохранителя опущен вниз и соприкасается с передней плоскостью курка;

- полочка уступа на оси предохранителя действием на зуб шептала, поднимает вверх шептало и удерживает его в этом положении;

- зацеп предохранителя входит в выем курка и запирает курок так, что он не может быть взведен;

- ребро предохранителя зашло за левый выступ рамки и запирает затвор с рамкой.

#### Работа частей и механизмов МР -71 (ИЖ - 71) при зарядании

Для зарядания пистолета необходимо:

- снарядить магазин патронами;

- присоединить магазин к основанию рукоятки;

- выключить предохранитель (повернуть флажок вниз);

- отвести затвор в крайнее заднее положение и резко отпустить его.

При снаряжении магазина патроны ложатся на подавателе один на другой в один ряд, сжимая пружину подавателя. Верхний патрон удерживается загнутыми краями боковых стенок корпуса магазина.

При присоединении снаряженного магазина к пистолету защелка магазина заскакивает за выступ на задней стенке магазина и удерживает магазин в основании рукоятки. Верхний патрон упирается в гребень затвора.

При выключении предохранителя (повороте флажка вниз) выступ и зацеп предохранителя поднимаются вверх и освобождают курок. Полочка уступа на оси предохранителя освобождает шептало, которое опускается под действием своей пружины вниз, и носик шептала становится впереди предохранительного взвода курка (курок становится на предохранительный взвод). При повороте предохранителя его ребро выходит из-за левого выступа рамки и разъединяет затвор с рамкой - позволяет отвести затвор рукой назад.

При отведении затвора назад происходит следующее:

Затвор, двигаясь по продольным пазам рамки, поворачивает курок.

Шептало (8), под действием пружины заскакивает своим носиком за боевой взвод курка. Движение затвора назад ограничивается гребнем спусковой скобы. Возвратная пружина находится в наибольшем сжатии.

Курок при повороте кольцевым выемом смещает спусковую тягу (5) с рычагом взвода (9) вперед и несколько вверх, благодаря чему выбирается часть свободного хода спускового крючка. Одновременно напрягается боевая пружина (7) и выбирается часть свободного хода спускового крючка (4). При подъеме рычага взвода вверх его вырез подходит к выступу шептала.

Подаватель магазина под действием своей пружины поднимает патроны вверх. Верхний патрон становится впереди досылателя затвора. При отпускании затвора возвратная пружина (3) досылает затвор вперед. Двигаясь по продольным пазам рамки, затвор досылателем продвигает верхний патрон в патронник. Когда затвор дойдет до крайнего переднего положения, зацеп выбрасывателя (2) заскакивает в кольцевую проточку гильзы.

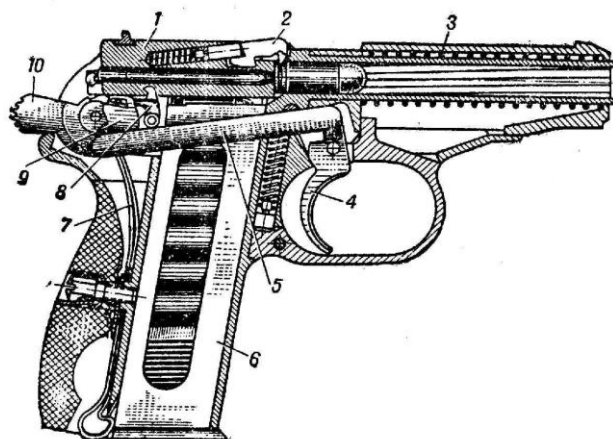

Канал ствола заперт свободным затвором (1). Второй патрон под действием пружины подавателя поднимается и упирается в гребень затвора. Курок (10) на боевом взводе.

Пистолет готов к выстрелу.

#### Работа частей и механизмов МР -71 (ИЖ - 71) при включении предохранителя

Если выстрел производить не требуется, то, не спуская курка с боевого взвода, следует включить предохранитель. При повороте флажка предохранителя вверх:

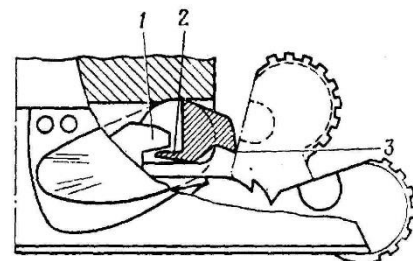

- выступ предохранителя опускается и, до начала подъема шептала, встает на пути движения курка;
- ось предохранителя полочкой уступа (2) действует на зуб шептала (1) - поднимает его и освобождает курок;
- курок под действием широкого пера боевой пружины поворачивается и наносит удар по выступу предохранителя;
- ребро предохранителя, поворачиваясь, заходит за левый выступ рамки и запирает затвор с рамкой;
- зацеп предохранителя, опускаясь, входит в выем курка и запирает его так, что взвести курок невозможно.

Если в этом положении выключить предохранитель, то курок благодаря "отбою" автоматически становится на предохранительный взвод. В этом случае пистолет готов к немедленному открытию огня самовзводом.

#### Работа частей и механизмов МР -71 (ИЖ - 71) при выстреле

Для производства выстрела необходимо выключить предохранитель, взвести курок и нажать пальцем руки на спусковой крючок. При выключении предохранителя и взведении курка работа частей и механизмов пистолета происходит как при зарядании.

При нажатии пальцем на спусковой крючок, спусковая тяга смещается вперед, а рычаг взвода, поворачивается на задней цапфе спусковой тяги и поднимается до тех пор, пока не упрется своим вырезом в выступ шептала. Затем рычаг взвода приподнимает шептало и расцепляет его с боевым взводом курка. Разобшающий выступ рычага взвода входит в выем затвора.

Курок освобождается от шептала и под действием широкого пера боевой пружины резко поворачивается на цапфах вперед и наносит удар по ударнику.

Ударник энергично движется вперед и бойком разбивает капсюль патрона: происходит выстрел. Давлением образовавшихся газов пуля выбрасывается из канала ствола. В то же время газы давят на стенки и дно гильзы. Гильза растягивается и плотно прижимается к стенкам патронника. Давление газов на дно гильзы передается на затвор, вследствие чего он движется назад и осуществляет автоматическое перезаряжание.

#### Работа частей и механизмов МР -71 (ИЖ - 71) после выстрела

Затвор от давления пороховых газов на дно гильзы отходит назад вместе с гильзой. В начале движения (на длине 3-5 мм) затвор своим выступом смещает разобшающий выступ рычага взвода вправо, расцепляя его тем самым с шепталом.

Освобожденное шептало под действием пружины прижимается к курку. Когда курок повернется назад до отказа, носик шептала заскакивает за боевой взвод курка и удерживает его до следующего выстрела.

При дальнейшем движении затвора назад разобшающий выступ рычага взвода скользит по пазу затвора. Гильза, удерживаемая выбрасывателем в чашечке затвора, ударяется об отражатель и выбрасывается наружу через окно в стенке затвора.

Подаватель подает очередной патрон и ставит его перед досылателем затвора. Затвор, дойдя до крайнего заднего положения, под действием возвратной пружины возвращается в переднее положение. Затвор досылателем выталкивает из магазина очередной патрон и досылает его в патронник. Когда затвор дойдет до крайнего переднего положения, зацеп выбрасывателя заскакивает в кольцевую проточку гильзы.

Рычаг взвода упирается в шептало сбоку, и его разобшающий выступ находится против выема в затворе.

Для производства следующего выстрела необходимо отпустить спусковой крючок и снова нажать на него.

При отпускании спускового крючка спусковая тяга с рычагом взвода под действием узкого пера боевой пружины отходит назад, одновременно рычаг взвода опускается вниз и своим вырезом заходит под выступ шептала.

При нажатии на спусковой крючок рычаг взвода поднимает шептало и снова освобождает курок от шептала. Происходит следующий выстрел.

Если затвор не дойдет до крайнего переднего положения (помят патрон), то разобшающий выступ рычага взвода не войдет в выем в затворе, вследствие чего рычаг взвода не приподнимет шептало и не произведет спуск курка. Этим

исключается возможность выстрела, если патрон не полностью дослан в патронник.

#### Работа частей и механизмов МР -71 (ИЖ - 71) при стрельбе самовзводом

Если стрельба ведется без предварительного взведения курка, то при нажатии на спусковой крючок курок взводится автоматически.

При этом рычаг взвода, войдя в зацепление своим выступом самовзвода с зубом самовзвода курка, взводит курок.

Курок, не становясь на боевой взвод (так как шептало в момент срыва курка оказывается приподнятым в верхнее положение вырезом рычага взвода), срывается с выступа самовзвода рычага взвода и ударяет по ударнику. Происходит выстрел.

#### Работа частей и механизмов МР -71 (ИЖ - 71) по израсходовании патронов из магазина

По израсходовании всех патронов из магазина подаватель магазина своим зубом поднимает передний конец затворной задержки вверх. Затвор, упиравшись своим зубом в выступ затворной задержки, останавливается в заднем положении.

Курок поставлен на боевой взвод. Пружина подавателя имеет наименьшее сжатие. Затвор остается в заднем положении и после извлечения магазина из основания рукоятки пистолета, удерживаясь на затворной задержке. Затвор освобождается от затворной задержки путем нажатия пальцем руки на кнопку затворной задержки вниз.

### Учебный вопрос №3 «Устройство 9-мм патрона».

9-мм пистолетный патрон к МР -71 (ИЖ - 71) состоит из: гильзы, капсюля, порохового заряда и пули.

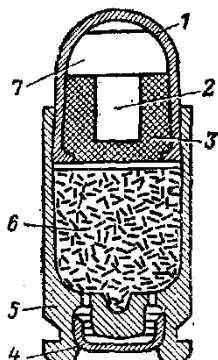

- 1 – биметаллическая (плакированная) оболочка;
- 2 – стальной сердечник;
- 3 – свинцовая

рубашка;

- 4 - капсюль;
- 5 – гильза;
- 6 - пороховой заряд;
- 7 - пуля;

Патроны для заряжания пистолета снаряжаются в магазин путем накладывания на подаватель магазина. Размещение патронов однорядное.

Данный боеприпас разработал конструктор В.Б. Сёмин.

Гильза - служит для помещения порохового заряда и соединения всех частей патрона; во время выстрела она предупреждает прорыв пороховых газов из канала ствола через патронник.

В дне гильзы имеются:

- гнездо для капсюля;
- наковальня, на которой бойком разбивается капсюль;
- два затравочных отверстия, через которые к пороховому заряду проникает пламя от ударного состава капсюля.



Снаружи у дна гильзы имеется кольцевая проточка для зацепа выбрасывателя.

Пороховой заряд - состоит из бездымного пироксилинового пороха.

Капсюль - служит для воспламенения порохового заряда. Он состоит из латунного колпачка с впрессованным в него ударным составом и фольгового кружка, прикрывающего ударный состав. При ударе бойка ударный состав воспламеняется.

Пуля - состоит из биметаллической (плакированной) оболочки, в которую впрессован стальной сердечник. Между оболочкой и стальным сердечником имеется свинцовая рубашка.



## ЛЕКЦИЯ

по учебной дисциплине «Огневая подготовка»

Тема № 1.5 «Выбор оптимального вида оружия в зависимости от конкретной задачи охраны. Методы оптимального ношения оружия (скрытое и открытое) в зависимости от охранной задачи. Виды кобур и их использование при выполнении различных служебных задач»

для профессионального обучения (профессиональной подготовки) граждан по профессии охранник 5,6 разряда.

### 1. Организационно-методический раздел

1.1. Объем времени отводимый для изучения темы:

- практическое занятие – 2 часа.

Место проведения: аудитория тира.

1.2. Цели:

Дидактические:

- изучение приемов и правил стрельбы из оружия;

- формирование практических умений и навыков обращения с боевым оружием для применения этих знаний в решении служебных задач в деятельности органов внутренних дел.

Воспитательные:

- развитие необходимых морально-психологических качеств и личной ответственности за выполнение служебного долга;

- воспитание бережного отношения к оружию, содержание его в чистоте и исправности, неукоснительного соблюдения мер безопасности при обращении с оружием;

- побуждение к самосовершенствованию и самовоспитанию.

Познавательные:

- обучение приемам и правилам стрельбы из оружия, самостоятельной познавательной деятельности (выделение главного, структурирование учебного материала, систематизация знаний, оформление выводов);

- развитие мышечной памяти при отработке элементов изготовления к стрельбе.

### 1.3. Методы проведения:

- лекция с записью основных положений;
- наглядный метод (использование лекции-презентации, слайд-схем).

### 1.4. Материально-технической обеспечение занятия:

1. 9-мм пистолеты МР -71 (ИЖ - 71) – 10 шт.
2. 9-мм пистолетные патроны учебные – 24 шт.
4. Кобуры под МР -71 – 10 шт.

### 1.5. Учебно-методическое и информационное обеспечение дисциплины:

#### а) нормативные правовые акты:

1. Конституция Российской Федерации принята 12 декабря 1993 года (в ред. от 21.07.2014) // Собрание законодательства РФ. 2014. № 31. Ст. 4398.

2. Федеральный закон от 7 февраля 2011 г. «О полиции» № 3-ФЗ // СПС КонсультантПлюс.

3. Приказ МВД России от 12 января 2009 г. № 13 «Об утверждении Инструкции по организации, снабжения, хранения, учета, выдачи (приема) и обеспечения сохранности вооружения и боеприпасов в органах внутренних дел Российской Федерации».

4. Приказ МВД России 647 от 26.06.2012 г. «Об утверждении Положения о проведении ОВД РФ периодических проверок частных охранников и работников юридических лиц с особыми уставными задачами на пригодность к действиям в условиях связанных с применением огнестрельного оружия и специальных средств».

#### б) основная:

Арипшев А.М. Огневая подготовка: практическое пособие / А.М. Арипшев. – Краснодар: Краснодарский университет МВД России, 2013.

Огневая подготовка [Электронный ресурс]: учебник / ред. В.Г. Лупырь. – Омск: Омская академия МВД России, 2014.– Режим доступа: Электронная библиотека КрУ МВД России, требуется авторизация: <http://libkrumvd.ru>.

Огневая подготовка: учебник / под общ. ред. канд. пед. наук В.Л. Кубышко. - М.: ДГСК МВД России, 2016.- 286 с.

Профессиональная подготовка полицейских. Альбом структурно-логических схем: учебное наглядное пособие: в 2 ч. / под общ. ред. В.Л. Кубышко. - М.: ДГСК МВД России, 2016.- Часть 2: Профессиональный цикл. – 312 с.

#### в) дополнительная:

1. Ворожко Н.П. Огневая подготовка: учебно-методическое пособие / Н.П. Ворожко, Р.В. Скобликов, А.Р. Братусин. – Краснодар: Краснодарский университет МВД России, 2015.

2. Кузнецов А.И. Специальная подготовка лиц, впервые принимаемых на службу в органы внутренних дел [Электронный ресурс]: учебно-методическое пособие / А.И. Кузнецов, Д.В. Литвин, Р.С. Ахметов, Д.В. Хабаров. – Краснодар: Краснодарский университет МВД России, 2016. – Режим доступа: Электронная библиотека КрУ МВД России, требуется авторизация: <http://libkrumvd.ru>.

3. Напалков Ю.А. Обобщение педагогического опыта преподавателей кафедры деятельности органов внутренних дел в особых условиях по дисциплине «Огневая подготовка» [Электронный ресурс]: учебно-методическое пособие / Ю.А. Напалков, А.Н. Таран, А.В. Танага. – Краснодар: Краснодарский университет МВД России, 2016. – Режим доступа: Электронная библиотека КрУ МВД России, требуется авторизация: <http://libkrumvd.ru>.

4. Пономарев Н.Н. Меры безопасности при обращении с оружием и боеприпасами при выполнении оперативно-служебных задач сотрудниками \*\*Продлена решением ученого совета КрУ МВД России до 2021 года (протокол от 29.06.2016 года № 11) 62 ОВД: учебно-практическое пособие / Н.Н. Пономарев, И.К. Стригуненко. – Краснодар: Краснодарский университет МВД России, 2011.

5. «Классификация оружия. Перечень основных терминов». ГОСТ 28653-90. URL: <http://StandartGost.ru>.

6. Лупырь В.Г. Огневая подготовка: учебник. URL: <http://www.iprbookshop.ru/36057>.

#### План лекции

##### Введение

1. Учебный вопрос №1 «Выбор оптимального вида оружия в зависимости от конкретной задачи охраны».
2. Учебный вопрос №2 «Методы оптимального ношения оружия (скрытое и открытое) в зависимости от охранной задачи. Виды кобур и их использование при выполнении различных служебных задач».

Заключение.

#### Распределение учебного времени

1.	Введение	5 мин.
2.	1. Выбор оптимального вида оружия в зависимости от конкретной задачи охраны.	35 мин.
	2. Методы оптимального ношения оружия (скрытое и открытое) в зависимости от охранной задачи. Виды кобур и их использование при выполнении различных служебных задач.	45 мин.
3.	Заключительная часть занятия	5 мин.

### 3. Методические рекомендации по изучению, закреплению и контролю усвоения нового материала

В рамках этой лекции принципиальное значение для обучаемых имеет правильное уяснение содержания рассматриваемой темы.

Последовательность изучения материала по данной теме соответствует указанному выше расположению вопросов лекции.

В процессе изложения материалов лекции преподаватель руководит конспектированием лекционного материала, обращая внимание на ключевые для изучения вопросы. Форма представления выполненной работы – конспект. Основное внимание обучаемых необходимо сосредоточить не на процессе записывания, а на активном участии в лекции, анализе поступающей информации, критичном мышлении и выводах поступившей информации.

Максимальные усилия необходимо сосредоточить на активное вовлечение обучаемых в процесс занятия. Для этого предлагается использовать следующие приёмы:

- выделение голосом и паузами главного и важного в лекции;
- поощрение вопросов и дискуссий со стороны обучаемых, активное втягивание обучаемых в обсуждения и споры;
- регулярные вопросы в аудиторию направленные на общую эрудицию;
- поощрение высказывания своего мнения по ходу обсуждаемых вопросов лекции;
- перемещение по аудитории и постоянная проверка и помощь в ведении конспектов лекции;
- предлагать обучаемым сформулировать вывод по учебным вопросам и в целом по теме лекции;
- стимулировать наиболее активных участников лекции оценками;
- указывать на недопустимость не участия в занятии, при необходимости привлекать для проведения воспитательной работы руководство. Возможно выставление неудовлетворительной оценки обучаемым, игнорирующим участие в занятии, рекомендации и указания преподавателя и руководства.

Помимо устного изложения материала, в процессе лекции предполагается использовать визуальную поддержку в виде схем и мультимедийной презентации. Показ слайдов необходимо комментировать и рекомендовать конспектировать главное, не допускать попыток переписывания всех слайдов и схем. Перемещаясь по аудитории оказывать помощь и разъяснять особенности быстрого конспектирования и работы со схемами и слайдами.

В ходе лекции обучаемые внимательно слушают и конспектируют наиболее важную информацию. Необходимо подчеркнуть, что обучаемые не бездумно переписывают материал, предлагаемый преподавателем, а стараются анализировать поступающую информацию. Выделяют главное и тезисно помечают в своих конспектах.

4. Методические рекомендации по постановке задания к следующему занятию, по организации самостоятельной работы обучающихся.

Задание на самоподготовку: выучить меры безопасности при обращении с оружием и производстве стрельб.

#### Текст лекции

Важную роль в борьбе с преступностью, безусловно, играют частные охранные структуры, которые в соответствии с Законом Российской Федерации от 13 декабря 1996 года «Об оружии» наделены правом на применение огнестрельного оружия.

Опыт показывает, что остается немало проблем связанных с применением огнестрельного оружия. По-прежнему имеют место обе крайности: с одной стороны - это нерешительность, боязнь работников прибегнуть в надлежащих случаях к служебному оружию, с другой стороны - это поспешное или чрезмерное его применение. Причины тому разные, в том числе неумение работников ЧОП быстро ориентироваться в экстремальных ситуациях и действовать тактически правильно, недостаточная огневая и физическая подготовка, грубое нарушение мер безопасности при обращении с огнестрельным оружием.

Изучение материальной части оружия, мер безопасного обращения с ним, освоение приемов и правил стрельбы является инструментом формирования незаменимых качеств сотрудника ОВД. Профессионально выстроенные занятия, до мелочей выверенный тренинг не только делают

любого сотрудника знатоком оружия и метким стрелком, но и, что гораздо важнее, выводят на более высокую ступень его обще функциональную подготовленность. Качества, которые можно приобрести в процессе освоения ручного огнестрельного оружия носят всеобъемлющий характер и распространяются далеко за пределы дисциплины огневой подготовки.

Таким образом, можно сделать вывод, что огневая подготовка, включающая в себя изучение материальной части оружия, мер безопасности, стрелковую тренировку, может и должна восприниматься не только как отдельный вид учебных занятий, сколько как этап единой технологии восхождения к вершинам профессионального мастерства сотрудника полиции.

### **1. Учебный вопрос «Выбор оптимального вида оружия в зависимости от конкретной задачи охраны».**

29 июня 2015 г. приказом № 647 «Об утверждении Положения о проведении органами внутренних дел Российской Федерации периодических проверок частных охранников и работников юридических лиц с особыми уставными задачами на пригодность к действиям в условиях, связанных с применением огнестрельного оружия и специальных средств» Министр Внутренних Дел определил порядок дальнейшего совершенствования уровня профессиональной подготовки работников ЧОО к действиям в условиях, связанных с применением огнестрельного оружия.

Наставлением по организации огневой подготовки в подразделениях ЧОО определяются организация и проведение занятий по огневой подготовке, нормативы и упражнения стрельб.

Основными задачами огневой подготовки в ЧОО Российской Федерации являются:

1. Приобретение работниками ЧОО знаний материальной части огнестрельного оружия и боеприпасов (патронов, запалов, выстрелов, в том числе), их тактико-технических характеристик, мер безопасности при обращении с оружием и боеприпасами.
2. Формирование у работников необходимых умений и навыков правомерного применения оружия и боеприпасов; ведения огня в различной обстановке: быстрого обнаружения цели и определения

исходных установок для стрельбы; умелых и эффективных действий с оружием и боеприпасами во время стрельбы и гранатометания.

Огневая подготовка включает в себя теоретический и практический разделы.

В ходе освоения теоретического раздела огневой подготовки изучаются:

1. Правовые основы применения оружия и боеприпасов, гарантии личной безопасности вооруженного сотрудника.
2. Материальная часть и тактико-технические характеристики оружия и боеприпасов, меры безопасности при обращении с оружием и боеприпасами.
3. Задержки при стрельбе и способы их устранения.
4. Основы баллистики.
5. Правила выполнения упражнений стрельб из различных видов оружия.
6. Порядок и условия проведения стрельб.
7. Вопросы профилактики случаев гибели и ранений работников, связанных с неумелым обращением с оружием и боеприпасами.
8. Правила хранения оружия и боеприпасов, а также ухода за ними.

В ходе освоения практического раздела огневой подготовки осуществляются:

1. Практические тренировки по отработке:
  - 1.1. Нормативов по огневой подготовке.
  - 1.2. Изготовки к стрельбе.
  - 1.3. Производства выстрела без использования боевых патронов.
  - 1.4. Упражнений стрельб из различных видов оружия вхолостую, а также метания учебных гранат.
2. Стрельбы и гранатометание для формирования умений и навыков выполнения:
  - 2.1. Упражнений стрельб из различных видов оружия.
  - 2.2. Тактических задач применения оружия и боеприпасов при осуществлении служебной деятельности.

Изучение теоретического раздела огневой подготовки, формирование необходимых двигательных умений и навыков владения табельным оружием и имуществом вооружения осуществляются в рамках обучения по основным и дополнительным образовательным программам в организациях, осуществляющих образовательную деятельность и находящихся в ведении Рособнадзора.

В начале каждого обучения с работниками организуются и проводятся занятия по повторению (изучению) правовых основ применения оружия и боеприпасов, правил проведения стрельб, материальной части и тактико-технических характеристик оружия и боеприпасов, мер безопасности при обращении с оружием и боеприпасами, задержек при стрельбе и способов

их устранения с принятием зачетов. Слушатель, не сдавший зачет, до стрельб не допускается.

При поступлении на вооружение новых видов (типов, моделей) оружия и боеприпасов организуется изучение материальной части, тактико-технических характеристик и мер безопасности при обращении с данными видами оружия и боеприпасов с принятием у сотрудников зачета.

В ходе отработки изготовления к стрельбе, правильного хвата оружия и способов прицеливания, выполнения стрельбы вхолостую, техники быстрого приведения оружия к бою и производства первого прицельного выстрела, устранения задержек при стрельбе могут применяться электронные технические средства и устройства, а также гражданское, служебное и учебное оружие.

Стрельбы и гранатометание являются основной формой проведения занятий по огневой подготовке и направлены на формирование, поддержание и совершенствование навыков владения оружием и боеприпасами сотрудниками.

В ходе занятий сотрудники отрабатывают нормативы по огневой подготовке первоначально в медленном темпе, затем - на время. Индивидуальная оценка за выполнение нормативов по огневой подготовке выставляется в журнал учета посещаемости занятий и успеваемости по профессиональной служебной и физической подготовке.

Нормативы по огневой подготовке отрабатываются в целях закрепления и проверки знаний сотрудниками материальной части оружия, мер безопасности, приемов стрельбы и умелого владения оружием. При проведении занятий по огневой подготовке необходимо ежемесячно осуществлять отработку нормативов по огневой подготовке.

Норматив по огневой подготовке считается выполненным, если соблюдены условия его выполнения и не допущено нарушений требований Курса стрельб. При допущении слушателем в ходе отработки норматива по огневой подготовке ошибки, которая может привести к травме, поломке оружия, выполнение норматива прекращается и выставляется оценка «неудовлетворительно».

Время выполнения норматива по огневой подготовке отсчитывается от подачи команды «К выполнению норматива - приступить» до доклада

«Норматив выполнен», который осуществляется слушателем после выполнения им последнего действия норматива.

Уровень огневой выучки (подготовленности) слушателей центров дополнительного профессионального образования России оценивается на занятиях по огневой подготовке, а также по итогам обучения или периода обучения на зачетах и экзаменах по огневой подготовке.

Слушатели центров дополнительного профессионального образования, образовательных учреждений России, выполняющие упражнения стрельб на оценку «неудовлетворительно», а также не овладевшие необходимыми теоретическими знаниями, предусмотренными программой первоначальной подготовки, примерной и рабочей учебными программами учебной дисциплины «Огневая подготовка» на плановых занятиях, допускаются к сдаче экзаменов и зачетов по огневой подготовке только после выполнения упражнений стрельб на оценку «отлично», «хорошо» или «удовлетворительно» и усвоения необходимых теоретических знаний, предусмотренных программой подготовки, примерной и рабочей учебными программами учебной дисциплины «Огневая подготовка», в часы проведения факультативных занятий.

## **2. Учебный вопрос «Методы оптимального ношения оружия (скрытое и открытое) в зависимости от охранной задачи. Виды кобур и их использование при выполнении различных служебных задач».**

Приказом МВД России от 12.01.2009 № 13 «Об утверждении Инструкции по организации снабжения, хранения, учета, выдачи (приема) и обеспечения сохранности вооружения и боеприпасов в органах внутренних дел Российской Федерации» (с изменениями на 24.10.2013) определен порядок хранения вооружения и боеприпасов в подразделениях.

1. Штатные кобуры к МР-71 и другим отечественным пистолетам удобны для хранения оружия в полевых условиях, но не подходят для быстрого извлечения пистолета. Даже соответствующим образом приспособленные, они неудобны. Даже если обрезать крышку и большую часть наружной стороны кобуры, убрать вспомогательный ремешок, то и в этом случае достать пистолет одной рукой непросто и в спокойной обстановке. Не совсем удобна для выхватывания кобура для плечевого (скрытого) ношения. Такая кобура хорошо скрывает оружие, особенно если верхняя одежда просторна или расстегнута. Имеется 2 типа таких кобур. Кобуры, в которых пистолет располагается вертикально (стволом вниз), и с горизонтальным расположением пистолета (стволом назад, рукояткой вперед). Последний тип более удобен для выхватывания.

Но, тем не менее, обоим видам присущи недостатки.

Во-первых, пистолет располагается далеко от руки, которая сначала должна подняться вверх под плечо, для извлечения пистолета, а затем опять опуститься на уровень груди для наведения на цель.

Во-вторых, нужно засовывать руку за отворот одежды, что тоже замедляет извлечение оружия.

В-третьих, в кобурах такого типа невозможно постоянное ношение оружия без использования кобурной застежки, а ее расстегивание требует времени. Довольно часто охранники носят оружие на поясном ремне открыто, с правой стороны живота либо на правом боку, полагая, что в этом случае оружие находится под рукой и его удобно доставать. Кроме того, что открытое ношение оружия провоцирует у преступника желание им завладеть, следует отметить, что противник в этом случае легко замечает попытку охранника достать оружие. Быстро приблизившись к охраннику, противник имеет возможность, опустив свою левую руку на правую руку охранника, лишит охранника свободы движения. В то же время у противника остается свободной правая рука против левой руки охранника и довольно широкая, по сравнению со скованным охранником, свобода движений.

Отрабатывая такой вариант на тренировках, я убедился, что при одинаковых физических кондициях "противник" в таком положении имеет преимущество перед охранником".



На мой взгляд, для быстрой изготовки к стрельбе наиболее приемлемы следующие варианты ношения оружия.

Вариант – 1.

Слева на животе, в кобуре так называемого лепешечного типа, рукояткой вправо. Кобура защелкой крепится к внешнему краю верха брюк и находится между брюками и телом. Рукоятка находится над верхним краем брюк и прилегает к животу. Это положение удобно тем, что пистолет можно быстро извлечь как правой, так и левой рукой. Левую полу одежды можно легко отбросить в сторону левой рукой либо бедром, чтобы не мешала. Пистолет извлекается легко и быстро, изготавливается к стрельбе очень удобно.

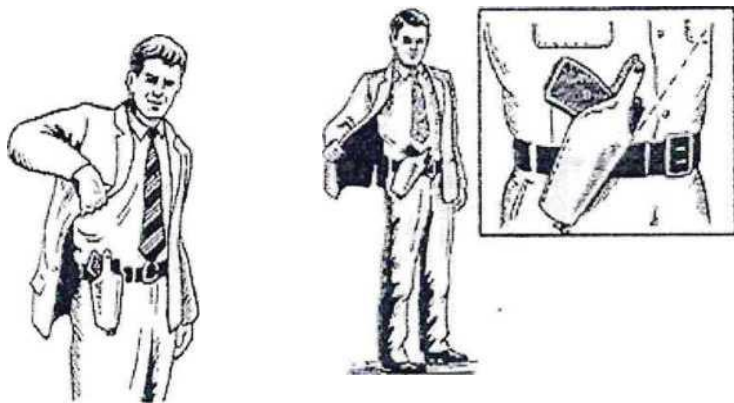

Вариант – 2.

Пистолет размещается на правом бедре под просторной либо расстегнутой верхней одеждой. Именно такой способ рекомендуется агентами ФБР как наиболее удобный для быстрого выхватывания оружия. Следует отметить, что в отечественных кобурах для такого ношения пистолеты располагаются стволом вертикально в низ, рукояткой параллельно брючному ремню либо ниже ремня. За рубежом принят более удобный для выхватывания способ. Пистолет располагается с наклоном, рукояткой вперед, стволом назад, рукоять выше поясного ремня. Кроме более быстрого выхватывания при таком ношении пистолет плотнее прилегает к телу, не болтается и не сдвигается при ходьбе, беге и преодолении препятствий.

Кобура крепится к поясному ремню длинными ремешками крепления. Примерно так носят револьверы герои вестернов. Оружие в этом случае висит в области бедра так, чтобы рукоятка находилась рядом с ладонью опущенной руки.

Этот способ не подходит для телохранителей, но очень удобен для охранников какого-либо объекта (офиса, участка территории проходной, КПИ и т.д.). Оружие всегда под рукой, достается легко и быстро. Рука, двигаясь вверх, как бы подцепляет пистолет, и он уже готов к стрельбе. Даже если кобура на застежке, последняя легко отстегивается при вытаскивании большим пальцем. Если противник близко и пытается заблокировать руку охранника при вытаскивании, то ему придется согнуться, чтобы дотянуться до кобуры, т.е. принять неустойчивое положение. Охранник при этом окажется в более выгодной позиции. В экстренных случаях можно вести стрельбу в упор, не вынимая пистолет из кобуры, с бедра, через дно кобуры, наводя ее на противника

по учебной дисциплине «Огневая подготовка»

Тема № 1.6 «Техника стрельбы из оружия. Методы быстрого извлечения оружия и приведения его к бою. Методика быстрой, точной стрельбы.

Правильное удержание оружия. Обработка спуска. Правильное прицеливание. Методики быстрого устранения задержек оружия, возникающих при стрельбе».

для профессионального обучения (профессиональной подготовки) граждан по профессии охранник 5,6 разряда

### 1. Организационно-методический раздел

Объем времени отводимый для изучения темы: лекция – 2 часа

Место проведения: аудитория стрелкового тира

Цели лекции:

#### 1. Учебные:

- изучить основные понятия темы, обеспечить усвоение и закрепление новых знаний по мерам безопасности при обращении с оружием и боеприпасами.

#### 2. Развивающие:

- обеспечить развитие познавательных интересов, профессионального мышления и памяти, способности выделять главное, существенное, формировать навыки уверенного владения оружием;

- обучение интеллектуальным приемам самостоятельной познавательной деятельности (выделение главного, структурирование учебного материала, систематизация знаний, оформление выводов).

#### 3. Воспитательные:

- формирование информационной культуры, чувства ответственности при обращении с оружием и боеприпасами, дисциплинированности;

- способствование пониманию собственных интеллектуальных достижений, как успешной характеристики современного человека;

- побуждение к самосовершенствованию и самовоспитанию.

#### 4. Методические:

- обеспечить слушателей методической литературой для самостоятельного изучения данной темы.

Методы проведения:

- лекция с записью основных положений;

- наглядный метод (использование лекции-презентации, слайд-схем).

Основное содержание темы: огневая подготовка и ее место в структуре профессиональной деятельности сотрудников органов внутренних дел; приказ МВД России № 880 от 23.11.2017; требования действующего Наставления по организации огневой подготовки в органах внутренних дел Российской Федерации (НОП); права и обязанности лиц, организующих и обслуживающих стрельбы; меры безопасности при обращении с огнестрельным оружием (общие правила); меры безопасности при обращении с огнестрельным оружием и боеприпасами; меры безопасности при обращении с огнестрельным оружием при несении службы; требования приказов МВД России по учету, хранению и сбережению оружия и боеприпасов; основание и порядок выдачи оружия и боеприпасов.

Основные термины и понятия: меры безопасности при обращении с огнестрельным оружием и боеприпасами; огневая подготовка; учет, хранение и сбережение оружия и боеприпасов.

Материально техническое обеспечение: телевизор, слайды.

Учебно-методическое и информационное обеспечение дисциплины:

а) нормативные правовые акты:

1. Конституция Российской Федерации принята 12 декабря 1993 года (в ред. от 21.07.2014) // Собрание законодательства РФ. 2014. № 31. Ст. 4398.

2. Федеральный закон от 7 февраля 2011 г. «О полиции» № 3-ФЗ // СПС КонсультантПлюс.

3. Приказ МВД России от 12 января 2009 г. № 13 «Об утверждении Инструкции по организации, снабжения, хранения, учета, выдачи (приема) и обеспечения сохранности вооружения и боеприпасов в органах внутренних дел Российской Федерации».

4. Приказ МВД России от 23 ноября 2017 г. № 880 «Об утверждении Наставления по организации огневой подготовке в органах внутренних дел Российской Федерации».

5. Приказ МВД России от 5 мая 2018 г. № 275 «Об утверждении Порядка организации подготовки кадров для замещения должностей в органах внутренних дел Российской Федерации».

б) основная:

1. Арипшев А.М. Огневая подготовка: практическое пособие / А.М. Арипшев. – Краснодар: Краснодарский университет МВД России, 2013.

2. Огневая подготовка [Электронный ресурс]: учебник / ред. В.Г. Лупырь. – Омск: Омская академия МВД России, 2014.– Режим доступа: Электронная библиотека КрУ МВД России, требуется авторизация: <http://libkrumvd.ru>.

3. Огневая подготовка: учебник / под общ. ред. канд. пед. наук В.Л. Кубышко. - М.: ДГСК МВД России, 2016.- 286 с.

4. Профессиональная подготовка полицейских. Альбом структурно-логических схем: учебное наглядное пособие: в 2 ч. / под общ. ред. В.Л.

Кубышко. - М.: ДГСК МВД России, 2016.- Часть 2: Профессиональный цикл.  
– 312 с.

в) дополнительная:

1. Ворожко Н.П. Огневая подготовка: учебно-методическое пособие / Н.П. Ворожко, Р.В. Скобликов, А.Р. Братусин. – Краснодар: Краснодарский университет МВД России, 2015.

2. Кузнецов А.И. Специальная подготовка лиц, впервые принимаемых на службу в органы внутренних дел [Электронный ресурс]: учебно-методическое пособие / А.И. Кузнецов, Д.В. Литвин, Р.С. Ахметов, Д.В. Хабаров. – Краснодар: Краснодарский университет МВД России, 2016. – Режим доступа: Электронная библиотека КрУ МВД России, требуется авторизация: <http://libkrumvd.ru>.

3. Напалков Ю.А. Обобщение педагогического опыта преподавателей кафедры деятельности органов внутренних дел в особых условиях по дисциплине «Огневая подготовка» [Электронный ресурс]: учебно-методическое пособие / Ю.А. Напалков, А.Н. Таран, А.В. Танага. – Краснодар: Краснодарский университет МВД России, 2016. – Режим доступа: Электронная библиотека КрУ МВД России, требуется авторизация: <http://libkrumvd.ru>.

4. Пономарев Н.Н. Меры безопасности при обращении с оружием и боеприпасами при выполнении оперативно-служебных задач сотрудниками \*\*Продлена решением ученого совета КрУ МВД России до 2021 года (протокол от 29.06.2016 года № 11) 62 ОВД: учебно-практическое пособие / Н.Н. Пономарев, И.К. Стригуненко. – Краснодар: Краснодарский университет МВД России, 2011.

5. «Классификация оружия. Перечень основных терминов». ГОСТ 28653-90. URL: <http://StandartGost.ru>.

6. Лупырь В.Г. Огневая подготовка: учебник. URL: <http://www.iprbookshop.ru/36057>.

7. Попов А.В. Огневая подготовка в системе профессионального обучения сотрудников МВД России: учебное пособие. Ростов-на-Дону: ВФ ФГКОУ ВО РЮИ МВД РОССИИ, 2017. – 46 с.

8. Попов А.В. Четвероус А.Н. Материальная часть пистолета Макарова, автомата Калашникова. Приемы и правила стрельбы из стрелкового оружия. Учебное пособие. – Волгодонск: ВФ ФГКОУ ВО РЮИ МВД РОССИИ, 2017. – 86 с.

## 2. План лекции

### Введение

2. Учебный вопрос № 1 «Техника стрельбы из оружия».

3. Учебный вопрос № 2 «Методы быстрого извлечения оружия и приведения его к бою».

4. Учебный вопрос № 3 «Методика быстрой, точной стрельбы».

4. Учебный вопрос № 4 «Правильное удержание оружия. Обработка спуска. Правильное прицеливание.

5. Учебный вопрос № 5 «Методики быстрого устранения задержек оружия, возникающих при стрельбе».

5. Заключение.

#### Распределение учебного времени

1.	Введение	5 мин
2.	1. Техника стрельбы из оружия.	15 мин
	2. Методы быстрого извлечения оружия и приведения его к бою.	15 мин
	3. Методика быстрой, точной стрельбы.	15 мин
	4. Правильное удержание оружия. Обработка спуска. Правильное прицеливание.	15 мин.
	5. Методики быстрого устранения задержек оружия, возникающих при стрельбе	15 мин
3.	Заключительная часть занятия	10 мин

3. Методические рекомендации по изучению, закреплению и контролю усвоения нового материала

В рамках этой лекции принципиальное значение для обучаемых имеет правильное уяснение содержания рассматриваемой темы.

Последовательность изучения материала по данной теме соответствует указанному выше расположению вопросов лекции.

В процессе изложения материалов лекции преподаватель руководит конспектированием лекционного материала, обращая внимание на ключевые для изучения вопросы. Форма представления выполненной работы – конспект. Основное внимание обучаемых необходимо сосредоточить не на процессе записывания, а на активном участии в лекции, анализе поступающей информации, критичном мышлении и выводах поступившей информации.

Максимальные усилия необходимо сосредоточить на активное вовлечение обучаемых в процесс занятия. Для этого предлагается использовать следующие приёмы:

- выделение голосом и паузами главного и важного в лекции;
- поощрение вопросов и дискуссий со стороны обучаемых, активное втягивание обучаемых в обсуждения и споры;
- регулярные вопросы в аудиторию направленные на общую эрудицию;
- поощрение высказывания своего мнения по ходу обсуждаемых вопросов лекции;
- перемещение по аудитории и постоянная проверка и помощь в ведении конспектов лекции;
- предлагать обучаемым сформулировать вывод по учебным вопросам и в целом по теме лекции;

- стимулировать наиболее активных участников лекции оценками;
- указывать на недопустимость не участия в занятии, при необходимости привлекать для проведения воспитательной работы руководство курса

Возможно выставление неудовлетворительной оценки обучаемым, игнорирующим участие в занятии, рекомендации и указания преподавателя и руководства курса.

Помимо устного изложения материала, в процессе лекции предполагается использовать визуальную поддержку в виде схем и мультимедийной презентации. Показ слайдов необходимо комментировать и рекомендовать конспектировать главное, не допускать попыток переписывания всех слайдов и схем. Перемещаясь по аудитории оказывать помощь и разъяснять особенности быстрого конспектирования и работы со схемами и слайдами.

В ходе лекции обучаемые внимательно слушают и конспектируют наиболее важную информацию. Необходимо подчеркнуть, что обучаемые не бездумно переписывают материал, предлагаемый преподавателем, а стараются анализировать поступающую информацию. Выделяют главное и тезисно помечают в своих конспектах.

4. Методические рекомендации по постановке задания к следующему занятию, по организации самостоятельной работы обучающихся.

Задание на самоподготовку: выучить меры безопасности при обращении с оружием и производстве стрельб.

3. Методические рекомендации по повторению, закреплению и контролю знаний, умений, навыков, полученных на предыдущих занятиях.

Для закрепления знаний, полученных на предыдущем занятии, рекомендую обучаемым, во время самостоятельной подготовки изучить приемы и правила стрельбы из пистолета.

4. Методические рекомендации по изучению, закреплению и контролю усвоения нового материала.

В рамках занятия принципиальное значение для обучаемых имеет правильное уяснение содержания рассматриваемой темы.

Последовательность изучения материала по данной теме соответствует указанному выше расположению вопросов.

В процессе практического занятия преподаватель руководит ходом занятия, обращая внимание на ключевые для изучения вопросы. Максимальные усилия необходимо сосредоточить на активном вовлечении обучаемых в процесс занятия. Для этого предлагается использовать следующие приёмы:

- выделение голосом и паузами главного и важного во время занятия;
- регулярные вопросы в аудиторию направленные на общую эрудицию;
- справедливо оценивать обучаемых по итогам занятия;
- указывать на недопустимость пассивного поведения на занятии, при необходимости привлекать для проведения воспитательной работы руководство курса.

Возможно выставление неудовлетворительной оценки обучаемым,

игнорирующим участие в занятии, игнорирующим рекомендации и указания преподавателя.

При отработке 1-го учебного вопроса используется метод демонстрации и тренировки. Их суть заключается в образцовом показе выполнения нормативов по огневой подготовке преподавателем и их выполнении слушателями.

При отработке 2-го вопроса используется метод тренировки. Его суть заключается в неоднократном повторении слушателями порядка извлечения оружия из кобуры.

При отработке 3-го учебного вопроса используются методы рассказа, демонстрации. Их суть заключается в разъяснении порядка выполнения упражнения стрельб, образцовом показе выполнения упражнения стрельб преподавателем и выполнении упражнения стрельб слушателями.

При отработке 4-го учебного вопроса используются методы рассказа, демонстрации. Их суть заключается в разъяснении порядка выполнения прицеливания и обработки спуска, образцовом показе выполнения прицеливания и обработки спуска преподавателем и выполнении прицеливания и обработки спуска слушателями.

При отработке 5-го учебного вопроса используется метод рассказа. Его суть заключается в разъяснении причин возникновения задержек при стрельбе и способов их устранения.

#### 6. Порядок проведения практического занятия

№ п\п	Разделы плана и учебные вопросы	Действия преподавателя и обучаемых	Время
1.	Введение	<p>Принятие рапорта, выявление отсутствующих с установлением причин отсутствия, проверка готовности к занятию.</p> <p>Вступительное слово преподавателя:</p> <ul style="list-style-type: none"><li>- объявляю тему и цели занятия, его задачи и учебные вопросы;</li><li>- определяю место и роль данного занятия в общей структуре темы, его практическая значимость;</li><li>- актуализирую внимание на вопросах практического занятия, а так же на связи теории с практикой;</li><li>- довожу порядок отработки учебных вопросов;</li><li>- предлагаю обучаемым внести предложения и коррективы в организацию, и порядок работы на занятии.</li></ul> <p>Обучаемые внимательно слушают, вносят предложения и коррективы в случае необходимости и желания.</p>	5 мин.
2.	Основная часть		

2.1	1-й уч. вопрос «Техника стрельбы из оружия».	<p>Напоминаю учебный вопрос и порядок его отработки.</p> <p>Разъясняю порядок и условия выполнения техники выстрела: прицеливание и обработка спуска курка.</p> <p><i>Действия обучаемых:</i></p> <p>Конспектируют в тетрадях порядок и особенности выполнения техники прицеливания и техники обработки спуска курка.</p> <p>В ходе практической отработки обучаемыми техники стрельбы осуществляю контроль за соблюдением порядка её выполнения.</p>	15 мин
2.2	2-й уч. вопрос «Методы быстрого извлечения оружия и приведения его к бою».	<p>Напоминаю учебный вопрос и порядок его отработки.</p> <p>Разъясняю порядок и условия выполнения техники извлечения оружия из кобуры и приведения его к бою.</p> <p><i>Действия обучаемых:</i></p> <p>Конспектируют в тетрадях порядок и особенности выполнения техники извлечения оружия из кобуры и приведения его к бою.</p> <p>В ходе практической отработки обучаемыми техники извлечения оружия из кобуры и приведения его к бою осуществляю контроль за соблюдением порядка её выполнения.</p>	15 мин.
2.3	3-й уч. вопрос «Методика быстрой, точной стрельбы».	<p>Напоминаю учебный вопрос и порядок его отработки.</p> <p>Разъясняю порядок и условия выполнения методики быстрой и точной стрельбы.</p> <p><i>Действия обучаемых:</i></p> <p>Конспектируют в тетрадях порядок и особенности выполнения методики быстрой и точной стрельбы.</p> <p>В ходе практической отработки обучаемыми методики быстрой и точной стрельбы осуществляю контроль за соблюдением порядка её выполнения.</p>	15 мин.
2.4	4-й уч. вопрос «Правильное удержание	<p>Напоминаю учебный вопрос и порядок его отработки.</p>	15 мин.

	<p>оружия. Обработка спуска. Правильное прицеливание. ».</p>	<p>Разъясняю порядок и условия выполнения техники правильное удержание оружия. Обработка спуска. правильное прицеливание. <i>Действия обучаемых:</i> Конспектируют в тетрадях порядок и особенности выполнения техники прицеливания и техники обработки спуска курка. В ходе практической отработки обучаемыми техники правильное удержание оружия. Обработка спуска. правильное прицеливание</p>	
2.5	<p>5-й уч. вопрос «Методики быстрого устранения задержек оружия, возникающих при стрельбе».</p>	<p>Разъясняю слушателям возможные задержки при стрельбе, причины их возникновения и способы их устранения: 1) <u>Осечка (затвор в крайнем переднем положении, курок спущен, но выстрела не произошло).</u> <u>Причина задержки:</u> а. Неисправен капсюль патрона. б. Сгущение смазки или загрязнение канала под ударник. в. Мал выход ударника или забоины на бойке. <u>Способы устранения:</u> - Перезарядить пистолет и продолжить стрельбу. - Осмотреть и прочистить пистолет. - Отправить пистолет в мастерскую. 2) <u>Недокрытие патрона затвором (затвор остановился, не дойдя до крайнего переднего положения; спуск курка произвести нельзя).</u> <u>Причины:</u> а. Загрязнение патронника, пазов рамки и чашечки затвора. б. Затруднительное движение выбрасывателя из-за загрязнения пружины выбрасывателя или гнетка. <u>Способы устранения:</u> - Дослать затвор вперед толчком руки и продолжать стрельбу. - Осмотреть и прочистить пистолет. 3) <u>Неподача патрона из магазина в патронник (затвор находится в переднем</u></p>	15 мин

		<p>положении, но патрона в патроннике нет; затвор остановился в среднем положении вместе с патроном).</p> <p><u>Причины задержек</u></p> <p>а. Загрязнение магазина и подвижных частей пистолета.</p> <p>б. Погнутость верхних краев корпуса магазина.</p> <p><u>Способы устранения задержек</u></p> <p>- Перезарядить пистолет и продолжить стрельбу.</p> <p>- Заменить неисправный магазин.</p> <p>4) <u>Прихват (ущемление) гильзы затвором</u> (гильза, не выброшена наружу через окно в затворе и заклинилась между затвором и казенным срезом ствола).</p> <p><u>Причины задержек</u></p> <p>а. Загрязнение подвижных частей пистолета.</p> <p>б. Неисправность выбрасывателя, его пружины или отражателя.</p> <p><u>Способы устранения задержек</u></p> <p>- Выбросить прихваченную гильзу и продолжить стрельбу.</p> <p>- При неисправности выбрасывателя с пружинной или отражателя отправить пистолет в мастерскую.</p> <p>5) <u>Автоматическая стрельба</u> (при одном нажатии на спусковой крючок произошло два или более выстрела).</p> <p><u>Причины задержек</u></p> <p>а. Ступение смазки или загрязнение частей ударно-спускового механизма.</p> <p>б. Износ боевого взвода курка или носика шептала.</p> <p>в. Ослабление или излом пружины шептала.</p> <p>г. Касание полочки уступа предохранителя зуба шептала.</p> <p>д. Износ разобщающего выступа рычага взвода.</p> <p><u>Способы устранения задержек</u></p> <p>- Осмотреть и прочистить пистолет.</p> <p>- Отправить пистолет мастерскую.</p> <p>- То же.</p> <p>- То же</p> <p>- То же</p>	
--	--	--	--

		<i>Действия обучаемых:</i> Слушатели в процессе рассказа и показа конспектируют изложенный материал.	
3.	Заключение		
		Подвожу итог занятия, определяю степень достижения цели занятия. Оцениваю работу на занятии, выставляю оценки. Выявляю лучших и тех, кому необходимы дополнительная самостоятельная подготовка.	5 мин.

Методические рекомендации по постановке задания к следующему занятию, по организации самостоятельной работы обучающихся.

Для закрепления знаний рекомендую обучаемым, во время самостоятельной подготовки выучить приемы и правила стрельбы из пистолета.

## ПРАКТИЧЕСКОЕ ЗАНЯТИЕ

по учебной дисциплине «Огневая подготовка»

Тема № 1.7 «Безопасность при работе с огнестрельным оружием. Законы РФ, Постановления Правительства РФ и приказы МВД России о мерах по обеспечению безопасности при обращении с оружием» для профессионального обучения (профессиональной подготовки) граждан по профессии охранник 5,6 разряда.

### 1. Организационно-методический раздел

Объем времени отводимый для изучения темы: лекция – 2 часа

Место проведения: аудитория стрелкового тира

Цели практического занятия:

#### 1. Учебные:

- изучить основные понятия темы, обеспечить усвоение и закрепление новых знаний по мерам безопасности при обращении с оружием и боеприпасами.

#### 2. Развивающие:

- обеспечить развитие познавательных интересов, профессионального мышления и памяти, способности выделять главное, существенное, формировать навыки уверенного владения оружием;

- обучение интеллектуальным приемам самостоятельной познавательной деятельности (выделение главного, структурирование учебного материала, систематизация знаний, оформление выводов).

### 3. Воспитательные:

- формирование информационной культуры, чувства ответственности при обращении с оружием и боеприпасами, дисциплинированности;

- способствование пониманию собственных интеллектуальных достижений, как успешной характеристики современного человека;

- побуждение к самосовершенствованию и самовоспитанию.

### 4. Методические:

- обеспечить слушателей (охранников) методической литературой для самостоятельного изучения данной темы.

### Методы проведения:

- лекция с записью основных положений;

- наглядный метод (использование лекции-презентации, слайд-схем).

Основное содержание темы: огневая подготовка и ее место в структуре профессиональной деятельности охранников частных охранных структур; приказ МВД России № 647 от 26.06.2012 г.; требования действующего Наставления по организации огневой подготовки в органах внутренних дел Российской Федерации (НОП); права и обязанности лиц, организующих и обслуживающих стрельбы; меры безопасности при обращении с огнестрельным оружием (общие правила); меры безопасности при обращении с огнестрельным оружием и боеприпасами; меры безопасности при обращении с огнестрельным оружием при несении службы; требования приказов МВД России по учету, хранению и сбережению оружия и боеприпасов; основание и порядок выдачи оружия и боеприпасов.

Основные термины и понятия: меры безопасности при обращении с огнестрельным оружием и боеприпасами; огневая подготовка; учет, хранение и сбережение оружия и боеприпасов.

Материально техническое обеспечение: телевизор, слайды.

Учебно-методическое и информационное обеспечение дисциплины:

а) нормативные правовые акты:

1. Конституция Российской Федерации принята 12 декабря 1993 года (в ред. от 21.07.2014) // Собрание законодательства РФ. 2014. № 31. Ст. 4398.

2. Федеральный закон от 13 декабря 1996 г. «Об оружии» № 150-ФЗ // СПС КонсультантПлюс.

3. Приказ МВД России от 12 января 2009 г. № 13 «Об утверждении Инструкции по организации, снабжения, хранения, учета, выдачи (приема) и обеспечения сохранности вооружения и боеприпасов в органах внутренних дел Российской Федерации».

4. Приказ МВД России 647 от 26.06.2012 г. «Об утверждении Положения о проведении ОВД РФ периодических проверок частных охранников и работников юридических лиц с особыми уставными задачами на пригодность к действиям в условиях связанных с применением огнестрельного оружия и специальных средств».

б) основная:

5. Арипшев А.М. Огневая подготовка: практическое пособие / А.М. Арипшев. – Краснодар: Краснодарский университет МВД России, 2013.

6. Огневая подготовка [Электронный ресурс]: учебник / ред. В.Г. Лупырь. – Омск: Омская академия МВД России, 2014.– Режим доступа: Электронная библиотека КрУ МВД России, требуется авторизация: <http://libkrumvd.ru>.

7. Огневая подготовка: учебник / под общ. ред. канд. пед. наук В.Л. Кубышко. - М.: ДГСК МВД России, 2016.- 286 с.

8. Профессиональная подготовка полицейских. Альбом структурно-логических схем: учебное наглядное пособие: в 2 ч. / под общ. ред. В.Л. Кубышко. - М.: ДГСК МВД России, 2016.- Часть 2: Профессиональный цикл. – 312 с.

в) дополнительная:

1. Ворожко Н.П. Огневая подготовка: учебно-методическое пособие / Н.П. Ворожко, Р.В. Скобликов, А.Р. Братусин. – Краснодар: Краснодарский университет МВД России, 2015.

2. Кузнецов А.И. Специальная подготовка лиц, впервые принимаемых на службу в органы внутренних дел [Электронный ресурс]: учебно-методическое пособие / А.И. Кузнецов, Д.В. Литвин, Р.С. Ахметов, Д.В. Хабаров. – Краснодар: Краснодарский университет МВД России, 2016. – Режим доступа: Электронная библиотека КрУ МВД России, требуется авторизация: <http://libkrumvd.ru>.

3. Напалков Ю.А. Обобщение педагогического опыта преподавателей кафедры деятельности органов внутренних дел в особых условиях по дисциплине «Огневая подготовка» [Электронный ресурс]: учебно-методическое пособие / Ю.А. Напалков, А.Н. Таран, А.В. Танага. – Краснодар: Краснодарский университет МВД России, 2016. – Режим доступа:

Электронная библиотека КрУ МВД России, требуется авторизация:  
<http://libkrumvd.ru>.

4. Пономарев Н.Н. Меры безопасности при обращении с оружием и боеприпасами при выполнении оперативно-служебных задач сотрудниками \*\*Продлена решением ученого совета КрУ МВД России до 2021 года (протокол от 29.06.2016 года № 11) 62 ОВД: учебно-практическое пособие / Н.Н. Пономарев, И.К. Стригуненко. – Краснодар: Краснодарский университет МВД России, 2011.

5. «Классификация оружия. Перечень основных терминов». ГОСТ 28653-90. URL: <http://StandartGost.ru>.

6. Лупырь В.Г. Огневая подготовка: учебник. URL: <http://www.iprbookshop.ru/36057>.

7. Попов А.В. Огневая подготовка в системе профессионального обучения сотрудников МВД России: учебное пособие. Ростов-на-Дону: ВФ ФГКОУ ВО РЮИ МВД РОССИИ, 2017. – 46 с.

8. Попов А.В. Четвероус А.Н. Материальная часть пистолета Макарова, автомата Калашникова. Приемы и правила стрельбы из стрелкового оружия. Учебное пособие. – Волгодонск: ВФ ФГКОУ ВО РЮИ МВД РОССИИ, 2017. – 86 с.

## 2. План практического занятия

### Введение

6. Учебный вопрос № 1 «Безопасность при работе с огнестрельным оружием.».

7. Учебный вопрос № 2 «Законы РФ, Постановления Правительства РФ и приказы МВД России о мерах по обеспечению безопасности при обращении с оружием».

8. Заключение.

### Распределение учебного времени

1.	Введение	5 мин
2.	7. Безопасность при работе с огнестрельным оружием. 8. Законы РФ, Постановления Правительства РФ и приказы МВД России о мерах по обеспечению безопасности при обращении с оружием.	30 мин 50 мин
3.	Заключительная часть занятия	10 мин

3. Методические рекомендации по повторению, закреплению и контролю знаний, умений, навыков, полученных на предыдущих занятиях.

Для закрепления знаний, полученных на предыдущем занятии, рекомендую обучаемым, во время самостоятельной подготовки изучить приемы и правила стрельбы из пистолета.

4. Методические рекомендации по изучению, закреплению и контролю усвоения нового материала.

В рамках занятия принципиальное значение для обучаемых имеет правильное уяснение содержания рассматриваемой темы.

Последовательность изучения материала по данной теме соответствует указанному выше расположению вопросов.

В процессе практического занятия преподаватель руководит ходом занятия, обращая внимание на ключевые для изучения вопросы. Максимальные усилия необходимо сосредоточить на активном вовлечении обучаемых в процесс занятия. Для этого предлагается использовать следующие приёмы:

- выделение голосом и паузами главного и важного во время занятия;
- регулярные вопросы в аудиторию направленные на общую эрудицию;
- справедливо оценивать обучаемых по итогам занятия;
- указывать на недопустимость пассивного поведения на занятии, при необходимости привлекать для проведения воспитательной работы руководство курса. Возможно выставление неудовлетворительной оценки обучаемым, игнорирующим участие в занятии, игнорирующим рекомендации и указания преподавателя.

При отработке 1-го учебного вопроса используется метод демонстрации и тренировки. Их суть заключается в образцовом показе выполнения нормативов по огневой подготовке преподавателем и их выполнении слушателями.

При отработке 2-го вопроса используется метод тренировки. Его суть заключается в неоднократном повторении слушателями порядка выполнения нормативов по огневой подготовке.

#### 9. Порядок проведения практического занятия

№ п\п	Разделы плана и учебные вопросы	Действия преподавателя и обучаемых	Время
1.	Введение	<p>Принятие рапорта, выявление отсутствующих с установлением причин отсутствия, проверка готовности к занятию.</p> <p>Вступительное слово преподавателя:</p> <ul style="list-style-type: none"><li>- объявляю тему и цели занятия, его задачи и учебные вопросы;</li><li>- определяю место и роль данного занятия в общей структуре темы, его практическая значимость;</li><li>- актуализирую внимание на вопросах практического занятия, а так же на связи теории с практикой;</li><li>- довожу порядок отработки учебных вопросов;</li><li>- предлагаю обучаемым внести предложения и коррективы в организацию, и порядок работы на занятии.</li></ul> <p>Обучаемые внимательно слушают, вносят предложения и коррективы в случае необходимости и желания.</p>	5 мин.

2.	Основная часть		
2.1	Безопасность при работе с огнестрельным оружием.	<p>Напоминаю учебный вопрос и порядок его отработки.</p> <p>Разъясняю порядок и условия обращения с МР -71 (ИЖ - 71), критерии оценки действий слушателей.</p> <p>Разборка пистолета может быть неполной и полной. Неполная разборка производится для чистки, смазки и осмотра пистолета. Полная - для чистки при сильном загрязнении пистолета, после нахождения его под дождем или в снегу, при переходе на новую смазку, а также при ремонте.</p> <p>Частая полная разборка не допускается, т.к. она ускоряет изнашивание частей и механизмов. При разборке и сборке необходимо соблюдать следующие правила:</p> <ul style="list-style-type: none"> <li>- разборку и сборку производить на столе или скамейке, а в поле - на чистой подстилке;</li> <li>- части и механизмы класть в порядке разборки, обращаться с ними осторожно, не допускать излишних усилий и резких ударов;</li> <li>- при сборке обращать внимание на нумерацию частей, чтобы не перепутать их с частями других пистолетов.</li> </ul> <p>руке, а затвор в левой, ввести свободный конец возвратной пружины в канал затвора и отвести затвор в крайнее заднее положение так, чтобы дульная часть ствола прошла через канал затвора и выступила наружу. Опустить задний конец затвора на рамку так, чтобы продольные выступы затвора поместились в пазах рамки и, прижимая</p> <p><i>Действия обучаемых:</i></p> <p>Конспектируют в тетрадях порядок с МР -71 (ИЖ - 71) после его полной и неполной разборки, после чего, по команде преподавателя, приступают к практическому выполнению неполной разборки МР -71 (ИЖ - 71) и сборки пистолета после неполной разборки.</p> <p>В ходе практической отработки обучаемыми неполной и полной разборки</p>	20 мин

		МР -71 (ИЖ - 71) осуществляю контроль за соблюдением порядка её выполнения.	
2.2	Законы РФ, Постановления Правительства РФ и приказы МВД России о мерах по обеспечению безопасности при обращении с оружием	<p>Довожу до обучаемых рассматриваемый вопрос. Разъясняю порядок и условия применения Законов и Постановлений Правительства РФ, приказов МВД России: Закон № 150 ФЗ «Об оружии» от 13.12.1996 г., приказов МВД России №№ 275 от 13.04.2005 г. «Об утверждении Норм обеспечения оружием и патронами к нему для органов и организаций, указанных в статье 12 Федерального закона «Об оружии», занимающихся подготовкой, переподготовкой и повышением квалификации работников юридических лиц с особыми уставными задачами», Приказ № 647 от 17.03.2015 г. «Об утверждении Положения о проведении органами внутренних дел Российской Федерации периодических проверок частных охранников и работников юридических лиц с особыми уставными задачами на пригодность к действиям в условиях, связанных с применением огнестрельного оружия и специальных средств»</p> <p><i>Действия обучаемых:</i></p> <p>Конспектируют в тетрадь нормативную базу. Предоставляю время для практической отработки нормативов.</p> <p>Распределяю слушателей на группы по заранее определенным рабочим местам. В ходе занятия слушатели выполняют приёмы (действия) в медленном темпе, затем отрабатывают нормативы на быстроту. Индивидуальная оценка по выполнению нормативов выставляется в журнал.</p> <p>Нормативы считаются выполненными, если соблюдены условия их выполнения и не допущено нарушений требований приказов, наставлений и инструкций.</p> <p>Если при отработке норматива обучаемым допущена хотя бы одна ошибка, которая может привести к травме,</p>	25 мин.

		поломке оружия, выполнение норматива прекращается и оценивается «неудовлетворительно». В ходе отработки нормативов осуществляю контроль за правильностью выполнения нормативов.	
3.	Заключение		
		Подвожу итог занятия, определяю степень достижения цели занятия. Оцениваю работу на занятии, выставляю оценки. Выявляю лучших и тех, кому необходимы дополнительная самостоятельная подготовка.	5 мин.

Методические рекомендации по постановке задания к следующему занятию, по организации самостоятельной работы обучающихся.

Для закрепления знаний рекомендую обучаемым, во время самостоятельной подготовки выучить приемы и правила стрельбы из пистолета.

## ПРАКТИЧЕСКОЕ ЗАНЯТИЕ

по учебной дисциплине «Огневая подготовка»

Тема № 1.8-1.9

«Меры безопасности при обращении с оружием и боеприпасами в различных ситуациях: при получении, хранении, ношении в процессе выполнения служебных задач, при применении».

для профессионального обучения (профессиональной подготовки) граждан по профессии охранник 5,6 разряда.

### 1. Организационно-методический раздел

Объем времени отводимый для изучения темы: практическое занятие – 4 часа

Место проведения: аудитория стрелкового тира

Цели практического занятия:

1. Учебные:

- изучить основные понятия темы, обеспечить усвоение и закрепление новых знаний по мерам безопасности при обращении с оружием и боеприпасами.

2. Развивающие:

- обеспечить развитие познавательных интересов, профессионального мышления и памяти, способности выделять главное, существенное, формировать навыки уверенного владения оружием;

- обучение интеллектуальным приемам самостоятельной познавательной деятельности (выделение главного, структурирование учебного материала, систематизация знаний, оформление выводов).

3. Воспитательные:

- формирование информационной культуры, чувства ответственности при обращении с оружием и боеприпасами, дисциплинированности;

- способствование пониманию собственных интеллектуальных достижений, как успешной характеристики современного человека;

- побуждение к самосовершенствованию и самовоспитанию.

4. Методические:

- обеспечить слушателей методической литературой для самостоятельного изучения данной темы.

Методы проведения:

- лекция с записью основных положений;

- наглядный метод (использование лекции-презентации, слайд-схем).

Основное содержание темы: огневая подготовка и ее место в структуре профессиональной деятельности охранников частных охранных структур; приказ МВД России № 647 от 26.06.2012 г.; требования действующего Наставления по организации огневой подготовки в органах внутренних дел Российской Федерации (НОП); права и обязанности лиц, организующих и обслуживающих стрельбы; меры безопасности при обращении с огнестрельным оружием (общие правила); меры безопасности при обращении с огнестрельным оружием и боеприпасами; меры безопасности при обращении с огнестрельным оружием при несении службы; требования

приказов МВД России по учету, хранению и сбережению оружия и боеприпасов; основание и порядок выдачи оружия и боеприпасов.

Основные термины и понятия: меры безопасности при обращении с огнестрельным оружием и боеприпасами; огневая подготовка; учет, хранение и сбережение оружия и боеприпасов.

Материально техническое обеспечение: телевизор, слайды.

Учебно-методическое и информационное обеспечение дисциплины:

а) нормативные правовые акты:

1. Конституция Российской Федерации принята 12 декабря 1993 года (в ред. от 21.07.2014) // Собрание законодательства РФ. 2014. № 31. Ст. 4398.

2. Федеральный закон от 7 февраля 2011 г. «О полиции» № 3-ФЗ // СПС КонсультантПлюс.

3. Приказ МВД России от 12 января 2009 г. № 13 «Об утверждении Инструкции по организации, снабжения, хранения, учета, выдачи (приема) и обеспечения сохранности вооружения и боеприпасов в органах внутренних дел Российской Федерации».

4. Приказ МВД России 647 от 26.06.2012 г. «Об утверждении Положения о проведении ОВД РФ периодических проверок частных охранников и работников юридических лиц с особыми уставными задачами на пригодность к действиям в условиях связанных с применением огнестрельного оружия и специальных средств».

5. Приказ МВД России от 5 апреля 2005 г. № 275 «Об утверждении Норм обеспечения оружием и патронами к нему для органов и подразделений указанных в статье 12 Федерального закона об оружии, занимающихся подготовкой, переподготовкой и повышением квалификации работников юридических лиц с особыми уставными задачами».

б) основная:

9. Арипшев А.М. Огневая подготовка: практическое пособие / А.М. Арипшев. – Краснодар: Краснодарский университет МВД России, 2013.

10. Огневая подготовка [Электронный ресурс]: учебник / ред. В.Г. Лупырь. – Омск: Омская академия МВД России, 2014.– Режим доступа: Электронная библиотека КрУ МВД России, требуется авторизация: <http://libkrumvd.ru>.

11. Огневая подготовка: учебник / под общ. ред. канд. пед. наук В.Л. Кубышко. - М.: ДГСК МВД России, 2016.- 286 с.

12. Профессиональная подготовка полицейских. Альбом структурно-логических схем: учебное наглядное пособие: в 2 ч. / под общ. ред. В.Л. Кубышко. - М.: ДГСК МВД России, 2016.- Часть 2: Профессиональный цикл. – 312 с.

в) дополнительная:

1. Ворожко Н.П. Огневая подготовка: учебно-методическое пособие / Н.П. Ворожко, Р.В. Скобликов, А.Р. Братусин. – Краснодар: Краснодарский университет МВД России, 2015.

2. Кузнецов А.И. Специальная подготовка лиц, впервые принимаемых на службу в органы внутренних дел [Электронный ресурс]: учебно-методическое пособие / А.И. Кузнецов, Д.В. Литвин, Р.С. Ахметов, Д.В. Хабаров. – Краснодар: Краснодарский университет МВД России, 2016. – Режим доступа: Электронная библиотека КрУ МВД России, требуется авторизация: <http://libkrumvd.ru>.

3. Напалков Ю.А. Обобщение педагогического опыта преподавателей кафедры деятельности органов внутренних дел в особых условиях по дисциплине «Огневая подготовка» [Электронный ресурс]: учебно-методическое пособие / Ю.А. Напалков, А.Н. Таран, А.В. Танага. – Краснодар: Краснодарский университет МВД России, 2016. – Режим доступа: Электронная библиотека КрУ МВД России, требуется авторизация: <http://libkrumvd.ru>.

4. Пономарев Н.Н. Меры безопасности при обращении с оружием и боеприпасами при выполнении оперативно-служебных задач сотрудниками \*\*Продлена решением ученого совета КрУ МВД России до 2021 года (протокол от 29.06.2016 года № 11) 62 ОВД: учебно-практическое пособие / Н.Н. Пономарев, И.К. Стригуненко. – Краснодар: Краснодарский университет МВД России, 2011.

5. «Классификация оружия. Перечень основных терминов». ГОСТ 28653-90. URL: <http://StandartGost.ru>.

6. Лупырь В.Г. Огневая подготовка: учебник. URL: <http://www.iprbookshop.ru/36057>.

7. Попов А.В. Огневая подготовка в системе профессионального обучения сотрудников МВД России: учебное пособие. Ростов-на-Дону: ВФ ФГКОУ ВО РЮИ МВД РОССИИ, 2017. – 46 с.

8. Попов А.В. Четвероус А.Н. Материальная часть пистолета Макарова, автомата Калашникова. Приемы и правила стрельбы из стрелкового оружия. Учебное пособие. – Волгодонск: ВФ ФГКОУ ВО РЮИ МВД РОССИИ, 2017. – 86 с.

## 2. План практического занятия

### Введение

9. Учебный вопрос № 1 «Основные положения приказа МВД РФ № 647 от 17.03.2015 г.».

10. Учебный вопрос № 2 «Требования приказов МВД России по учету, хранению и сбережению оружия и боеприпасов. Основание и порядок выдачи оружия и боеприпасов».

11. Учебный вопрос № 3 «Требования к организации и проведению стрельб. Права и обязанности лиц, организующих и обслуживающих стрельбы».

12. Учебный вопрос № 4 «Меры безопасности при обращении с оружием и боеприпасами».

13. Заключение.

#### Распределение учебного времени

1.	Введение	5 мин
2.	10. Основные положения приказа МВД РФ № 647 от 26.06.2012 г.	15 мин
	11. Требования приказов МВД России по учету, хранению и сбережению оружия и боеприпасов. Основание и порядок выдачи оружия и боеприпасов.	15 мин
	12. Требования к организации и проведению стрельб. Права и обязанности лиц, организующих и обслуживающих стрельбы.	25 мин
	13. Меры безопасности при обращении с оружием и боеприпасами.	20 мин
3.	Заключительная часть занятия	10 мин

3. Методические рекомендации по повторению, закреплению и контролю знаний, умений, навыков, полученных на предыдущих занятиях.

Для закрепления знаний, полученных на предыдущем занятии, рекомендую обучаемым, во время самостоятельной подготовки изучить приемы и правила стрельбы из пистолета.

4. Методические рекомендации по изучению, закреплению и контролю усвоения нового материала.

В рамках занятия принципиальное значение для обучаемых имеет правильное уяснение содержания рассматриваемой темы.

Последовательность изучения материала по данной теме соответствует указанному выше расположению вопросов.

В процессе практического занятия преподаватель руководит ходом занятия, обращая внимание на ключевые для изучения вопросы. Максимальные усилия необходимо сосредоточить на активном вовлечении обучаемых в процесс занятия. Для этого предлагается использовать следующие приёмы:

- выделение голосом и паузами главного и важного во время занятия;
- регулярные вопросы в аудиторию направленные на общую эрудицию;
- справедливо оценивать обучаемых по итогам занятия;
- указывать на недопустимость пассивного поведения на занятии, при необходимости привлекать для проведения воспитательной работы руководство курса.

Возможно выставление неудовлетворительной оценки обучаемым, игнорирующим участие в занятии, игнорирующим рекомендации и указания преподавателя.

При отработке 1-го учебного вопроса используется метод демонстрации и тренировки. Их суть заключается в образцовом показе выполнения нормативов по

огневой подготовке преподавателем и их выполнении слушателями.

При отработке 2-го вопроса используется метод тренировки. Его суть заключается в неоднократном повторении слушателями порядка выполнения нормативов по огневой подготовке.

#### 14. Порядок проведения практического занятия

№ п/п	Разделы плана и учебные вопросы	Действия преподавателя и обучаемых	Время
1.	Введение	<p>Принятие рапорта, выявление отсутствующих с установлением причин отсутствия, проверка готовности к занятию.</p> <p>Вступительное слово преподавателя:</p> <ul style="list-style-type: none"><li>- объявляю тему и цели занятия, его задачи и учебные вопросы;</li><li>- определяю место и роль данного занятия в общей структуре темы, его практическая значимость;</li><li>- актуализирую внимание на вопросах практического занятия, а так же на связи теории с практикой;</li><li>- довожу порядок отработки учебных вопросов;</li><li>- предлагаю обучаемым внести предложения и коррективы в организацию, и порядок работы на занятии.</li></ul> <p>Обучаемые внимательно слушают, вносят предложения и коррективы в случае необходимости и желания.</p>	5 мин.
2.	Основная часть		
2.1	1-й уч. вопрос. «Основные положения приказа МВД РФ № 647 от 26.06.2012 г.»	<p>Напоминаю учебный вопрос и порядок его отработки.</p> <p>Разъясняю порядок и условия обращения с МР -71 (ИЖ - 71), критерии оценки действий слушателей.</p> <p>Разборка пистолета может быть неполной и полной. Неполная разборка производится для чистки, смазки и осмотра пистолета. Полная - для чистки при сильном загрязнении пистолета, после нахождения его под дождем или в снегу, при переходе на новую смазку, а также при ремонте.</p> <p>Частая полная разборка не допускается, т.к. она ускоряет изнашивание частей и механизмов. При</p>	20 мин

		<p>разборке и сборке необходимо соблюдать следующие правила:</p> <ul style="list-style-type: none"> <li>- разборку и сборку производить на столе или скамейке, а в поле - на чистой подстилке;</li> <li>- части и механизмы класть в порядке разборки, обращаться с ними осторожно, не допускать излишних усилий и резких ударов;</li> <li>- при сборке обращать внимание на нумерацию частей, чтобы не перепутать их с частями других пистолетов.</li> </ul> <p>руке, а затвор в левой, ввести свободный конец возвратной пружины в канал затвора и отвести затвор в крайнее заднее положение так, чтобы дульная часть ствола прошла через канал затвора и выступила наружу. Опустить задний конец затвора на рамку так, чтобы продольные выступы затвора поместились в пазах рамки и, прижимая</p> <p><i>Действия обучаемых:</i></p> <p>Конспектируют в тетрадях порядок с МР -71 (ИЖ - 71) после его полной и неполной разборки, после чего, по команде преподавателя, приступают к практическому выполнению неполной разборки МР -71 (ИЖ - 71) и сборки пистолета после неполной разборки.</p> <p>В ходе практической отработки обучаемыми неполной и полной разборки МР -71 (ИЖ - 71) осуществляю контроль за соблюдением порядка её выполнения.</p>	
2.2	2-й уч. вопрос «Требования приказов МВД России по учету, хранению и сбережению оружия и боеприпасов. Основание и порядок выдачи оружия и боеприпасов»	Довожу до обучаемых рассматриваемый вопрос. Разъясняю порядок и условия требований приказов МВД России по учёту и сбережению оружия и патронов: Закон № 150 ФЗ «Об оружии» от 13.12.1996 г., приказов МВД России №№ 275 от 13.04.2005 г. «Об утверждении Норм обеспечения оружием и патронами к нему для органов и организаций, указанных в статье 12 Федерального закона «Об оружии», занимающихся подготовкой, переподготовкой и повышением квалификации работников юридических лиц с особыми уставными задачами»,	25 мин.

		<p>Приказ № 647 от 17.03.2015 г. «Об утверждении Положения о проведении органами внутренних дел Российской Федерации периодических проверок частных охранников и работников юридических лиц с особыми уставными задачами на пригодность к действиям в условиях, связанных с применением огнестрельного оружия и специальных средств»</p> <p><i>Действия обучаемых:</i>  Конспектируют в тетрадях нормативную базу. Предоставляю время для практической отработки нормативов.  Распределяю слушателей на группы по заранее определенным рабочим местам. В ходе занятия слушатели выполняют приёмы (действия) в медленном темпе, затем отрабатывают нормативы на быстроту. Индивидуальная оценка по выполнению нормативов выставляется в журнал.  Нормативы считаются выполненными, если соблюдены условия их выполнения и не допущено нарушений требований приказов, наставлений и инструкций.  Если при отработке норматива обучаемым допущена хотя бы одна ошибка, которая может привести к травме, поломке оружия, выполнение норматива прекращается и оценивается «неудовлетворительно».  В ходе отработки нормативов осуществляю контроль за правильностью выполнения нормативов.</p>	
2.3	3-й уч. вопрос «Требования к организации и проведению стрельб. Права и обязанности лиц, организующих и обслуживающих стрельбы»	<p>Довожу до обучаемых рассматриваемый вопрос. Разъясняю порядок и условия требований приказа МВД России по Приказ № 647 от 17.03.2015 г. «Об утверждении Положения о проведении органами внутренних дел Российской Федерации периодических проверок частных охранников и работников юридических лиц с особыми уставными задачами на пригодность к действиям в условиях,</p>	

		<p>связанных с применением огнестрельного оружия и специальных средств»</p> <p><i>Действия обучаемых:</i></p> <p>Конспектируют в тетрадях нормативную базу. Предоставляю время для практической отработки действий по командам руководителя стрельбы.</p> <p>Распределяю слушателей на группы по заранее определенным рабочим местам. В ходе занятия слушатели выполняют приёмы (действия) в медленном темпе, затем отрабатывают нормативы на быстроту. Индивидуальная оценка по выполнению команд выставляется в журнал.</p> <p>Команды считаются выполненными, если соблюдены условия их выполнения и не допущено нарушений требований приказов, наставлений и инструкций.</p> <p>Если при отработке команд обучаемым допущена хотя бы одна ошибка, которая может привести к травме, поломке оружия, выполнение команды прекращается и оценивается «неудовлетворительно».</p> <p>В ходе отработки команд осуществляю контроль за правильностью выполнения команд.</p>	
2.4	4-й уч. вопрос «Меры безопасности при обращении с оружием и боеприпасами»	<p>Довожу до обучаемых рассматриваемый вопрос. Разъясняю порядок и условия выполнения требований мер безопасности при проведении стрельб, обращении с оружием и патронами</p> <p><i>Действия обучаемых:</i></p> <p>Конспектируют в тетрадях нормативную базу. Предоставляю время для практической отработки действий обращения с оружием.</p> <p>Распределяю слушателей на группы по заранее определенным рабочим местам. В ходе занятия слушатели выполняют приёмы (действия) с соблюдением мер безопасности при обращении с оружием и патронами в медленном темпе, затем отрабатывают действия с оружием на быстроту. Индивидуальная оценка по</p>	

		<p>выполнению команд выставляется в журнал.</p> <p>МБ считаются не нарушенными, если соблюдены условия их выполнения и не допущено нарушений требований приказов, наставлений и инструкций.</p> <p>Если при отработке команд обучаемым допущена хотя бы одна ошибка, которая может привести к травме, поломке оружия, выполнение команды прекращается и оценивается «неудовлетворительно».</p> <p>В ходе отработки команд осуществляю контроль за правильностью выполнения команд.</p>	
3.	Заключение		
		<p>Подвожу итог занятия, определяю степень достижения цели занятия.</p> <p>Оцениваю работу на занятии, выставляю оценки. Выявляю лучших и тех, кому необходимы дополнительная самостоятельная подготовка.</p>	5 мин.

Методические рекомендации по постановке задания к следующему занятию, по организации самостоятельной работы обучающихся.

Для закрепления знаний рекомендую обучаемым, во время самостоятельной подготовки выучить приемы и правила стрельбы из пистолета.

## МЕТОДИЧЕСКАЯ РАЗРАБОТКА

по дисциплине «Огневая подготовка»

Тема № 1.10 «Назначение, боевые свойства и тактико-технические характеристики огнестрельного оружия, используемого в частной охранной деятельности. Назначение и устройство основных частей и механизмов оружия, боеприпасов и принадлежностей»  
для профессионального обучения (профессиональной подготовки) граждан по профессии охранник 5,6 разряда

### 2. Организационно-методический раздел

#### 1.1. Цели занятия:

##### А) Учебные:

- изучить основные понятия темы, обеспечить усвоение и закрепление знаний по мерам безопасности при обращении с оружием и боеприпасами;
- изучить задержки при стрельбе и способы их устранения;

Б) Развивающие:

- обеспечить развитие познавательных интересов, профессионального мышления и памяти, способности выделять главное, существенное, формировать навыки уверенного владения оружием;
- обучение интеллектуальным приемам самостоятельной познавательной деятельности (выделение главного, структурирование учебного материала, систематизация знаний, оформление выводов).

В) Воспитательные:

- формирование информационной культуры, чувства ответственности при обращении с оружием и боеприпасами, дисциплинированности;
- способствование пониманию собственных интеллектуальных достижений, как успешной характеристики современного человека;
- побуждение к самосовершенствованию и самовоспитанию.

Г) Методические:

- обеспечить слушателей методической литературой для самостоятельного изучения данной темы.

1.2. Методы проведения:

- наглядный метод (использование презентации, слайд-схем).

1.3. Основное содержание темы: назначение пистолета 9мм МР -71 (ИЖ - 71), МР-133С, МР-153С, САЙГА-410, САЙГА-12С тактико-технические характеристики 9мм МР -71 (ИЖ - 71), МР-133С, МР-153С, САЙГА-410, САЙГА-12С); основные части и механизмы 9мм МР -71 (ИЖ - 71), МР-133С, МР-153С, САЙГА-410, САЙГА-12С и их назначение.

Основные термины и понятия: пистолет МР -71 (ИЖ - 71), ружья МР-133С, МР-153С, САЙГА-410, САЙГА-12С; задержки при стрельбе, норматив.

1.4. Материально техническое обеспечение: телевизор, слайды.

1.5. Учебно-методическое и информационное обеспечение дисциплины:

а) нормативные правовые акты:

1. Конституция Российской Федерации принята 12 декабря 1993 года (в ред. от 21.07.2014) // Собрание законодательства РФ. 2014. № 31. Ст. 4398.

2. Федеральный закон от 7 февраля 2011 г. «О полиции» № 3-ФЗ // СПС КонсультантПлюс.

3. Приказ МВД России от 12 января 2009 г. № 13 «Об утверждении Инструкции по организации, снабжения, хранения, учета, выдачи (приема) и обеспечения сохранности вооружения и боеприпасов в органах внутренних дел Российской Федерации».

4. Приказ МВД России от 23 ноября 2017 г. № 647 от 26.06.2012 г. «Об утверждении Положения о проведении ОВД РФ периодических проверок частных охранников и работников юридических лиц с особыми уставными задачами на пригодность к действиям в условиях связанных с применением огнестрельного оружия и специальных средств».

б) основная:

Арипшев А.М. Огневая подготовка: практическое пособие / А.М. Арипшев. – Краснодар: Краснодарский университет МВД России, 2013.

Огневая подготовка [Электронный ресурс]: учебник / ред. В.Г. Лупырь. – Омск: Омская академия МВД России, 2014.– Режим доступа: Электронная библиотека КрУ МВД России, требуется авторизация: <http://libkrumvd.ru>.

Огневая подготовка: учебник / под общ. ред. канд. пед. наук В.Л. Кубышко. - М.: ДГСК МВД России, 2016.- 286 с.

Профессиональная подготовка полицейских. Альбом структурно-логических схем: учебное наглядное пособие: в 2 ч. / под общ. ред. В.Л. Кубышко. - М.: ДГСК МВД России, 2016.- Часть 2: Профессиональный цикл. – 312 с.

в) дополнительная:

1. Ворожко Н.П. Огневая подготовка: учебно-методическое пособие / Н.П. Ворожко, Р.В. Скобликов, А.Р. Братусин. – Краснодар: Краснодарский университет МВД России, 2015.

2. Кузнецов А.И. Специальная подготовка лиц, впервые принимаемых на службу в органы внутренних дел [Электронный ресурс]: учебно-методическое пособие / А.И. Кузнецов, Д.В. Литвин, Р.С. Ахметов, Д.В. Хабаров. – Краснодар: Краснодарский университет МВД России, 2016. – Режим доступа: Электронная библиотека КрУ МВД России, требуется авторизация: <http://libkrumvd.ru>.

3. Напалков Ю.А. Обобщение педагогического опыта преподавателей кафедры деятельности органов внутренних дел в особых условиях по дисциплине «Огневая подготовка» [Электронный ресурс]: учебно-методическое пособие / Ю.А. Напалков, А.Н. Таран, А.В. Танага. – Краснодар: Краснодарский университет МВД России, 2016. – Режим доступа: Электронная библиотека КрУ МВД России, требуется авторизация: <http://libkrumvd.ru>.

4. Пономарев Н.Н. Меры безопасности при обращении с оружием и боеприпасами при выполнении оперативно-служебных задач сотрудниками \*\*Продлена решением ученого совета КрУ МВД России до 2021 года (протокол от 29.06.2016 года № 11) 62 ОВД: учебно-практическое пособие / Н.Н. Пономарев, И.К. Стригуненко. – Краснодар: Краснодарский университет МВД России, 2011.

5. «Классификация оружия. Перечень основных терминов». ГОСТ 28653-90. URL: <http://StandartGost.ru>.

6. Лупырь В.Г. Огневая подготовка: учебник. URL: <http://www.iprbookshop.ru/36057>.

2. План практического занятия

Введение

14. Учебный вопрос № 1 «Порядок разборки и сборки 9мм МР -71 (ИЖ - 71), МР-133С, МР-153С, САЙГА-410, САЙГА-12С».

15. Учебный вопрос № 2 «Нормативы МР -71 (ИЖ - 71) согласно ПОПП».

16. Учебный вопрос № 3 «Чистка и смазка оружия».

17. Учебный вопрос №4 «Задержки при стрельбе и способы их устранения».

Заключение.

Распределение учебного времени

1.	Введение	5 мин.
2.	15. Порядок разборки и сборки 9мм МР -71 (ИЖ - 71), МР-133С, МР-153С, САЙГА-410, САЙГА-12С 16. Нормативы МР -71 (ИЖ - 71) согласно ПОПП. 17. Чистка и смазка оружия. 18. Задержки при стрельбе и способы их устранения	20 мин. 25 мин. 20 мин. 15 мин.
3.	Заключительная часть занятия	6 мин.

3. Методические рекомендации по повторению, закреплению и контролю знаний, умений, навыков, полученных на предыдущих занятиях.

Для закрепления знаний, полученных на предыдущем занятии, рекомендую обучаемым, во время самостоятельной подготовки изучить приемы и правила стрельбы из пистолета.

4. Методические рекомендации по изучению, закреплению и контролю усвоения нового материала.

В рамках занятия принципиальное значение для обучаемых имеет правильное уяснение содержания рассматриваемой темы.

Последовательность изучения материала по данной теме соответствует указанному выше расположению вопросов.

В процессе практического занятия преподаватель руководит ходом занятия, обращая внимание на ключевые для изучения вопросы. Максимальные усилия необходимо сосредоточить на активном вовлечении обучаемых в процесс занятия. Для этого предлагается использовать следующие приёмы:

- выделение голосом и паузами главного и важного во время занятия;
- регулярные вопросы в аудиторию направленные на общую эрудицию;
- справедливо оценивать обучаемых по итогам занятия;
- указывать на недопустимость пассивного поведения на занятии, при необходимости привлекать для проведения воспитательной работы руководство курса.

Возможно выставление неудовлетворительной оценки обучаемым, игнорирующим участие в занятии, игнорирующим рекомендации и указания преподавателя.

При отработке 1-го учебного вопроса используется метод демонстрации и тренировки. Их суть заключается в образцовом показе выполнения нормативов по огневой подготовке преподавателем и их выполнении слушателями.

При отработке 2-го вопроса используется метод тренировки. Его суть заключается в неоднократном повторении слушателями порядка выполнения нормативов по огневой подготовке.

При отработке 3-го учебного вопроса используются методы рассказа, демонстрации. Их суть заключается в разъяснении порядка выполнения упражнения стрельб, образцовом показе выполнения упражнения стрельб преподавателем и выполнении упражнения стрельб слушателями.

При отработке 4-го учебного вопроса используется метод рассказа. Его суть заключается в разъяснении причин возникновения задержек при стрельбе и способов их устранения.

## 19. Порядок проведения практического занятия

№ п\п	Разделы плана и учебные вопросы	Действия преподавателя и обучаемых	Время
1.	Введение	<p>Принятие рапорта, выявление отсутствующих с установлением причин отсутствия, проверка готовности к занятию.</p> <p>Вступительное слово преподавателя:</p> <ul style="list-style-type: none"> <li>- объявляю тему и цели занятия, его задачи и учебные вопросы;</li> <li>- определяю место и роль данного занятия в общей структуре темы, его практическая значимость;</li> <li>- актуализирую внимание на вопросах практического занятия, а так же на связи теории с практикой;</li> <li>- довожу порядок отработки учебных вопросов;</li> <li>- предлагаю обучаемым внести предложения и коррективы в организацию, и порядок работы на занятии.</li> </ul> <p>Обучаемые внимательно слушают, вносят предложения и коррективы в случае необходимости и желания.</p>	5 мин.
2.	Основная часть		
2.1	Порядок разборки и сборки МР -71 (ИЖ - 71), МР-133С, МР-153С, САЙГА-410, САЙГА-12С.	<p>Напоминаю учебный вопрос и порядок его отработки.</p> <p>Разъясняю порядок и условия выполнения разборки 9мм МР -71 (ИЖ - 71), МР-133С, МР-153С, САЙГА-410, САЙГА-12С, критерии оценки действий слушателей.</p> <p>Разборка оружия может быть неполной и полной. Неполная разборка производится для чистки, смазки и осмотра пистолета. Полная - для чистки при сильном загрязнении оружия, после нахождения его под дождем или в снегу, при переходе на новую смазку, а также при ремонте.</p> <p>Частая полная разборка не допускается, т.к. она ускоряет изнашивание частей и механизмов. При разборке и сборке необходимо соблюдать следующие правила:</p>	20 мин

		<p>- разборку и сборку производить на столе или скамейке, а в поле - на чистой подстилке;</p> <p>- части и механизмы класть в порядке разборки, обращаться с ними осторожно, не допускать излишних усилий и резких ударов;</p> <p>- при сборке обращать внимание на нумерацию частей, чтобы не перепутать их с частями других пистолетов.</p> <p>Неполную разборку оружия следует производить в следующем порядке:</p> <ol style="list-style-type: none"><li>1. Извлечь магазин из основания рукоятки. Удерживая пистолет за рукоятку правой рукой, большим пальцем левой руки отвести защёлку магазина назад до отказа, одновременно оттягивая указательным пальцем левой руки выступающую часть крышки магазина, извлечь магазин из основания рукоятки</li><li>2. Проверить, нет ли патрона в патроннике - для чего выключить - предохранитель (опустить флажок вниз), отвести левой рукой затвор в заднее положение, поставить его на затворную задержку и осмотреть патронник. Нажатием большим пальцем правой руки на затворную задержку отпустить затвор.</li><li>3. Отделить затвор от рамки. Удерживая пистолет в правой руке за рукоятку, левой рукой оттянуть спусковую скобу вниз и перекосив её влево, упереть в рамку так, чтобы она удерживалась в этом положении. Левой рукой отвести затвор в крайнее заднее положение и, приподняв его задний конец, дать ему возможность продвигаться вперёд под воздействием возвратной пружины. Отделить затвор от рамки и поставить на место спусковую скобу.</li><li>4. Снять со ствола возвратную пружину. Удерживая рамку правой рукой за рукоятку и вращая возвратную пружину на себя левой рукой, снять её со ствола.</li></ol> <p><i>Сборку пистолета после неполной разборки следует производить в обратном порядке:</i></p>	
--	--	--	--

		<p>1. Надеть на ствол возвратную пружину. Взяв рамку за рукоятку правой рукой, левой рукой надеть возвратную пружину на ствол обязательно тем концом, в котором крайний виток имеет меньший диаметр по сравнению с другими витками;</p> <p>2. Присоединить затвор к рамке. Удерживая рамку за рукоятку в правой руке, а затвор в левой, ввести свободный конец возвратной пружины в канал затвора и отвести затвор в крайнее заднее положение так, чтобы дульная часть ствола прошла через канал затвора и выступила наружу. Опустить задний конец затвора на рамку так, чтобы продольные выступы затвора поместились в пазах рамки и, прижимая затвор к рамке, отпустить его. Затвор под действием возвратной пружины энергично возвращается в переднее положение.</p> <p>3. Включить предохранитель поднять флажок вверх.</p> <p>4. Вставить магазин в основание рукоятки. Удерживая пистолет в правой руке, большим и указательным пальцами левой руки вставить магазин в основание рукоятки через нижнее окно основания рукоятки. Нажать на крышку магазина большим пальцем так, чтобы защелка (нижний конец боевой пружины) заскочила за выступ на стенке магазина, при этом должен произойти щелчок. Удары по магазину ладонью не допускаются.</p> <p>Затем необходимо проверить правильность сборки пистолета после неполной разборки. Выключить предохранитель (опустить флажок вниз). Отвести затвор в заднее положение и отпустить его. Затвор остановится на затворную задержку и останется в заднем положении. Нажатием большого пальца правой руки на затворную задержку отпустить затвор. Затвор под действием возвратной пружины должен энергично возвратиться в переднее положение, а</p>	
--	--	---	--

		<p>курок должен стоять на боевом взводе. Включить предохранитель (поднять флажок вверх). Курок должен сорваться с боевого взвода и заблокироваться.</p> <p>После довожу до обучающихся порядок проведения полной разборки и сборки пистолета.</p> <p>Полную разборку пистолета производить в следующем порядке:</p> <ol style="list-style-type: none"><li>1. Произвести неполную разборку пистолета.</li><li>2. Отделить шептало и затворную задержку от рамки.</li></ol> <p>Взять пистолет в правую руку, придерживая головку курка и, нажимая на спусковой крючок, плавно спустить курок с боевого взвода. Резкий поворот курка не допускается во избежание поломки широкого пера боевой пружины.</p> <p>Выступом протирки снять крючок пружины шептала с затворной задержки.</p> <p>Повернуть шептало вперед (носом вверх) до совпадения лыски на правой цапфе с прорезью цапфенного гнезда в рамке; затем шептало и затворную задержку приподнять вверх и отделить их от рамки.</p> <ol style="list-style-type: none"><li>3. Отделить рукоятку от основания рукоятки, и боевую пружину от рамки. Лезвием протирки вывинтить винт и, сдвигая рукоятку назад, отделить ее от основания рукоятки.</li></ol> <p>Прижимая большим пальцем левой руки боевую пружину к основанию рукоятки, сдвинуть вниз и отделить от основания рукоятки задвижку боевой пружины и снять боевую пружину с прилива основания рукоятки.</p> <ol style="list-style-type: none"><li>4. Отделить курок от рамки.</li></ol> <p>Удерживая рамку в левой руке и повернув спусковой крючок в крайнее переднее положение, указательным и большим пальцами правой руки повернуть курок вперед до совпадения лысок на его цапфах с прорезями цапфенных гнезд в рамке, сдвинуть курок в сторону ствола и вынуть его.</p>	
--	--	--	--

		<p>5. Отделить спусковую тягу с рычагом взвода от рамки.</p> <p>Удерживая рамку в левой руке, правой рукой приподнять задний конец спусковой тяги и вывести цапфу из отверстия спускового крючка.</p> <p>6. Отделить спусковой крючок от рамки. Удерживая рамку в левой руке, правой рукой оттянуть спусковую скобу вниз, как при неполной разборке пистолета; поворачивая крючок вперед, вывести его цапфы из цапфенных гнезд в рамке и отделить спусковой крючок от рамки. Поставить спусковую скобу на место.</p> <p>7. Отделить предохранитель и ударник от затвора.</p> <p>Взяв затвор в левую руку, большим пальцем правой руки повернуть флажок предохранителя вверх; затем указательным и большим пальцами правой руки отвести флажок из гнезда несколько в сторону, повернуть дальше назад и вынуть из гнезда затвора. Легкими ударами задним концом затвора по ладони правой руки извлечь из затвора ударник.</p> <p>8. Отделить выбрасыватель от затвора. Положить затвор на стол, правой рукой выступом протирки утопить гнеток выбрасывателя и, одновременно нажимая указательным пальцем левой руки на переднюю часть выбрасывателя и поворачивая его вокруг зацепа, вынуть его из паза; после этого извлечь из гнезда затвора гнеток с пружиной.</p> <p>9. Разобрать магазин. Взяв магазин в левую руку, большим и указательным пальцами отжать пружину подавателя к подавателю, правой рукой сдвинуть и снять крышку магазина за ее выступающую часть и вынуть из корпуса магазина пружину подавателя и подаватель.</p> <p><i>Сборку пистолета после полной разборки производить в обратном порядке.</i></p> <p><i>Действия обучаемых:</i></p>	
--	--	--	--

		<p>Конспектируют в тетрадях порядок выполнения разборки пистолета и сборки МР -71 (ИЖ - 71), МР-133С, МР-153С, САЙГА-410, САЙГА-12С после его полной и неполной разборки, после чего, по команде преподавателя, приступают к практическому выполнению неполной разборки МР -71 (ИЖ - 71), МР-133С, МР-153С, САЙГА-410, САЙГА-12С и сборки оружия после неполной разборки.</p> <p>В ходе практической отработки обучаемыми неполной и полной разборки МР -71 (ИЖ - 71), МР-133С, МР-153С, САЙГА-410, САЙГА-12С осуществляю контроль за соблюдением порядка её выполнения.</p>	
2.2	Нормативы ПМ согласно НООП.	<p>Довожу до обучаемых рассматриваемый вопрос. Разъясню порядок и условия выполнения нормативов №№ 1, 2, 3, 4, 5, 6.</p> <p>№ 1 МР – Изготовка к стрельбе из различных положений.</p> <p>Стоя – не более 4с, С колена – не более 6с, Лежа из-за укрытия – не более 9с</p> <p>Условия (порядок) выполнения норматива: пистолет в кобуре; магазин, снаряженный учебным патроном, находится в рукоятке пистолета; руководитель указывает цель, огневую позицию, положение для стрельбы и подает команду «Огонь»; сотрудник принимает положение для стрельбы, досылает учебный патрон в патронник и производит прицельный выстрел «вхолостую».</p> <p>№ 2 МР – Неполная разборка пистолета – не более 8с.</p> <p>Условия (порядок) выполнения норматива: оружие на столе; сотрудник находится у оружия.</p> <p>Порядок неполной разборки пистолета:</p> <ul style="list-style-type: none"> <li>- извлечь магазин из основания рукоятки;</li> <li>- убедиться в отсутствии патрона в патроннике, для чего выключить предохранитель (опустить флажок вниз),</li> </ul>	25 мин.

		<p>отвести затвор в заднее положение, поставить его на затворную задержку и осмотреть патронник, после чего нажатием большим пальцем на затворную задержку отпустить затвор;</p> <ul style="list-style-type: none"><li>- отделить затвор от рамки, для чего оттянуть спусковую скобу вниз, перекосив ее влево (вправо), упереть ее в рамку, после чего отвести затвор в крайнее заднее положение, приподняв его задний конец, выдвинуть вперед, сняв со ствола, вернуть спусковую скобу в исходное положение;</li><li>- снять со ствола возвратную пружину.</li></ul> <p>При этом части пистолета необходимо класть на стол в порядке очередности разборки. Запрещается бросать части пистолета.</p> <p>№ 3 МР – Сборка пистолета после неполной разборки – не более 10с.</p> <p>Условия (порядок) выполнении норматива: оружие разобрано; части и механизмы аккуратно разложены на столе; сотрудник находится у оружия.</p> <p>Порядок сборки пистолета после неполной разборки:</p> <ul style="list-style-type: none"><li>- надеть на ствол возвратную пружину;</li><li>- присоединить затвор к рамке, для чего, удерживая рамку, оттянуть спусковую скобу вниз, перекосив ее влево (вправо), упереть спусковую скобу в рамку, ввести свободный конец возвратной пружины в канал затвора и отвести его в крайнее заднее положение так, чтобы дульная часть ствола прошла через канал затвора и выступила наружу. Опустить задний конец затвора на рамку, прижимая его к ней, отпустить затвор, вернуть спусковую скобу на свое место, включить предохранитель (поднять флажок вверх);</li><li>- вставить магазин в основание рукоятки;</li><li>- положить оружие на стол предохранителем вверх.</li></ul> <p>Допускается присоединение затвора к рамке без оттягивания спусковой скобы.</p>	
--	--	---	--

		<p>№ 4 МР – Снаряжение магазина патронами – не более 20с.</p> <p>Условия (порядок) выполнения норматива: сотрудник находится у стола, на котором лежит магазин и 8 учебных патронов (россыпью); по команде «Магазин снарядить» сотрудник снаряжает магазин, кладет его на стол.</p> <p>Запрещено пользоваться зубом подавателя магазина и упирать магазин в себя или в стол.</p> <p>№ 5 МР – Разряжение пистолета – не более 12с.</p> <p>Условия (порядок) выполнения норматива: сотрудник находится у стола, удерживая пистолет в руке под углом 45° в безопасном направлении; пистолет снаряжен одним учебным патроном (в патроннике); еще два учебных патрона находятся в магазине пистолета.</p> <p>По команде «Разряжай» сотрудник извлекает магазин из основания рукоятки пистолета, выключает предохранитель, отводит затвор в заднее положение, извлекает патрон из патронника, возвращает затвор в переднее положение, включает предохранитель и убирает оружие в кобуру. Извлекает патроны из магазина и кладет их на стол. Достает пистолет из кобуры, вставляет магазин в основание рукоятки, убирает оружие в кобуру и застегивает её.</p> <p>Запрещается снаряжать (разряжать) магазин, оттягивая пружину подавателя.</p> <p>№ 6 МР – Смена магазина из различных положений.</p> <p>Стоя – не более 6с С колена – не более 7с Лежа – не более 9с</p> <p>Условия (порядок) выполнения норматива: неснаряженный магазин в рукоятке пистолета, пистолет в руке слушателя под углом 45° в безопасном направлении, затвор на затворной задержке; запасной магазин, снаряженный одним учебным патроном, в кармашке кобуры.</p>	
--	--	--	--

		<p>Руководитель указывает цель, огневую позицию, положение для стрельбы и подает команду «Огонь». Слушатель извлекает магазин из основания рукоятки пистолета, удерживает его в руке или убирает (кладет) его в кобуру (или карман), достает запасной магазин и вставляет его в основание рукоятки пистолета. Снимает пистолет с затворной задержки и производит прицельный выстрел «вхолостую».</p> <p><i>Действия обучаемых:</i></p> <p>Конспектируют в тетрадях порядок выполнения нормативов. Предоставляю время для практической отработки нормативов.</p> <p>Распределяю слушателей на группы по заранее определенным рабочим местам. В ходе занятия слушатели выполняют приёмы (действия) в медленном темпе, затем отрабатывают нормативы на быстроту. Индивидуальная оценка по выполнению нормативов выставляется в журнал.</p> <p>Нормативы считаются выполненными, если соблюдены условия их выполнения и не допущено нарушений требований приказов, наставлений и инструкций.</p> <p>Если при отработке норматива обучаемым допущена хотя бы одна ошибка, которая может привести к травме, поломке оружия, выполнение норматива прекращается и оценивается «неудовлетворительно».</p> <p>В ходе отработки нормативов осуществляю контроль за правильностью выполнения нормативов.</p>	
2.3	Чистка и смазка пистолета.	<p>Разъясняю условия и порядок выполнения чистки и смазки оружия.</p> <p>Пистолет должен всегда содержаться в чистоте и исправности. Это достигается своевременной и правильной чисткой и смазкой, бережным обращением с оружием и правильным хранением его.</p> <p>Чистка оружия производится:</p>	20 мин.

		<ul style="list-style-type: none"><li>➤ в боевой обстановке, на манёврах и длительных учениях в поле – ежедневно во время затишья боя или перерывах между занятиями;</li><li>➤ после учений, нарядов или занятий в поле без стрельбы – немедленно по окончании учений, нарядов или занятий;</li><li>➤ после стрельбы – немедленно по окончании стрельбы необходимо очистить и смазать канал ствола и патронник, окончательную чистку пистолета провести по возвращении со стрельбы. В последующие 3-4 дня ежедневно;</li><li>➤ если оружие находится без употребления – не реже 1 раза в 7 дней.</li></ul> <p>Смазку наносить только на хорошо очищенную и сухую поверхность металла немедленно после чистки, чтобы не допускать воздействия влаги на металл.</p> <p>Хранить оружие необходимо в чистой и сухой кобуре. Содержание оружия в чистоте и исправности требует периодической его чистки и смазки. Если оружие не используется по назначению, чистка производится еженедельно. При выходе в поле и стрельбе оружие чистится и смазывается после каждого выхода и обязательно после каждой стрельбы. Перед чисткой производится неполная разборка оружия.</p> <p>Для чистки и смазки применяются ружейная смазка, раствор чистки стволов, пакля и ветошь, надеваемые на протирку. Раствор чистки стволов используется для чистки канала ствола и других частей оружия, подвергшихся воздействию пороховых газов. Смазка наносится только на хорошо очищенную и сухую поверхность металла. Для смазывания оружия при температуре воздуха от +5° С и выше применяется ружейная смазка, от -50° до +5° С - жидкая ружейная смазка.</p> <p>Чистка оружия производится в следующем порядке:</p> <p>Подготовить протирочные и смазочные материалы.</p>	
--	--	---	--

		<p>Осмотреть принадлежность и подготовить ее для использования при чистке.</p> <p>Разобрать оружие.</p> <p>Прочистить канал ствола. Для чего: продеть через прорезь протирки паклю или ветошь; толщина слоя пакли должна быть такой, чтобы протирка с паклей вводилась в канал ствола небольшим усилием руки. Пропитать паклю жидкой ружейной смазкой. Ввести протирку в канал ствола с казенной части для предотвращения повреждения дульного среза ствола и несколько раз плавно продвинуть протирку по всей длине ствола. Сменить паклю и повторить чистку еще раз. Насухо протереть канал ствола сначала паклей, а затем чистой и сухой ветошью.</p> <p>Вычистить рамку оружия со стволом и спусковой скобой. Насухо протереть части ветошью до полного удаления грязи и влаги. Ржавчину удалять паклей или ветошью, пропитанной жидкой ружейной смазкой.</p> <p>Вычистить затвор, возвратную пружину, затворную задержку и части ударно-спускового механизма. Чашечку затвора чистить паклей или ветошью, пропитанной жидкой ружейной смазкой, до полного удаления нагара. Остальные металлические части и механизмы насухо протереть ветошью до полного удаления грязи и влаги, применяя для этого деревянные палочки.</p> <p>Обтереть рукоятку сухой ветошью или паклей.</p> <p>Вычистить магазин.</p> <p>Обтереть насухо протирку.</p> <p>Смазку оружия производить в следующем порядке:</p> <p>Смазать канал ствола. Продетую через прорезь протирки ветошь пропитать смазкой. Ввести протирку в канал ствола и плавно продвинуть ее два-три раза по всей длине ствола, чтобы равномерно покрыть тонким слоем смазки нарезы и поля канала.</p>	
--	--	---	--

Смазать остальные металлические части и механизмы пистолета. Наружные поверхности смазывать с помощью промасленной ветоши. Для смазывания каналов, гнезд и отверстий применять промасленную ветошь, намотанную на деревянную палочку. Смазку наносить тонким слоем. Излишняя смазка на частях пистолета способствует загрязнению и может вызвать отказ в работе пистолета.

Смазать протирку.

По окончании смазки собрать оружие, осмотреть его, проверить правильность сборки и работу частей и механизмов пистолета.

Оружие, внесенный с мороза в теплое помещение, нельзя смазывать, пока он не “отпотеет”; когда появятся капли воды, насухо протереть части и механизмы оружия и смазать их.

#### Осмотр оружия

Осмотр оружия проводится после получения оружия из оружейной комнаты, а так же перед учебной стрельбой. Для этого необходимо провести неполную разборку оружия, а затем осмотреть следующие части:

- Ствол – на отсутствие в нем посторонних предметов;

- Шептало с пружиной – пружина должна быть целой, а заточка носика шептало – без износа и зазубрин;

- Ударник – должен свободно ходить по каналу затвора;

- Чашечка затвора – должна быть чистой без нагара и окалины;

- Возвратная пружина – не должна быть деформирована, растянута или изломана;

- Магазин – без деформации корпуса, подаватель должен свободно ходить внутри магазина.

При отсутствии видимых дефектов – провести сборку оружия. При обнаружении дефектов – обратиться к оружейному мастеру или преподавателю .

		<p>В этом вопросе мы получили сведения о правильном, ежедневном сохранении оружия в боевом состоянии, о его проверке работоспособности и сбережении.</p> <p><i>Действия обучаемых:</i></p> <p>Конспектируют в тетрадях условия и порядок выполнения чистки и смазки оружия.</p>	
2.4	Задержки при стрельбе и способы их устранения	<p>Разъясняю слушателям возможные задержки при стрельбе, причины их возникновения и способы их устранения:</p> <p>2) <u>Осечка</u> (затвор в крайнем переднем положении, курок спущен, но выстрела не произошло).</p> <p><u>Причина задержки:</u></p> <p>а. Неисправен капсюль патрона.  б. Сгущение смазки или загрязнение канала под ударник.  в. Мал выход ударника или забоины на бойке.</p> <p><u>Способы устранения:</u></p> <ul style="list-style-type: none"> <li>- Перезарядить пистолет и продолжить стрельбу.</li> <li>- Осмотреть и прочистить пистолет.</li> <li>- Отправить пистолет в мастерскую.</li> </ul> <p>2) <u>Недокрытие патрона затвором</u> (затвор остановился, не дойдя до крайнего переднего положения; спуск курка произвести нельзя).</p> <p><u>Причины:</u></p> <p>а. Загрязнение патронника, пазов рамки и чашечки затвора.  б. Затруднительное движение выбрасывателя из-за загрязнения пружины выбрасывателя или гнетка.</p> <p><u>Способы устранения:</u></p> <ul style="list-style-type: none"> <li>- Дослать затвор вперед толчком руки и продолжать стрельбу.</li> <li>- Осмотреть и прочистить пистолет.</li> </ul> <p>3) <u>Неподача патрона из магазина в патронник</u> (затвор находится в переднем положении, но патрона в патроннике нет; затвор остановился в среднем положении вместе с патроном).</p> <p><u>Причины задержек</u></p>	15 мин

		<p>а. Загрязнение магазина и подвижных частей пистолета.</p> <p>б. Погнутость верхних краев корпуса магазина.</p> <p><u>Способы устранения задержек</u></p> <ul style="list-style-type: none"> <li>- Перезарядить пистолет и продолжить стрельбу.</li> <li>- Заменить неисправный магазин.</li> </ul> <p>4) <u>Прихват (ущемление) гильзы затвором</u> (гильза, не выброшена наружу через окно в затворе и заклинилась между затвором и казенным срезом ствола).</p> <p><u>Причины задержек</u></p> <p>а. Загрязнение подвижных частей пистолета.</p> <p>б. Неисправность выбрасывателя, его пружины или отражателя.</p> <p><u>Способы устранения задержек</u></p> <ul style="list-style-type: none"> <li>- Выбросить прихваченную гильзу и продолжить стрельбу.</li> <li>- При неисправности выбрасывателя с пружинной или отражателя отправить пистолет в мастерскую.</li> </ul> <p>5) <u>Автоматическая стрельба</u> (при одном нажатии на спусковой крючок произошло два или более выстрела).</p> <p><u>Причины задержек</u></p> <p>а. Ступение смазки или загрязнение частей ударно-спускового механизма.</p> <p>б. Износ боевого взвода курка или носика шептала.</p> <p>в. Ослабление или излом пружины шептала.</p> <p>г. Касание полочки уступа предохранителя зуба шептала.</p> <p>д. Износ разобщающего выступа рычага взвода.</p> <p><u>Способы устранения задержек</u></p> <ul style="list-style-type: none"> <li>- Осмотреть и прочистить пистолет.</li> <li>- Отправить пистолет мастерскую.</li> <li>- То же.</li> <li>- То же</li> <li>- То же</li> </ul> <p><i>Действия обучаемых:</i></p> <p>Слушатели в процессе рассказа и показа конспектируют изложенный материал.</p>	
3.	Заключение		

		<p>Подвожу итог занятия, определяю степень достижения цели занятия.</p> <p>Оцениваю работу на занятии, выставляю оценки. Выявляю лучших и тех, кому необходимы дополнительная самостоятельная подготовка.</p>	5 мин.
--	--	---	--------

Методические рекомендации по постановке задания к следующему занятию, по организации самостоятельной работы обучающихся.

Для закрепления знаний рекомендую обучаемым, во время самостоятельной подготовки выучить приемы и правила стрельбы из пистолета.

## МЕТОДИЧЕСКАЯ РАЗРАБОТКА

по учебной дисциплине «Огневая подготовка»

Тема № 1.11 «Выбор оптимального вида оружия в зависимости от конкретной задачи охраны. Методы оптимального ношения оружия (скрытое и открытое) в зависимости от охранной задачи. Виды кобур и их использование при выполнении различных служебных задач»

для профессионального обучения (профессиональной подготовки) граждан по профессии охранник 5,6 разряда.

### 3. Организационно-методический раздел

#### 1.1. Объем времени отводимый для изучения темы:

- практическое занятие – 2 часа.

Место проведения: аудитория тира.

#### 3.2. Цели:

Дидактические:

- изучение приемов и правил стрельбы из оружия;

- формирование практических умений и навыков обращения с боевым оружием для применения этих знаний в решении служебных задач в деятельности органов внутренних дел.

Воспитательные:

- развитие необходимых морально-психологических качеств и личной ответственности за выполнение служебного долга;

- воспитание бережного отношения к оружию, содержание его в чистоте и исправности, неукоснительного соблюдения мер безопасности при обращении с оружием;

- побуждение к самосовершенствованию и самовоспитанию.

Познавательные:

- обучение приемам и правилам стрельбы из оружия, самостоятельной познавательной деятельности (выделение главного, структурирование учебного материала, систематизация знаний, оформление выводов);

- развитие мышечной памяти при отработке элементов изготовления к стрельбе.

#### 1.3. Методы проведения:

- наглядный метод (использование лекции-презентации, слайд-схем).

#### 1.4. Материально-технической обеспечение занятия:

1. 9-мм пистолеты МР -71 (ИЖ - 71) – 10 шт.

2. 9-мм пистолетные патроны учебные – 24 шт.

4. Кобуры под МР -71 – 10 шт.

1.5. Учебно-методическое и информационное обеспечение дисциплины:

а) нормативные правовые акты:

1. Конституция Российской Федерации принята 12 декабря 1993 года (в ред. от 21.07.2014) // Собрание законодательства РФ. 2014. № 31. Ст. 4398.

2. Федеральный закон от 7 февраля 2011 г. «О полиции» № 3-ФЗ // СПС КонсультантПлюс.

3. Приказ МВД России от 12 января 2009 г. № 13 «Об утверждении Инструкции по организации, снабжения, хранения, учета, выдачи (приема) и обеспечения сохранности вооружения и боеприпасов в органах внутренних дел Российской Федерации».

4. Приказ МВД России 647 от 26.06.2012 г. «Об утверждении Положения о проведении ОВД РФ периодических проверок частных охранников и работников юридических лиц с особыми уставными задачами на пригодность к действиям в условиях связанных с применением огнестрельного оружия и специальных средств».

б) основная:

Арипшев А.М. Огневая подготовка: практическое пособие / А.М. Арипшев. – Краснодар: Краснодарский университет МВД России, 2013.

Огневая подготовка [Электронный ресурс]: учебник / ред. В.Г. Лупырь. – Омск: Омская академия МВД России, 2014.– Режим доступа: Электронная библиотека КрУ МВД России, требуется авторизация: <http://libkrumvd.ru>.

Огневая подготовка: учебник / под общ. ред. канд. пед. наук В.Л. Кубышко. - М.: ДГСК МВД России, 2016.- 286 с.

Профессиональная подготовка полицейских. Альбом структурно-логических схем: учебное наглядное пособие: в 2 ч. / под общ. ред. В.Л. Кубышко. - М.: ДГСК МВД России, 2016.- Часть 2: Профессиональный цикл. – 312 с.

в) дополнительная:

1. Ворожко Н.П. Огневая подготовка: учебно-методическое пособие / Н.П. Ворожко, Р.В. Скобликов, А.Р. Братусин. – Краснодар: Краснодарский университет МВД России, 2015.

2. Кузнецов А.И. Специальная подготовка лиц, впервые принимаемых на службу в органы внутренних дел [Электронный ресурс]: учебно-методическое пособие / А.И. Кузнецов, Д.В. Литвин, Р.С. Ахметов, Д.В. Хабаров. – Краснодар: Краснодарский университет МВД России, 2016. – Режим доступа: Электронная библиотека КрУ МВД России, требуется авторизация: <http://libkrumvd.ru>.

3. Напалков Ю.А. Обобщение педагогического опыта преподавателей кафедры деятельности органов внутренних дел в особых условиях по дисциплине «Огневая подготовка» [Электронный ресурс]: учебно-методическое пособие / Ю.А. Напалков, А.Н. Таран, А.В. Танага. – Краснодар: Краснодарский университет МВД России, 2016. – Режим доступа: Электронная библиотека КрУ МВД России, требуется авторизация: <http://libkrumvd.ru>.

4. Пономарев Н.Н. Меры безопасности при обращении с оружием и боеприпасами при выполнении оперативно-служебных задач сотрудниками

\*\*Продлена решением ученого совета КрУ МВД России до 2021 года (протокол от 29.06.2016 года № 11) 62 ОВД: учебно-практическое пособие / Н.Н. Пономарев, И.К. Стригуненко. – Краснодар: Краснодарский университет МВД России, 2011.

5. «Классификация оружия. Перечень основных терминов». ГОСТ 28653-90.  
URL: <http://StandartGost.ru>.

6. Лупырь В.Г. Огневая подготовка: учебник. URL: <http://www.iprbookshop.ru/36057>.

#### План практического занятия

##### Введение

3. Учебный вопрос №1 «Выбор оптимального вида оружия в зависимости от конкретной задачи охраны».
4. Учебный вопрос №2 «Методы оптимального ношения оружия (скрытое и открытое) в зависимости от охранной задачи. Виды кобур и их использование при выполнении различных служебных задач».

Заключение.

#### Распределение учебного времени

1.	Введение	6 мин.
2.	1. Выбор оптимального вида оружия в зависимости от конкретной задачи охраны.	35 мин.
	2. Методы оптимального ношения оружия (скрытое и открытое) в зависимости от охранной задачи. Виды кобур и их использование при выполнении различных служебных задач.	45 мин.
3.	Заключительная часть занятия	7 мин.

3. Методические рекомендации по изучению, закреплению и контролю усвоения нового материала.

В рамках занятия принципиальное значение для обучаемых имеет правильное уяснение содержания рассматриваемой темы.

Последовательность изучения материала по данной теме соответствует указанному выше расположению вопросов.

В процессе практического занятия преподаватель руководит ходом занятия, обращая внимание на ключевые для изучения вопросы. Максимальные усилия необходимо сосредоточить на активном вовлечении

обучаемых в процесс занятия. Для этого предлагается использовать следующие приёмы:

- выделение голосом и паузами главного и важного во время занятия;
- регулярные вопросы в аудиторию направленные на общую эрудицию;
- справедливо оценивать обучаемых по итогам занятия;
- указывать на недопустимость пассивного поведения на занятии, при необходимости привлекать для проведения воспитательной работы руководство курса. Возможно выставление неудовлетворительной оценки обучаемым, игнорирующим участие в занятии, игнорирующим рекомендации и указания преподавателя.

При отработке 1-го учебного вопроса используется метод демонстрации и тренировки. Их суть заключается в образцовом показе выполнения выбора оптимального вида оружия в зависимости от конкретной задачи охраны по огневой подготовке преподавателем и их выполнении слушателями.

При отработке 2-го вопроса используется метод тренировки. Его суть заключается в неоднократном повторении слушателями порядка выполнения методов оптимального ношения оружия (скрытое и открытое) в зависимости от охранной задачи. Виды кобур и их использование при выполнении различных служебных задач.

## 20.Порядок проведения практического занятия

№ п\п	Разделы плана и учебные вопросы	Действия преподавателя и обучаемых	Время
1.	Введение	Принятие рапорта, выявление отсутствующих с установлением причин отсутствия, проверка готовности к занятию. Вступительное слово преподавателя: - объявляю тему и цели занятия, его задачи и учебные вопросы; - определяю место и роль данного занятия в общей структуре темы, его практическая значимость;	5 мин.

		<p>- актуализирую внимание на вопросах практического занятия, а так же на связи теории с практикой;</p> <p>- довожу порядок отработки учебных вопросов;</p> <p>- предлагаю обучаемым внести предложения и коррективы в организацию, и порядок работы на занятии.</p> <p>Обучаемые внимательно слушают, вносят предложения и коррективы в случае необходимости и желания.</p>	
2.	Основная часть		
2.1	1-й уч. вопрос «Выбор оптимального вида оружия в зависимости от конкретной задачи охраны».	<p>Напоминаю учебный вопрос и порядок его отработки.</p> <p>Разъясняю порядок и условия выбора оптимального вида оружия в зависимости от конкретной задачи охраны.</p> <p>Выбор оружия может быть производится для конкретных служебных задач.</p> <p>Неполную разборку пистолета следует производить в следующем порядке:</p> <p>1. Извлечь магазин из основания рукоятки. Удерживая пистолет за рукоятку правой рукой, большим пальцем левой руки отвести защёлку магазина назад до отказа, одновременно оттягивая указательным пальцем левой руки выступающую часть крышки магазина, извлечь магазин из основания рукоятки</p> <p>2. Проверить, нет ли патрона в патроннике - для чего выключить - предохранитель (опустить флажок вниз), отвести левой рукой затвор в заднее положение, поставить его на затворную задержку и осмотреть патронник. Нажатием большим пальцем правой руки на затворную задержку отпустить затвор.</p>	20 мин

3. Отделить затвор от рамки.

Удерживая пистолет в правой руке за рукоятку, левой рукой оттянуть спусковую скобу вниз и перекосив её влево, упереть в рамку так, чтобы она удерживалась в этом положении.

Левой рукой отвести затвор в крайнее заднее положение и, приподняв его задний конец, дать ему возможность продвинуться вперёд под воздействием возвратной пружины. Отделить затвор от рамки и поставить на место спусковую скобу.

4. Снять со ствола возвратную пружину. Удерживая рамку правой рукой за рукоятку и вращая возвратную пружину на себя левой рукой, снять её со ствола.

*Сборку пистолета после неполной разборки следует производить в обратном порядке:*

1. Надеть на ствол возвратную пружину. Взяв рамку за рукоятку правой рукой, левой рукой надеть возвратную пружину на ствол обязательно тем концом, в котором крайний виток имеет меньший диаметр по сравнению с другими витками;

2. Присоединить затвор к рамке. Удерживая рамку за рукоятку в правой руке, а затвор в левой, ввести свободный конец возвратной пружины в канал затвора и отвести затвор в крайнее заднее положение так, чтобы дульная часть ствола прошла через канал затвора и выступила наружу. Опустить задний конец затвора на рамку так, чтобы продольные выступы затвора поместились

		<p>в пазах рамки и, прижимая затвор к рамке, отпустить его. Затвор под действием возвратной пружины энергично возвращается в переднее положение.</p> <p>3. Включить предохранитель поднять флажок вверх.</p> <p>4. Вставить магазин в основание рукоятки. Удерживая пистолет в правой руке, большим и указательным пальцами левой руки вставить магазин в основание рукоятки через нижнее окно основания рукоятки. Нажать на крышку магазина большим пальцем так, чтобы защелка (нижний конец боевой пружины) заскочила за выступ на стенке магазина, при этом должен произойти щелчок. Удары по магазину ладонью не допускаются.</p> <p>Затем необходимо проверить правильность сборки пистолета после неполной разборки. Выключить предохранитель (опустить флажок вниз). Отвести затвор в заднее положение и отпустить его. Затвор остановится на затворную задержку и останется в заднем положении. Нажатием большого пальца правой руки на затворную задержку отпустить затвор. Затвор под действием возвратной пружины должен энергично возвратиться в переднее положение, а курок должен стоять на боевом взводе. Включить предохранитель (поднять флажок вверх). Курок должен сорваться с боевого взвода и заблокироваться.</p> <p>После довожу до обучающихся порядок проведения полной разборки и сборки пистолета.</p> <p>Полную разборку пистолета производить в следующем порядке:</p>	
--	--	---	--

		<p>1. Произвести неполную разборку пистолета.</p> <p>2. Отделить шептало и затворную задержку от рамки.</p> <p>Взять пистолет в правую руку, придерживая головку курка и, нажимая на спусковой крючок, плавно спустить курок с боевого взвода. Резкий поворот курка не допускается во избежание поломки широкого пера боевой пружины.</p> <p>Выступом протирки снять крючок пружины шептала с затворной задержки.</p> <p>Повернуть шептало вперед (носиком вверх) до совпадения лыски на правой цапфе с прорезью цапфенного гнезда в рамке; затем шептало и затворную задержку приподнять вверх и отделить их от рамки.</p> <p>3. Отделить рукоятку от основания рукоятки, и боевую пружину от рамки. Лезвием протирки вывинтить винт и, сдвигая рукоятку назад, отделить ее от основания рукоятки.</p> <p>Прижимая большим пальцем левой руки боевую пружину к основанию рукоятки, сдвинуть вниз и отделить от основания рукоятки задвижку боевой пружины и снять боевую пружину с прилива основания рукоятки.</p> <p>4. Отделить курок от рамки.</p> <p>Удерживая рамку в левой руке и повернув спусковой крючок в крайнее переднее положение, указательным и большим пальцами правой руки повернуть курок вперед до совпадения лысок на его цапфах с прорезями цапфенных гнезд в</p>	
--	--	---	--

		<p>рамке, сдвинуть курок в сторону ствола и вынуть его.</p> <p>5. Отделить спусковую тягу с рычагом взвода от рамки.</p> <p>Удерживая рамку в левой руке, правой рукой приподнять задний конец спусковой тяги и вывести цапфу из отверстия спускового крючка.</p> <p>6. Отделить спусковой крючок от рамки. Удерживая рамку в левой руке, правой рукой оттянуть спусковую скобу вниз, как при неполной разборке пистолета; поворачивая крючок вперед, вывести его цапфы из цапфенных гнезд в рамке и отделить спусковой крючок от рамки. Поставить спусковую скобу на место.</p> <p>7. Отделить предохранитель и ударник от затвора.</p> <p>Взяв затвор в левую руку, большим пальцем правой руки повернуть флажок предохранителя вверх; затем указательным и большим пальцами правой руки отвести флажок из гнезда несколько в сторону, повернуть дальше назад и вынуть из гнезда затвора. Легкими ударами задним концом затвора по ладони правой руки извлечь из затвора ударник.</p> <p>8. Отделить выбрасыватель от затвора. Положить затвор на стол, правой рукой выступом протирки утопить гнеток выбрасывателя и, одновременно нажимая указательным пальцем левой руки на переднюю часть выбрасывателя и поворачивая его вокруг зацепа, вынуть его из паза; после этого извлечь из гнезда затвора гнеток с пружиной.</p>	
--	--	---	--

		<p>9. Разобрать магазин. Взяв магазин в левую руку, большим и указательным пальцами отжать пружину подавателя к подавателю, правой рукой сдвинуть и снять крышку магазина за ее выступающую часть и вынуть из корпуса магазина пружину подавателя и подаватель.</p> <p><i>Сборку пистолета после полной разборки производить в обратном порядке.</i></p> <p><i>Действия обучаемых:</i></p> <p>Конспектируют в тетрадях порядок выполнения разборки пистолета и сборки МР -71 (ИЖ - 71) после его полной и неполной разборки, после чего, по команде преподавателя, приступают к практическому выполнению неполной разборки МР -71 (ИЖ - 71) и сборки пистолета после неполной разборки.</p> <p>В ходе практической отработки обучаемыми неполной и полной разборки МР -71 (ИЖ - 71) осуществляю контроль за соблюдением порядка её выполнения.</p>	
2.2	<p>2-й уч. вопрос: Методы оптимального ношения оружия (скрытое и открытое) в зависимости от охранной задачи. Виды кобур и их использование при выполнении различных служебных задач.</p>	<p>Довожу до обучаемых рассматриваемый вопрос. Разъясняю порядок и условия выполнения методов оптимального ношения оружия (скрытое и открытое) в зависимости от охранной задачи. Виды кобур и их использование при выполнении различных служебных задач.</p> <p>№ 1 МР – Изготовка к стрельбе из различных положений.</p> <p>Стоя – не более 4с,</p> <p>С колена – не более 6с,</p> <p>Лежа из-за укрытия – не более 9с</p>	25 мин.

		<p>Условия (порядок) выполнения норматива: пистолет в кобуре; магазин, снаряженный учебным патроном, находится в рукоятке пистолета; руководитель указывает цель, огневую позицию, положение для стрельбы и подает команду «Огонь»; сотрудник принимает положение для стрельбы, досылает учебный патрон в патронник и производит прицельный выстрел «вхолостую».</p> <p>№ 2 МР – Неполная разборка пистолета – не более 8с.</p> <p>Условия (порядок) выполнения норматива: оружие на столе; сотрудник находится у оружия.</p> <p>Порядок неполной разборки пистолета:</p> <ul style="list-style-type: none"><li>- извлечь магазин из основания рукоятки;</li><li>- убедиться в отсутствии патрона в патроннике, для чего выключить предохранитель (опустить флажок вниз), отвести затвор в заднее положение, поставить его на затворную задержку и осмотреть патронник, после чего нажатием большим пальцем на затворную задержку отпустить затвор;</li><li>- отделить затвор от рамки, для чего оттянуть спусковую скобу вниз, перекосив ее влево (вправо), упереть ее в рамку, после чего отвести затвор в крайнее заднее положение, приподняв его задний конец, выдвинуть вперед, сняв со ствола, вернуть спусковую скобу в исходное положение;</li><li>- снять со ствола возвратную пружину.</li></ul>	
--	--	--	--

		<p>При этом части пистолета необходимо класть на стол в порядке очередности разборки. Запрещается бросать части пистолета.</p> <p>№ 3 МР – Сборка пистолета после неполной разборки – не более 10с.</p> <p>Условия (порядок) выполнении норматива: оружие разобрано; части и механизмы аккуратно разложены на столе; сотрудник находится у оружия.</p> <p>Порядок сборки пистолета после неполной разборки:</p> <ul style="list-style-type: none"><li>- надеть на ствол возвратную пружину;</li><li>- присоединить затвор к рамке, для чего, удерживая рамку, оттянуть спусковую скобу вниз, перекосив ее влево (вправо), упереть спусковую скобу в рамку, ввести свободный конец возвратной пружины в канал затвора и отвести его в крайнее заднее положение так, чтобы дульная часть ствола прошла через канал затвора и выступила наружу. Опустить задний конец затвора на рамку, прижимая его к ней, отпустить затвор, вернуть спусковую скобу на свое место, включить предохранитель (поднять флажок вверх);</li><li>- вставить магазин в основание рукоятки;</li><li>- положить оружие на стол предохранителем вверх.</li></ul> <p>Допускается присоединение затвора к рамке без оттягивания спусковой скобы.</p> <p>№ 4 МР – Снаряжение магазина патронами – не более 20с.</p>	
--	--	---	--

		<p>Условия (порядок) выполнения норматива: сотрудник находится у стола, на котором лежит магазин и 8 учебных патронов (россыпью); по команде «Магазин снарядить» сотрудник снаряжает магазин, кладет его на стол.</p> <p>Запрещено пользоваться зубом подавателя магазина и упирать магазин в себя или в стол.</p> <p>№ 5 МР – Разряжание пистолета – не более 12с.</p> <p>Условия (порядок) выполнения норматива: сотрудник находится у стола, удерживая пистолет в руке под углом 45° в безопасном направлении; пистолет снаряжен одним учебным патроном (в патроннике); еще два учебных патрона находятся в магазине пистолета.</p> <p>По команде «Разряжай» сотрудник извлекает магазин из основания рукоятки пистолета, выключает предохранитель, отводит затвор в заднее положение, извлекает патрон из патронника, возвращает затвор в переднее положение, включает предохранитель и убирает оружие в кобуру. Извлекает патроны из магазина и кладет их на стол. Достает пистолет из кобуры, вставляет магазин в основание рукоятки, убирает оружие в кобуру и застегивает её.</p> <p>Запрещается снаряжать (разряжать) магазин, оттягивая пружину подавателя.</p> <p>№ 6 МР – Смена магазина из различных положений.</p> <p>Стоя – не более 6с</p> <p>С колена – не более 7с</p>	
--	--	--	--

		<p>Лежа – не более 9с</p> <p>Условия (порядок) выполнения норматива: неснаряженный магазин в рукоятке пистолета, пистолет в руке сотрудника под углом 45° в безопасном направлении, затвор на затворной задержке; запасной магазин, снаряженный одним учебным патроном, в кармашке кобуры.</p> <p>Руководитель указывает цель, огневую позицию, положение для стрельбы и подает команду «Огонь». Сотрудник извлекает магазин из основания рукоятки пистолета, удерживает его в руке или убирает (кладет) его в кобуру (или карман), достает запасной магазин и вставляет его в основание рукоятки пистолета. Снимает пистолет с затворной задержки и производит прицельный выстрел «вхолостую».</p> <p><i>Действия обучаемых:</i></p> <p>Конспектируют в тетрадях порядок выполнения нормативов. Предоставляю время для практической отработки нормативов.</p> <p>Распределяю слушателей на группы по заранее определенным рабочим местам. В ходе занятия слушатели выполняют приёмы (действия) в медленном темпе, затем отрабатывают нормативы на быстроту. Индивидуальная оценка по выполнению нормативов выставляется в журнал.</p> <p>Нормативы считаются выполненными, если соблюдены условия их выполнения и не допущено нарушений</p>	
--	--	--	--

		<p>требований приказов, наставлений и инструкций.</p> <p>Если при отработке норматива обучаемым допущена хотя бы одна ошибка, которая может привести к травме, поломке оружия, выполнение норматива прекращается и оценивается «неудовлетворительно».</p> <p>В ходе отработки нормативов осуществляю контроль за правильностью выполнения нормативов.</p>	
3.	Заключение		
		<p>Подвожу итог занятия, определяю степень достижения цели занятия.</p> <p>Оцениваю работу на занятии, выставляю оценки. Выявляю лучших и тех, кому необходимы дополнительная самостоятельная подготовка.</p>	5 мин.

Методические рекомендации по постановке задания к следующему занятию, по организации самостоятельной работы обучающихся.

Для закрепления знаний рекомендую обучаемым, во время самостоятельной подготовки выучить приемы и правила стрельбы из пистолета.

## МЕТОДИЧЕСКАЯ РАЗРАБОТКА

практического занятия

по учебной дисциплине «Огневая подготовка»

Тема № 1.12 «Техника стрельбы из оружия. Методы быстрого извлечения оружия и приведения его к бою. Методика быстрой, точной стрельбы. Правильное удержание оружия. Обработка спуска. Правильное прицеливание. Методики быстрого устранения задержек оружия, возникающих при стрельбе»

для дополнительного профессионального обучения (профессиональной подготовки) граждан по профессии охранник 5,6 разряда

#### 4. Организационно-методический раздел

##### 4.1. Объем времени отводимый для изучения темы:

- практическое занятие – 2 часа.

Место проведения: аудитория тира.

##### 4.2. Цели:

Дидактические:

- изучение приемов и правил стрельбы из оружия;

- формирование практических умений и навыков обращения с боевым оружием для применения этих знаний в решении служебных задач в деятельности ЧОП.

Воспитательные:

- развитие необходимых морально-психологических качеств и личной ответственности за выполнение служебного долга;

- воспитание бережного отношения к оружию, содержание его в чистоте и исправности, неукоснительного соблюдения мер безопасности при обращении с оружием;

- побуждение к самосовершенствованию и самовоспитанию.

Познавательные:

- обучение приемам и правилам стрельбы из оружия, самостоятельной познавательной деятельности (выделение главного, структурирование учебного материала, систематизация знаний, оформление выводов);

- развитие мышечной памяти при отработке элементов изготовления к стрельбе.

##### 1.3. Методы проведения:

а) Рассказ.

б) Демонстрация.

в) Тренировка.

##### 1.4. Материально-технической обеспечение занятия:

1. 9-мм пистолеты МР -71 (ИЖ - 71) – 10 шт.

2. 9-мм пистолетные патроны учебные – 24 шт.

## 1.5. Учебно-методическое и информационное обеспечение дисциплины:

## а) нормативные правовые акты:

1. Конституция Российской Федерации принята 12 декабря 1993 года (в ред. от 21.07.2014) // Собрание законодательства РФ. 2014. № 31. Ст. 4398.

2. Федеральный закон от 7 февраля 2011 г. «О полиции» № 3-ФЗ // СПС КонсультантПлюс.

3. Приказ МВД России от 12 января 2009 г. № 13 «Об утверждении Инструкции по организации, снабжения, хранения, учета, выдачи (приема) и обеспечения сохранности вооружения и боеприпасов в органах внутренних дел Российской Федерации».

4. Приказ МВД России 647 от 26.06.2012 г. «Об утверждении Положения о проведении ОВД РФ периодических проверок частных охранников и работников юридических лиц с особыми уставными задачами на пригодность к действиям в условиях связанных с применением огнестрельного оружия и специальных средств».

## б) основная:

Арипшев А.М. Огневая подготовка: практическое пособие / А.М. Арипшев. – Краснодар: Краснодарский университет МВД России, 2013.

Огневая подготовка [Электронный ресурс]: учебник / ред. В.Г. Лупырь. – Омск: Омская академия МВД России, 2014.– Режим доступа: Электронная библиотека КрУ МВД России, требуется авторизация: <http://libkrumvd.ru>.

Огневая подготовка: учебник / под общ. ред. канд. пед. наук В.Л. Кубышко. - М.: ДГСК МВД России, 2016.- 286 с.

Профессиональная подготовка полицейских. Альбом структурно-логических схем: учебное наглядное пособие: в 2 ч. / под общ. ред. В.Л. Кубышко. - М.: ДГСК МВД России, 2016.- Часть 2: Профессиональный цикл. – 312 с.

## в) дополнительная:

1. Ворожко Н.П. Огневая подготовка: учебно-методическое пособие / Н.П. Ворожко, Р.В. Скобликов, А.Р. Братусин. – Краснодар: Краснодарский университет МВД России, 2015.

2. Кузнецов А.И. Специальная подготовка лиц, впервые принимаемых на службу в органы внутренних дел [Электронный ресурс]: учебно-методическое пособие / А.И. Кузнецов, Д.В. Литвин, Р.С. Ахметов, Д.В. Хабаров. – Краснодар: Краснодарский университет МВД России, 2016. – Режим доступа: Электронная библиотека КрУ МВД России, требуется авторизация: <http://libkrumvd.ru>.

3. Напалков Ю.А. Обобщение педагогического опыта преподавателей кафедры деятельности органов внутренних дел в особых условиях по дисциплине «Огневая подготовка» [Электронный ресурс]: учебно-методическое пособие / Ю.А. Напалков, А.Н. Таран, А.В. Танага. – Краснодар: Краснодарский университет МВД России, 2016. – Режим доступа: Электронная библиотека КрУ МВД России, требуется авторизация: <http://libkrumvd.ru>.

4. Пономарев Н.Н. Меры безопасности при обращении с оружием и боеприпасами при выполнении оперативно-служебных задач сотрудниками  
\*\*Продлена решением ученого совета КрУ МВД России до 2021 года (протокол

от 29.06.2016 года № 11) 62 ОВД: учебно-практическое пособие / Н.Н. Пономарев, И.К. Стригуненко. – Краснодар: Краснодарский университет МВД России, 2011.

5. «Классификация оружия. Перечень основных терминов». ГОСТ 28653-90. URL: <http://StandartGost.ru>.

б. Лупырь В.Г. Огневая подготовка: учебник. URL: <http://www.iprbookshop.ru/36057>.

## 5. План практического занятия

### Введение

5. Учебный вопрос №1 «Порядок быстрого извлечения оружия из кобуры и подготовка его к выстрелу».
6. Учебный вопрос №2 «Методика быстрой и точной стрельбы».
7. Учебный вопрос №3 «Действия по командам, подаваемым при стрельбе из пистолета».

Заключение.

## Распределение учебного времени

1.	Введение	7 мин.
2.	1. Порядок быстрого извлечения оружия из кобуры и подготовка его к выстрелу.	25 мин.
	2. Методика быстрой и точной стрельбы.	30 мин.
	3. Действия по командам, подаваемым при стрельбе из пистолета.	25 мин.
3.	Заключительная часть занятия	8 мин.

3. Методические рекомендации по повторению, закреплению и контролю знаний, умений, навыков, полученных на предыдущих занятиях.

Для закрепления знаний, полученных на предыдущем занятии, рекомендую обучаемым, во время самостоятельной подготовки повторить порядок выполнения нормативов по огневой подготовке, а также задержки при стрельбе и способы из устранения.

8. Методические рекомендации по изучению, закреплению и контролю усвоения нового материала.

В рамках занятия принципиальное значение для обучаемых имеет правильное уяснение содержания рассматриваемой темы.

Последовательность изучения материала по данной теме соответствует указанному выше расположению вопросов.

В процессе практического занятия преподаватель руководит ходом занятия, обращая внимание на ключевые для изучения вопросы. Максимальные усилия необходимо сосредоточить на активном вовлечении обучаемых в процесс занятия. Для этого предлагается использовать следующие приёмы:

- выделение голосом и паузами главного и важного во время занятия;
- регулярные вопросы в аудиторию направленные на общую эрудицию;
- справедливо оценивать обучаемых по итогам занятия;
- указывать на недопустимость пассивного поведения на занятии, при необходимости привлекать для проведения воспитательной работы руководство курса. Возможно выставление неудовлетворительной оценки обучаемым, игнорирующим участие в занятии, игнорирующим рекомендации и указания преподавателя.

При отработке 1-го учебного вопроса используется метод демонстрации и тренировки.

При отработке 2-го вопроса используется методы демонстрации и тренировки. Его суть заключается в показе руководителем стрельб и в неоднократном повторении слушателями способов замены магазина в условиях ограничения времени.

При отработке 3-го учебного вопроса используются методы рассказа и тренировки. Их суть заключается в разъяснении действий по командам, подаваемым при стрельбе из пистолета.

## 9. Порядок проведения практического занятия

№ п\п	Разделы плана и учебные вопросы	Действия преподавателя и обучаемых	Время
1.	Введение	Принятие рапорта, выявление отсутствующих с установлением причин отсутствия, проверка готовности к занятию. Вступительное слово преподавателя:	5 мин.

		<ul style="list-style-type: none"> <li>- объявляю тему и цели занятия, его задачи и учебные вопросы;</li> <li>- определяю место и роль данного занятия в общей структуре темы, его практическая значимость;</li> <li>- актуализирую внимание на вопросах практического занятия, а так же на связи теории с практикой;</li> <li>- провожу инструктаж по мерам безопасности, учитывающий конкретные условия занятия;</li> <li>- напоминаю порядок действий с оружием при выполнении упражнения, изучаемого на данном занятии;</li> <li>- довожу порядок отработки учебных вопросов. В связи с чем определяю три учебных места (старшими на учебных местах назначаются второй преподаватель и слушатель из числа наиболее подготовленных). Первое учебное место – отработка быстрого извлечения оружия из кобуры и подготовка его к выстрелу, второе учебное место – отработка способов замены магазина в условиях ограничения времени (норматив №6), третье место – отработка действий по командам, подаваемым при стрельбе из пистолета. Обращаю внимание на то, что занятие будет проводиться по методу круговой тренировки.</li> <li>- предлагаю обучаемым внести предложения и коррективы в организацию, и порядок работы на занятии.</li> </ul> <p>Обучаемые внимательно слушают, вносят предложения и коррективы в случае необходимости и желания.</p>	
2.	Основная часть		
2.1	Порядок быстрого извлечения оружия из кобуры и	На первом учебном месте разъясняю, что большое практическое значение при выполнении скоростной стрельбы из	25 мин

	<p>подготовка его к выстрелу.</p>	<p>боевого пистолета имеет быстрота его извлечения из кобуры и досылание патрона в патронник.</p> <p>Способ № 1. Для извлечения оружия из кобуры закрытого типа, расположенной на поясе необходимо: левой рукой стреляющий прихватывает кобуру, сжимая ее «по торцу», т.е. большой палец придавливает кобуру со стороны верхней части затвора, а остальные пальцы – снизу на спусковую скобу, одновременно поворачивая кобуру вправо и клапаном от себя. Правой рукой расстегивает ремешок движением вниз, затем, двигая руку вверх, поднимает клапан тыльной стороной большого пальца. После поднятия клапана большой палец вставляется в свободное пространство между кобурой и левым боком пистолета, образовавшееся в результате поворота кобуры. Затем прихватив большим и указательным пальцами, пистолет приподнимается из кобуры. При появлении рукоятки из кобуры остальные пальцы прихватывают ее и пистолет извлекается полностью, с одновременным направлением ствола в сторону мишени и выключением предохранителя.</p> <p>Способ № 2. Для быстрого извлечения оружия из кобуры существует вытяжной ремешок. При закрытой кобуре, с вложенным в нее пистолетом, взяться правой рукой за клапанный ремешок, а левой – за вытяжной.</p> <p>Затем резко и одновременно дернуть за клапанный ремешок вниз, а за вытяжной вверх. Кобура мгновенно расстегнется и пистолет окажется извлеченным из нее и прижатым к животу вытяжным ремешком.</p>	
--	-----------------------------------	--	--

		<p>Отмечаю наиболее часто встречающиеся ошибки при извлечении пистолета из кобуры и досылании патрона в патронник.</p> <p><i>Действия слушателей:</i></p> <p>Отрабатывают способы быстрого извлечения оружия из кобуры и подготовки его к выстрелу.</p>	
2.2	Методика быстрой и точной стрельбы.	<p>На втором учебном месте разъясняю порядок выполнения техники выстрела из различных положений для стрельбы: стоя, с колена, лежа: условия (порядок) выполнения норматива: неснаряженный магазин в рукоятке пистолета; пистолет в руке сотрудника под углом 45 градусов в безопасном направлении, затвор на затворной задержке; запасной магазин, снаряженный одним учебным патроном находится в кармане кобуры для запасного магазина (подсумке для размещения магазинов к пистолету); руководитель (помощник руководителя) указывает цель, огневую позицию, положение для стрельбы и подает команду "Огонь". Охранник извлекает магазин из основания рукоятки пистолета, удерживает его в руке или убирает (кладет) его в кобуру (или карман), достает запасной магазин и вставляет его в основание рукоятки пистолета. Снимает затвор с затворной задержки и производит прицельный выстрел вхолостую.</p> <p><i>Действия обучаемых:</i></p> <p>Осуществляют отработку норматива №6.</p>	30 мин.
23	Действия по командам, подаваемым при стрельбе из пистолета.	<p>На третьем учебном месте слушателям, под руководством второго преподавателя, доводятся команды, подаваемые при стрельбе из пистолета,</p>	25 мин

		<p>разъясняются действия при подаче указанных команд</p> <p><i>Действия обучаемых:</i></p> <p>Отрабатывают действия по командам, подаваемым при стрельбе из пистолета.</p>	
3.	Заключение		
		<p>Подвожу итог занятия, определяю степень достижения цели занятия.</p> <p>Оцениваю работу на занятии, выставляю оценки. Выявляю лучших и тех, кому необходимы дополнительная самостоятельная подготовка.</p>	5 мин.

10. Методические рекомендации по постановке задания к следующему занятию, по организации самостоятельной работы обучающихся.

Для закрепления знаний рекомендую обучаемым, во время самостоятельной подготовки выучить порядок и условия выполнения техники выстрела.

## МЕТОДИЧЕСКАЯ РАЗРАБОТКА

практического занятия

по учебной дисциплине «Огневая подготовка»

Тема № 1.12 «Техника стрельбы из оружия. Методы быстрого извлечения оружия и приведения его к бою. Методика быстрой, точной стрельбы. Правильное удержание оружия. Обработка спуска. Правильное прицеливание. Методики быстрого устранения задержек оружия, возникающих при стрельбе»

для дополнительного профессионального обучения (профессиональной подготовки) граждан по профессии охранник 5,6 разряда

### 6. Организационно-методический раздел

1.1. Объем времени отводимый для изучения темы:

- практическое занятие – 2 часа.

Место проведения: аудитория тира.

6.2. Цели:

Дидактические:

- изучение приемов и правил стрельбы из оружия;

- формирование практических умений и навыков обращения с боевым оружием для применения этих знаний в решении служебных задач в деятельности ЧОП.

Воспитательные:

- развитие необходимых морально-психологических качеств и личной ответственности за выполнение служебного долга;

- воспитание бережного отношения к оружию, содержание его в чистоте и исправности, неукоснительного соблюдения мер безопасности при обращении с оружием;

- побуждение к самосовершенствованию и самовоспитанию.

Познавательные:

- обучение приемам и правилам стрельбы из оружия, самостоятельной познавательной деятельности (выделение главного, структурирование учебного материала, систематизация знаний, оформление выводов);

- развитие мышечной памяти при отработке элементов изготовления к стрельбе.

1.3. Методы проведения:

а) Рассказ.

б) Демонстрация.

в) Тренировка.

1.4. Материально-техническое обеспечение занятия:

1. 9-мм пистолеты МР -71 (ИЖ - 71) – 10 шт.

2. 9-мм пистолетные патроны учебные – 24 шт.

4. Кобуры под МР – 10 шт.

1.5. Учебно-методическое и информационное обеспечение дисциплины:

а) нормативные правовые акты:

1. Конституция Российской Федерации принята 12 декабря 1993 года (в ред. от 21.07.2014) // Собрание законодательства РФ. 2014. № 31. Ст. 4398.

2. Федеральный закон от 7 февраля 2011 г. «О полиции» № 3-ФЗ // СПС КонсультантПлюс.

3. Приказ МВД России от 12 января 2009 г. № 13 «Об утверждении Инструкции по организации, снабжения, хранения, учета, выдачи (приема) и обеспечения сохранности вооружения и боеприпасов в органах внутренних дел Российской Федерации».

4. Приказ МВД России 647 от 26.06.2012 г. «Об утверждении Положения о проведении ОВД РФ периодических проверок частных охранников и работников юридических лиц с особыми уставными задачами на пригодность к действиям в

условиях связанных с применением огнестрельного оружия и специальных средств».

б) основная:

Арипшев А.М. Огневая подготовка: практическое пособие / А.М. Арипшев. – Краснодар: Краснодарский университет МВД России, 2013.

Огневая подготовка [Электронный ресурс]: учебник / ред. В.Г. Лупырь. – Омск: Омская академия МВД России, 2014.– Режим доступа: Электронная библиотека КрУ МВД России, требуется авторизация: <http://libkrumvd.ru>.

Огневая подготовка: учебник / под общ. ред. канд. пед. наук В.Л. Кубышко. - М.: ДГСК МВД России, 2016.- 286 с.

Профессиональная подготовка полицейских. Альбом структурно-логических схем: учебное наглядное пособие: в 2 ч. / под общ. ред. В.Л. Кубышко. - М.: ДГСК МВД России, 2016.- Часть 2: Профессиональный цикл. – 312 с.

в) дополнительная:

1. Ворожко Н.П. Огневая подготовка: учебно-методическое пособие / Н.П. Ворожко, Р.В. Скобликов, А.Р. Братусин. – Краснодар: Краснодарский университет МВД России, 2015.

2. Кузнецов А.И. Специальная подготовка лиц, впервые принимаемых на службу в органы внутренних дел [Электронный ресурс]: учебно-методическое пособие / А.И. Кузнецов, Д.В. Литвин, Р.С. Ахметов, Д.В. Хабаров. – Краснодар: Краснодарский университет МВД России, 2016. – Режим доступа: Электронная библиотека КрУ МВД России, требуется авторизация: <http://libkrumvd.ru>.

3. Напалков Ю.А. Обобщение педагогического опыта преподавателей кафедры деятельности органов внутренних дел в особых условиях по дисциплине «Огневая подготовка» [Электронный ресурс]: учебно-методическое пособие / Ю.А. Напалков, А.Н. Таран, А.В. Танага. – Краснодар: Краснодарский университет МВД России, 2016. – Режим доступа: Электронная библиотека КрУ МВД России, требуется авторизация: <http://libkrumvd.ru>.

4. Пономарев Н.Н. Меры безопасности при обращении с оружием и боеприпасами при выполнении оперативно-служебных задач сотрудниками \*\*Продлена решением ученого совета КрУ МВД России до 2021 года (протокол от 29.06.2016 года № 11) 62 ОВД: учебно-практическое пособие / Н.Н. Пономарев, И.К. Стригуненко. – Краснодар: Краснодарский университет МВД России, 2011.

5. «Классификация оружия. Перечень основных терминов». ГОСТ 28653-90. URL: <http://StandartGost.ru>.

6. Лупырь В.Г. Огневая подготовка: учебник. URL: <http://www.iprbookshop.ru/36057>.

## 7. План практического занятия

Введение

11. Учебный вопрос №1 «Порядок быстрого извлечения оружия из кобуры и подготовка его к выстрелу».

12. Учебный вопрос №2 «Методика быстрой и точной стрельбы».

13. Учебный вопрос №3 «Действия по командам, подаваемым при стрельбе из пистолета».

Заключение.

Распределение учебного времени

1.	Введение	8 мин.
2.	1. Порядок быстрого извлечения оружия из кобуры и подготовка его к выстрелу.	25 мин.
	2. Методика быстрой и точной стрельбы.	30 мин.
	3. Действия по командам, подаваемым при стрельбе из пистолета.	25 мин.
3.	Заключительная часть занятия	9 мин.

3. Методические рекомендации по повторению, закреплению и контролю знаний, умений, навыков, полученных на предыдущих занятиях.

Для закрепления знаний, полученных на предыдущем занятии, рекомендую обучаемым, во время самостоятельной подготовки повторить порядок выполнения нормативов по огневой подготовке, а также задержки при стрельбе и способы из устранения.

14. Методические рекомендации по изучению, закреплению и контролю усвоения нового материала.

В рамках занятия принципиальное значение для обучаемых имеет правильное уяснение содержания рассматриваемой темы.

Последовательность изучения материала по данной теме соответствует указанному выше расположению вопросов.

В процессе практического занятия преподаватель руководит ходом занятия, обращая внимание на ключевые для изучения вопросы. Максимальные усилия необходимо сосредоточить на активном вовлечении обучаемых в процесс занятия. Для этого предлагается использовать следующие приёмы:

- выделение голосом и паузами главного и важного во время занятия;
- регулярные вопросы в аудиторию направленные на общую эрудицию;
- справедливо оценивать обучаемых по итогам занятия;
- указывать на недопустимость пассивного поведения на занятии, при необходимости привлекать для проведения воспитательной работы руководство курса. Возможно выставление неудовлетворительной оценки обучаемым, игнорирующим участие в занятии, игнорирующим рекомендации и указания преподавателя.

При отработке 1-го учебного вопроса используется метод демонстрации и тренировки.

При отработке 2-го вопроса используются методы демонстрации и тренировки. Его суть заключается в показе руководителем стрельбы и в неоднократном повторении слушателями способов замены магазина в условиях ограничения времени.

При отработке 3-го учебного вопроса используются методы рассказа и тренировки. Их суть заключается в разъяснении действий по командам, подаваемым при стрельбе из пистолета.

#### 15. Порядок проведения практического занятия

№ п\п	Разделы плана и учебные вопросы	Действия преподавателя и обучаемых	Время
1.	Введение	<p>Принятие рапорта, выявление отсутствующих с установлением причин отсутствия, проверка готовности к занятию.</p> <p>Вступительное слово преподавателя:</p> <ul style="list-style-type: none"> <li>- объявляю тему и цели занятия, его задачи и учебные вопросы;</li> <li>- определяю место и роль данного занятия в общей структуре темы, его практическая значимость;</li> <li>- актуализирую внимание на вопросах практического занятия, а так же на связи теории с практикой;</li> <li>- провожу инструктаж по мерам безопасности, учитывающий конкретные условия занятия;</li> <li>- напоминаю порядок действий с оружием при выполнении упражнения, изучаемого на данном занятии;</li> </ul>	5 мин.

		<p>- доведу порядок отработки учебных вопросов. В связи с чем определяю три учебных места (старшими на учебных местах назначаются второй преподаватель и слушатель из числа наиболее подготовленных). Первое учебное место – отработка быстрого извлечения оружия из кобуры и подготовка его к выстрелу, второе учебное место – отработка способов замены магазина в условиях ограничения времени (норматив №6), третье место – отработка действий по командам, подаваемым при стрельбе из пистолета. Обращаю внимание на то, что занятие будет проводиться по методу круговой тренировки.</p> <p>- предлагаю обучаемым внести предложения и коррективы в организацию, и порядок работы на занятии.</p> <p>Обучаемые внимательно слушают, вносят предложения и коррективы в случае необходимости и желания.</p>	
2.	Основная часть		
2.1	Порядок быстрого извлечения оружия из кобуры и подготовка его к выстрелу.	<p>На первом учебном месте разъясняю, что большое практическое значение при выполнении скоростной стрельбы из боевого пистолета имеет быстрота его извлечения из кобуры и досылание патрона в патронник.</p> <p>Способ № 1. Для извлечения оружия из кобуры закрытого типа, расположенной на поясе необходимо: левой рукой стреляющий прихватывает кобуру, сжимая ее «по торцу», т.е. большой палец придавливает кобуру со стороны верхней части затвора, а остальные пальцы – снизу на спусковую скобу, одновременно поворачивая кобуру вправо и клапаном от себя. Правой рукой расстегивает ремешок движением вниз,</p>	25 мин

		<p>затем, двигая руку вверх, поднимает клапан тыльной стороной большого пальца. После поднятия клапана большой палец вставляется в свободное пространство между кобурой и левым боком пистолета, образовавшееся в результате поворота кобуры. Затем прихватив большим и указательным пальцами, пистолет приподнимается из кобуры. При появлении рукоятки из кобуры остальные пальцы прихватывают ее и пистолет извлекается полностью, с одновременным направлением ствола в сторону мишени и выключением предохранителя.</p> <p>Способ № 2. Для быстрого извлечения оружия из кобуры существует вытяжной ремешок. При закрытой кобуре, с вложенным в нее пистолетом, взяться правой рукой за клапанный ремешок, а левой – за вытяжной.</p> <p>Затем резко и одновременно дернуть за клапанный ремешок вниз, а за вытяжной вверх. Кобура мгновенно расстегнется и пистолет окажется извлеченным из нее и прижатым к животу вытяжным ремешком.</p> <p>Отмечаю наиболее часто встречающиеся ошибки при извлечении пистолета из кобуры и досылании патрона в патронник.</p> <p><i>Действия слушателей:</i></p> <p>Отрабатывают способы быстрого извлечения оружия из кобуры и подготовки его к выстрелу.</p>	
--	--	--	--

2.2	Методика быстрой и точной стрельбы.	<p>На втором учебном месте разъясняю порядок выполнения техники выстрела из различных положений для стрельбы: стоя, с колена, лежа: условия (порядок) выполнения норматива: неснаряженный магазин в рукоятке пистолета; пистолет в руке сотрудника под углом 45 градусов в безопасном направлении, затвор на затворной задержке; запасной магазин, снаряженный одним учебным патроном находится в кармане кобуры для запасного магазина (подсумке для размещения магазинов к пистолету); руководитель (помощник руководителя) указывает цель, огневую позицию, положение для стрельбы и подает команду "Огонь". Охранник извлекает магазин из основания рукоятки пистолета, удерживает его в руке или убирает (кладет) его в кобуру (или карман), достает запасной магазин и вставляет его в основание рукоятки пистолета. Снимает затвор с затворной задержки и производит прицельный выстрел вхолостую.</p> <p><i>Действия обучаемых:</i></p> <p>Осуществляют отработку норматива №6.</p>	30 мин.
23	Действия по командам, подаваемым при стрельбе из пистолета.	<p>На третьем учебном месте слушателям, под руководством второго преподавателя, доводятся команды, подаваемые при стрельбе из пистолета, разъясняются действия при подаче указанных команд</p> <p><i>Действия обучаемых:</i></p> <p>Отрабатывают действия по командам, подаваемым при стрельбе из пистолета.</p>	25 мин
3.	Заключение		
		Подвожу итог занятия, определяю степень достижения цели занятия.	6 мин.

		Оцениваю работу на занятии, выставляю оценки. Выявляю лучших и тех, кому необходимы дополнительная самостоятельная подготовка.	
--	--	--	--

16. Методические рекомендации по постановке задания к следующему занятию, по организации самостоятельной работы обучающихся.

Для закрепления знаний рекомендую обучаемым, во время самостоятельной подготовки выучить порядок и условия выполнения техники выстрела.

## ЛЕКЦИЯ

по дисциплине «Огневая подготовка»

Тема № 2.1 «Выполнение упражнения учебных стрельб (в соответствии с требованиями приказа МВД России от 13 апреля 2005 г. № 275 и типовых требований для профессионального обучения (профессиональной подготовки) граждан по профессии охранник 5,6 разряда

### 1. Организационно-методический раздел

#### 1.1. Объем времени, отводимый для изучения темы:

- практическое занятие – 2 часа.

#### 1.2. Место проведения: аудитория.

#### Цели:

##### а) учебные:

- обучить слушателей навыкам производства прицельного выстрела из пистолета без ограничения времени на стрельбу;

- обучить слушателей порядку выполнения нормативов по огневой подготовке.

##### б) познавательные:

- обучение приемам обращения с оружием, самостоятельной познавательной деятельности (выделение главного, структурирование учебного материала, систематизация знаний, оформление выводов);

##### в) воспитательные:

- воспитать уверенность и психологическую устойчивость при ведении скоростной стрельбы в различных ситуациях служебной деятельности;

- развитие необходимых морально-психологических качеств и личной ответственности за выполнение служебного долга;

- воспитание бережного отношения к оружию, содержание его в чистоте и исправности, неукоснительного соблюдения мер безопасности при обращении с оружием;

##### г) методические:

- формирование практических умений и навыков при обращении с оружием;

- формирование знаний, соблюдение мер безопасности при обращении с оружием и боеприпасами.

#### 1.4. Методы проведения:

- лекция с записью основных положений;

- наглядный метод (использование лекции-презентации, слайд-схем).

1.5. Материально-техническое обеспечение: мультимедийная аппаратура, плакаты, 9мм МР -71 (ИЖ - 71)– 5 штук, 9-мм патроны учебные – 16 штук, кобуры ПМ – 5 штук, мишени – 8 штук, согласно условий упражнения стрельб.

#### 1.6. Учебно-методическое и информационное обеспечение дисциплины:

##### Нормативные правовые акты

1. Конституция Российской Федерации от 12.12.1993 (в ред. от 21.07.2014) // Собрание законодательства РФ. 2014. № 31. Ст. 4398.
2. Федеральный закон от 07.02.2011 № 3-ФЗ «О полиции» // СПС КонсультантПлюс.
3. Федеральный закон от 13.12.1996 № 150-ФЗ «Об оружии» (ред. от 13.07.2015 № 230-ФЗ) // СПС КонсультантПлюс.
4. Приказ МВД России № 647 «Об утверждении Положения о проведении органами внутренних дел Российской Федерации периодических проверок частных охранников и работников юридических лиц с особыми уставными задачами на пригодность к действиям в условиях, связанных с применением огнестрельного оружия и специальных средств».
5. Приказ МВД России от 05.05.2018 № 275 «Об утверждении Порядка организации подготовки кадров для замещения должностей в органах внутренних дел Российской Федерации».
6. Приказ МВД России от 12.01.2009 № 13 «Об утверждении Инструкции по организации снабжения, хранения, учета, выдачи (приема) и обеспечения сохранности вооружения и боеприпасов в органах внутренних дел Российской Федерации» // СПС КонсультантПлюс.

##### Основная литература

1. Огневая подготовка: учебник / под общ. ред. канд. пед. наук В.Л. Кубышко. - М.: ДГСК МВД России, 2016.- 286 с.
2. Профессиональная подготовка полицейских. Альбом структурно-логических схем: учебное наглядное пособие: в 2 ч. / под общ. ред. В.Л. Кубышко. - М.: ДГСК МВД России, 2016.- Часть 2: Профессиональный цикл. – 312 с.
3. Давиденко А.И. Бондарев А.В. Стрельбы из пистолета в усложненных условиях: учебно-практическое пособие / А.И. Давиденко, А.В. Бондарев. - М.: ДГСК МВД России, 2013. - 72с.

##### Дополнительная литература

- «Классификация оружия. Перечень основных терминов». ГОСТ 28653-90.  
URL: <http://StandartGost.ru>.
- Лупырь В.Г. Огневая подготовка: учебник. URL: <http://www.iprbookshop.ru/36057>.
- Осипов О.О. Организация и проведение стрельб из автомата Калашникова в образовательных учреждениях МВД России в полевых условиях: учебно-методическое пособие. URL: <http://www.iprbookshop.ru/36039>.
- Попов А.В. Огневая подготовка в системе профессионального обучения сотрудников МВД России: учебное пособие. Ростов-на-Дону: ВФ ФГКОУ ВО РЮИ МВД РОССИИ, 2017. – 46 с.
- Попов А.В. Четвероус А.Н. Материальная часть пистолета Макарова и автомата Калашникова. Приемы и правила стрельбы из стрелкового оружия. Учебное пособие. – Волгоград: ВФ ФГКОУ ВО РЮИ МВД РОССИИ, 2017. – 86 с.

## 2. План лекции

### Введение

18. Учебный вопрос № 1 «Изучение Приказа МВД России от 05.05.2018 № 275 «Об утверждении Порядка организации подготовки кадров для замещения должностей в органах внутренних дел Российской Федерации».

19. Учебный вопрос № 2 «Отработка нормативов по огневой подготовки №№ 1, 2, 3, 4».

20. Учебный вопрос № 3 «Практическое выполнение упражнения стрельб из пистолета».

### Заключение.

### Распределение учебного времени

1.	Введение	5 мин
2.	21. Основные положения приказа МВД РФ № 647 от 26.06.2012 г. Требования приказов МВД России по учету, хранению и сбережению оружия и боеприпасов.	15 мин
	Основание и порядок выдачи оружия и боеприпасов.	15 мин
	22. Требования к организации и проведению стрельб. Права и обязанности лиц, организующих и обслуживающих стрельбы.	25 мин
	23. Меры безопасности при обращении с оружием и боеприпасами.	20 мин
3.	Заключительная часть занятия	10 мин

## 3. Методические рекомендации по изучению, закреплению и контролю усвоения нового материала

В рамках этой лекции принципиальное значение для обучаемых имеет правильное уяснение содержания рассматриваемой темы.

Последовательность изучения материала по данной теме соответствует указанному выше расположению вопросов лекции.

В процессе изложения материалов лекции преподаватель руководит конспектированием лекционного материала, обращая внимание на ключевые для изучения вопросы. Форма представления выполненной работы – конспект. Основное внимание обучаемых необходимо сосредоточить не на процессе записывания, а на активном участии в лекции, анализе поступающей информации, критичном мышлении и выводах поступившей информации.

Максимальные усилия необходимо сосредоточить на активное вовлечение обучаемых в процесс занятия. Для этого предлагается использовать следующие приёмы:

- выделение голосом и паузами главного и важного в лекции;
- поощрение вопросов и дискуссий со стороны обучаемых, активное втягивание обучаемых в обсуждения и споры;

- регулярные вопросы в аудиторию направленные на общую эрудицию;
  - поощрение высказывания своего мнения по ходу обсуждаемых вопросов лекции;
  - перемещение по аудитории и постоянная проверка и помощь в ведении конспектов лекции;
  - предлагать обучаемым сформулировать вывод по учебным вопросам и в целом по теме лекции;
  - стимулировать наиболее активных участников лекции оценками;
  - указывать на недопустимость не участия в занятии, при необходимости привлекать для проведения воспитательной работы руководство курса
- Возможно выставление неудовлетворительной оценки обучаемым, игнорирующим участие в занятии, рекомендации и указания преподавателя и руководства курса.

Помимо устного изложения материала, в процессе лекции предполагается использовать визуальную поддержку в виде схем и мультимедийной презентации. Показ слайдов необходимо комментировать и рекомендовать конспектировать главное, не допускать попыток переписывания всех слайдов и схем. Перемещаясь по аудитории оказывать помощь и разъяснять особенности быстрого конспектирования и работы со схемами и слайдами.

В ходе лекции обучаемые внимательно слушают и конспектируют наиболее важную информацию. Необходимо подчеркнуть, что обучаемые не бездумно переписывают материал, предлагаемый преподавателем, а стараются анализировать поступающую информацию. Выделяют главное и тезисно помечают в своих конспектах.

4. Методические рекомендации по постановке задания к следующему занятию, по организации самостоятельной работы обучающихся.

Задание на самоподготовку: выучить меры безопасности при обращении с оружием и производстве стрельб.

#### 5. Текст лекции

Ключевую роль в борьбе с преступностью, безусловно, играют органы внутренних дел, которые в соответствии с Законом Российской Федерации от 13 декабря 1996 года «Об оружии» наделены правом на применение огнестрельного оружия.

Опыт показывает, что остается немало проблем связанных с применением огнестрельного оружия. По-прежнему имеют место обе крайности: с одной стороны - это нерешительность, боязнь сотрудников прибегнуть в надлежащих случаях к служебному оружию, с другой стороны - это поспешное или чрезмерное его применение. Причины тому разные, в том числе неумение работников частных охранных структур быстро ориентироваться в экстремальных ситуациях и действовать тактически правильно, недостаточная огневая и физическая подготовка,

грубое нарушение мер безопасности при обращении с огнестрельным оружием.

Изучение материальной части оружия, мер безопасного обращения с ним, освоение приемов и правил стрельбы является инструментом формирования незаменимых качеств сотрудника ЧОП. Профессионально выстроенные занятия, до мелочей выверенный тренинг не только делают любого сотрудника знатоком оружия и метким стрелком, но и, что гораздо важнее, выводят на более высокую ступень его обще функциональную подготовленность. Качества, которые можно приобрести в процессе освоения ручного огнестрельного оружия носят всеобъемлющий характер и распространяются далеко за пределы дисциплины огневой подготовки.

Таким образом, можно сделать вывод, что огневая подготовка, включающая в себя изучение материальной части оружия, мер безопасности, стрелковую тренировку, может и должна восприниматься не только как отдельный вид учебных занятий, сколько как этап единой технологии восхождения к вершинам профессионального мастерства работников ЧОП.

## **2. Учебный вопрос «Основные положения приказа МВД РФ № 647 от 26.06.2012 г».**

26 июня 2012 г. приказом № 647 «Об утверждении Положения о проведении ОВД РФ периодических проверок частных охранников и работников юридических лиц с особыми уставными задачами на пригодность к действиям в условиях связанных с применением огнестрельного оружия и специальных средств» определил порядок дальнейшего совершенствования уровня профессиональной подготовки сотрудников ОВД к действиям в условиях, связанных с применением огнестрельного оружия.

Положение определяют организация и проведение занятий по огневой подготовке, нормативы и упражнения стрельб.

Основными задачами огневой подготовки являются:

3. Приобретение сотрудниками ЧОП знаний материальной части огнестрельного оружия и боеприпасов, их тактико-технических характеристик, мер безопасности при обращении с оружием и боеприпасами.
4. Формирование у охранников необходимых умений и навыков правомерного применения оружия и боеприпасов; ведения огня в различной обстановке: быстрого обнаружения цели и определения исходных установок для стрельбы; умелых и эффективных действий с оружием и боеприпасами во время стрельбы.

Огневая подготовка включает в себя теоретический и практический разделы.

В ходе освоения теоретического раздела огневой подготовки изучаются:

9. Правовые основы применения оружия и боеприпасов, гарантии личной безопасности вооруженного охранника.

10. Материальная часть и тактико-технические характеристики оружия и боеприпасов, меры безопасности при обращении с оружием и боеприпасами.
11. Задержки при стрельбе и способы их устранения.
12. Основы баллистики.
13. Правила выполнения упражнений стрельб из различных видов оружия.
14. Порядок и условия проведения стрельб.
15. Вопросы профилактики случаев гибели и ранений охранников, связанных с неумелым обращением с оружием и боеприпасами.
16. Правила хранения оружия и боеприпасов, а также ухода за ними.

В ходе освоения практического раздела огневой подготовки осуществляются:

3. Практические тренировки по отработке:
  - 3.1. Нормативов по огневой подготовке.
  - 3.2. Изготовки к стрельбе.
  - 3.3. Производства выстрела без использования боевых патронов.
  - 3.4. Упражнений стрельб из различных видов оружия вхолостую.
4. Стрельбы для формирования умений и навыков выполнения:
  - 2.1. Упражнений стрельб из различных видов оружия.
  - 2.2. Тактических задач применения оружия и боеприпасов при осуществлении служебной деятельности.

Изучение теоретического раздела огневой подготовки, формирование необходимых двигательных умений и навыков владения служебным оружием и имуществом вооружения осуществляются в рамках обучения по основным и дополнительным образовательным программам в организациях, осуществляющих образовательную деятельность.

В начале каждого обучения с охранниками организуются и проводятся занятия по повторению (изучению) правовых основ применения оружия и боеприпасов, правил проведения стрельб, материальной части и тактико-технических характеристик оружия и боеприпасов, мер безопасности при обращении с оружием и боеприпасами, задержек при стрельбе и способов их устранения с принятием зачетов. Охранник, не сдавший зачет, до стрельб не допускается.

При поступлении на вооружение новых видов (типов, моделей) оружия и боеприпасов организуется изучение материальной части, тактико-технических характеристик и мер безопасности при обращении с данными видами оружия и боеприпасов с принятием у охранников зачета.

В ходе отработки изготовки к стрельбе, правильного хвата оружия и способов прицеливания, выполнения стрельбы вхолостую, техники быстрого приведения оружия к бою и производства первого прицельного выстрела, устранения задержек при стрельбе могут применяться электронные технические средства и устройства, а также гражданское, служебное, учебное оружие и макеты масса-габаритные.

Стрельбы являются основной формой проведения занятий по огневой подготовке и направлены на формирование, поддержание и

совершенствование навыков владения оружием и боеприпасами сотрудниками.

В ходе занятий охранники отрабатывают нормативы по огневой подготовке первоначально в медленном темпе, затем - на время. Индивидуальная оценка за выполнение нормативов по огневой подготовке выставляется в журнал учета посещаемости занятий и успеваемости по профессиональной служебной и физической подготовке.

Нормативы по огневой подготовке отрабатываются в целях закрепления и проверки знаний охранниками материальной части оружия, мер безопасности, приемов стрельбы и умелого владения оружием. При проведении занятий по огневой подготовке необходимо постоянно осуществлять отработку нормативов по огневой подготовке.

Норматив по огневой подготовке считается выполненным, если соблюдены условия его выполнения и не допущено нарушений требований Положения. При допущении сотрудником в ходе отработки норматива по огневой подготовке ошибки, которая может привести к травме, поломке оружия, выполнение норматива прекращается и выставляется оценка «неудовлетворительно».

Время выполнения норматива по огневой подготовке отсчитывается от подачи команды «К выполнению норматива - приступить» до доклада «Норматив выполнен», который осуществляется охранником после выполнения им последнего действия норматива.

Уровень огневой выучки (подготовленности) слушателей центров профессиональной подготовки, образовательных учреждений оценивается на занятиях по огневой подготовке, а также по итогам периода обучения на зачетах и экзаменах по огневой подготовке.

Слушатели центров профессиональной подготовки, образовательных учреждений, выполняющие упражнения стрельб на оценку «неудовлетворительно», а также не овладевшие необходимыми теоретическими знаниями, предусмотренными программой подготовки, рабочей учебной программой учебной дисциплины «Огневая подготовка» на плановых занятиях, допускаются к сдаче экзаменов и зачетов по огневой подготовке только после выполнения упражнений стрельб на оценку «отлично», «хорошо» или «удовлетворительно» и усвоения необходимых теоретических знаний, предусмотренных программой подготовки, учебной программой учебной дисциплины «Огневая подготовка», в часы проведения факультативных занятий.

## **2. Учебный вопрос «Требования приказов МВД России по учету, хранению и сбережению оружия и боеприпасов. Основание и порядок выдачи оружия и боеприпасов».**

Приказом МВД России от 12.01.2009 № 13 «Об утверждении Инструкции по организации снабжения, хранения, учета, выдачи (приема) и обеспечения сохранности вооружения и боеприпасов в органах внутренних

дел Российской Федерации» (с изменениями на 24.10.2013) определен порядок хранения вооружения и боеприпасов в подразделениях.

1. Для хранения оружия и боеприпасов в подразделениях отводится отдельная комната (помещение)<sup>1</sup>.

Комната для хранения оружия должна располагаться смежно с комнатой оперативного дежурного и иметь входную дверь из комнаты, которая должна находиться под его постоянным контролем.

Дверь в комнату для хранения оружия должна быть обита листовой сталью либо полностью изготовлена из металла с установлением двух замков, один из которых должен быть задвижным.

Дверной проем дополнительно с внутренней стороны комнаты для хранения оружия оборудуется металлической решетчатой дверью из прутка диаметром не менее 16 мм с размером ячеек не более 150x150 мм, усиленным по периметру и диагоналям стальным профилем толщиной стенок не менее 3 мм и шириной полок (сторон) не менее 50 мм.

Металлическая решетчатая дверь оборудуется навесным замком.

В комнате для хранения оружия устройство оконных проемов (за исключением окна для выдачи оружия) в наружных и внутренних стенах не допускается.

В дежурных частях подразделений, расположенных в деревянных зданиях, стены и потолочные перекрытия внутри комнат для хранения оружия должны быть дополнительно укреплены металлической решеткой с ячейкой 100x100 мм и диаметром прутка не менее 16 мм.

Для выдачи оружия и боеприпасов следует устраивать окно, размером 18x24 см, на высоте 110–120 см от уровня пола, выходящее в комнату для чистки оружия.

Дверца окна должна быть с двух сторон обита листовой сталью либо полностью изготовлена из металла и оборудована внутренним запором.

Комната для хранения оружия должна быть оборудована многорубежной охранно-пожарной сигнализацией (не менее двух рубежей), а также тревожной сигнализацией (отдельным рубежом без права отключения).

Сигнализация должна быть выведена на пульт централизованного наблюдения ближайшего подразделения вневедомственной охраны и непосредственно на рабочее место оперативного дежурного по подразделению.

В комнате для хранения оружия должны быть установлены металлические шкафы для хранения табельного оружия, боеприпасов и специальных средств раздражающего действия<sup>2</sup>, металлический шкаф для хранения изъятого, добровольно сданного, найденного оружия и боеприпасов.

---

<sup>1</sup> Далее – «комната для хранения оружия».

<sup>2</sup> Под специальными средствами раздражающего действия понимаются аэрозольные распылители, распылители высокого давления, аппараты ранцевые, ручные гранаты раздражающего (слезоточивого) действия, патроны и выстрелы раздражающего (слезоточивого) действия, состоящие на вооружении органов внутренних дел Российской Федерации.

Для обеспечения сохранности оружия комната для хранения оружия должна быть оборудована приточно-вытяжной вентиляцией.

Внутренние стены комнаты для хранения оружия выполняются из кирпича, толщина которого составляет не менее 380 мм.

2. Комната для чистки оружия должна располагаться рядом с комнатой хранения оружия.

Вход в комнату для чистки оружия должен быть предусмотрен из коридора дежурной части или вестибюля в зависимости от планировочных решений.

Дверь в комнату для чистки оружия должна быть обита листовой сталью и оборудована надежным замком.

В комнате для чистки оружия должны быть установлены: столы с пулеулавливателями; закрывающийся металлический ящик для сбора промасленной ветоши; бачок со смазкой, оборудованный разборным краном; первичные средства пожаротушения согласно нормам положенности первичных средств пожаротушения объектов системы МВД России<sup>3</sup>; плакаты по материальной части оружия.

В комнате для чистки оружия устройство оконных проемов в наружных стенах не допускается.

Комната для чистки оружия должна быть оборудована приточно-вытяжной вентиляцией.

Внутренние стены комнаты должны быть выполнены из кирпича толщиной не менее 380 мм.

Вооружение и боеприпасы в комнатах должны находиться в металлических шкафах и пирамидах.

Металлические шкафы должны оборудоваться арматурой с гнездами (ячейками), удобной для постановки и вынимания хранящегося в них оружия.

У каждого гнезда (ячейки) места хранения оружия должна крепиться бирка с указанием номера оружия, фамилии и инициалов сотрудника, за которым оно закреплено.

3. При хранении автоматов и ручных пулеметов магазины должны быть отделены, курки спущены с боевого взвода, переводчики поставлены на предохранитель, а откидные приклады – в походном положении.

Штыки автоматов должны храниться в специальных гнездах или на крючках в шкафу, в которых хранятся автоматы.

Магазины должны храниться не снаряженными в одном шкафу с оружием. В этом же шкафу должны храниться индивидуальный комплект ЗИП к этому оружию.

4. Боеприпасы боевого комплекта, находящиеся в подразделении, должны храниться отдельно от оружия в запирающихся на замок металлических шкафах или шкатулках.

Боеприпасы, предназначенные для боевой подготовки, должны

---

<sup>3</sup> Утвержденные приказом МВД России от 13 мая 2003 г. № 321.

храниться отдельно от боевого комплекта.

Металлические шкафы (сейфы) с боеприпасами должны закрываться на замок, опечатываться печатью специалиста по вооружению и сдаваться под охрану оперативному дежурному по подразделению.

5. Патроны боевого комплекта должны храниться в герметической укупорке и без надобности не вскрываться.

6. Оружие, предназначенное для несения службы выдается сотрудникам вместе со боекомплектом.

Патроны должны храниться в специально изготовленных колодочках, уложенных в металлические шкафы: к автоматам, винтовкам, пистолет-пулеметам, автоматическим пистолетам – отдельно от других патронов и оружия, а к пистолетам (револьверам) – вместе с оружием.

На колодочках наклеиваются ярлыки с порядковым номером ячейки и номером оружия лица, за которым закреплены патроны и оружие.

При необходимости оперативного получения оружия и боеприпасов разрешается хранить боеприпасы снаряженными в обоймы.

Патроны, предназначенные для несения службы, должны быть одного года изготовления и завода-производителя.

7. Специальные средства раздражающего действия должны храниться отдельно от всех видов боеприпасов в опечатываемых металлических шкафах или шкатулках.

8. Запрещается совместное хранение вооружения и средств радиационной, химической и биологической защиты<sup>4</sup>, средств индивидуальной бронезащиты и активной обороны<sup>5</sup> в одном помещении с оружием и боеприпасами.

9. Внутри комнаты хранения и мест хранения вооружения и боеприпасов (шкаф, пирамида) вывешиваются описи (приложения №№ 38, 39 к настоящей Инструкции) и образцы оттисков печатей оперативных дежурных и специалиста по вооружению.

Если в подразделении имеются лица, за которыми приказом закреплено оружие с правом постоянного ношения, то в местах хранения вооружения и боеприпасов (шкафах, пирамидах) вывешивается утвержденный приказом руководителя органа внутренних дел, учреждения, подразделения список указанных лиц или выписка из приказа с указанием фамилии, имени, отчества, должности, наименования и номера закрепленного за ними оружия.

Все изменения в описях и списках заверяются подписью специалиста по вооружению.

10. На каждом металлическом шкафу, пирамиде и шкатулке, находящихся в комнате для хранения оружия, наклеивается ярлык с указанием номера шкафа, шкатулки, печатей которыми они опечатываются и фамилиями ответственных лиц.

11. Подразделения, не имеющие достаточного технического

---

<sup>4</sup> Далее – «ВиСРХБЗ».

<sup>5</sup> Под средствами активной обороны подразумеваются палки резиновые и универсальные, наручники.

обеспечения и соответствующих помещений для оборудования комнат для хранения оружия, обязаны организовывать его хранение в ближайших подразделениях ЧОП.

12. В подразделении должно содержаться только исправное вооружение, предусмотренное табелем положенности, согласно списочной численности сотрудников подразделения.

Неисправное и сверх списочное вооружение должны быть сданы на склад вооружения органа внутренних дел, учреждения.

13. Ключи от опечатанных комнат для хранения оружия, комнат для хранения средств индивидуальной защиты, шкафов и шкатулок, опечатанных печатью оперативного дежурного органа внутренних дел, учреждения, подразделения, должны находиться у дежурного.

Второй экземпляр ключей от комнат, шкафов и шкатулок должен находиться в пенале, опечатанном печатью начальника, учреждения, подразделения, и храниться в его металлическом шкафу.

Запрещается передача ключей от комнаты для хранения оружия, комнат для хранения средств индивидуальной защиты, пирамид, шкафов без проверки наличия и сдачи под расписку хранящихся там вооружения и боеприпасов.

Запрещается нарушать установленный порядок приема-передачи вооружения и боеприпасов, ключей от помещений и шкафов с вооружением и боеприпасами.

14. Дежурные ЧОП, учреждений, подразделений в соответствии с законодательством Российской Федерации несут полную материальную ответственность за вооружение и боеприпасы, принятые на ответственное хранение.

15. Допускается хранение оружия и боеприпасов несколькими подразделениями ЧОП, учреждений в одной комнате хранения оружия. При этом приказом руководителя учреждения, подразделения назначается лицо, ответственное за порядок размещения, хранения и сохранность вооружения и боеприпасов из числа начальников (командиров) этих подразделений.

В образовательных учреждениях допускается выдача вооружения со склада вооружения для проведения занятий по книге выдачи и приема вооружения и боеприпасов согласно части I формы № 5 (приложение № 12 к настоящей Инструкции).

Вооружение должно быть незамедлительно возвращено на склад вооружения после окончания проведения занятий.

16. Выдача оружия личному составу может быть произведена после проведения проверки знаний материальной части, правил хранения, обращения и применения оружия и отработки упражнения в соответствии с требованиями предусмотренного программой обучения, с обязательным принятием зачета.

При выдаче оружия охранникам на постоянное ношение руководитель ЧОП организует проверку мест хранения по месту их жительства на соответствие требованиям, предъявляемым к хранению оружия.

Проверка знаний материальной части, правил хранения, обращения и

применения оружия производятся постоянно действующей комиссией, назначаемой на основании приказа руководителя, учреждения, подразделения.

Дополнительно проверка знаний материальной части может производиться в период проверок.

17. Охранник после приема и закрепления за ним вооружения в период ношения несет ответственность за его исправность, укомплектованность, соблюдение правил эксплуатации и сохранность.

18. Выдача (прием) вооружения и боеприпасов охранникам для несения службы и выполнения задач осуществляется оперативным дежурным на основании приказа руководителя по карточке-заместителю согласно форме № 18 (приложение № 23 к настоящей Инструкции), с обязательной записью, заверенной подписью получателя в книге выдачи (приема) и одновременной выдачей (приемом) взамен карточки-заместителя согласно форме № 18 (приложение № 23 к настоящей Инструкции).

Выдача вооружения и боеприпасов на срок не более одних суток по карточкам-заместителям без занесения записи в книгу выдачи (приема) допускается в экстренных случаях по решению руководителя, учреждения ЧОП, подразделения на основании рапорта, представляемого в установленном порядке.

## ЛЕКЦИЯ

по дисциплине «Огневая подготовка»

Тема № 2.1 «Выполнение учебных стрельб»

для профессионального обучения (профессиональной подготовки) граждан по профессии охранник 5,6 разряда

### 2. Организационно-методический раздел

1.1. Объем времени, отводимый для изучения темы:  
- практическое занятие – 2 часа.

2.2. Место проведения: аудитория.

Цели:

а) учебные:

- обучить слушателей навыкам производства прицельного выстрела из пистолета без ограничения времени на стрельбу;

- обучить слушателей порядку выполнения нормативов по огневой подготовке.

б) познавательные:

- обучение приемам обращения с оружием, самостоятельной познавательной деятельности (выделение главного, структурирование учебного материала, систематизация знаний, оформление выводов);

в) воспитательные:

- воспитать уверенность и психологическую устойчивость при ведении скоростной стрельбы в различных ситуациях служебной деятельности;

- развитие необходимых морально-психологических качеств и личной ответственности за выполнение служебного долга;

- воспитание бережного отношения к оружию, содержание его в чистоте и исправности, неукоснительного соблюдения мер безопасности при обращении с оружием;

г) методические:

- формирование практических умений и навыков при обращении с оружием;

- формирование знаний, соблюдение мер безопасности при обращении с оружием и боеприпасами.

2.4. Методы проведения:

- лекция с записью основных положений;

- наглядный метод (использование лекции-презентации, слайд-схем).

2.5. Материально-техническое обеспечение: мультимедийная аппаратура, плакаты, 9мм МР -71 (ИЖ - 71)– 5 штук, 9-мм патроны учебные – 16 штук, кобуры ПМ – 5 штук, мишени – 8 штук, согласно условий упражнения стрельб.

1.6. Учебно-методическое и информационное обеспечение дисциплины:

Нормативные правовые акты

7. Конституция Российской Федерации от 12.12.1993 (в ред. от 21.07.2014) // Собрание законодательства РФ. 2014. № 31. Ст. 4398.

8. Федеральный закон от 07.02.2011 № 3-ФЗ «О полиции» // СПС КонсультантПлюс.

9. Федеральный закон от 13.12.1996 № 150-ФЗ «Об оружии» (ред. от 13.07.2015 № 230-ФЗ) // СПС КонсультантПлюс.

10. Приказ МВД России № 647 «Об утверждении Положения о проведении органами внутренних дел Российской федерации периодических проверок частных охранников и работников юридических лиц с особыми уставными задачами на пригодность к действиям в условиях, связанных с применением огнестрельного оружия и специальных средств».

11. Приказ МВД России от 05.05.2018 № 275 «Об утверждении Порядка организации подготовки кадров для замещения должностей в органах внутренних дел Российской Федерации».

12. Приказ МВД России от 12.01.2009 № 13 «Об утверждении Инструкции по организации снабжения, хранения, учета, выдачи (приема) и обеспечения сохранности вооружения и боеприпасов в органах внутренних дел Российской Федерации» // СПС КонсультантПлюс.

#### Основная литература

4. Огневая подготовка: учебник / под общ. ред. канд. пед. наук В.Л. Кубышко. - М.: ДГСК МВД России, 2016.- 286 с.

5. Профессиональная подготовка полицейских. Альбом структурно-логических схем: учебное наглядное пособие: в 2 ч. / под общ. ред. В.Л. Кубышко. - М.: ДГСК МВД России, 2016.- Часть 2: Профессиональный цикл. – 312 с.

6. Давиденко А.И. Бондарев А.В. Стрельбы из пистолета в усложненных условиях: учебно-практическое пособие / А.И. Давиденко, А.В. Бондарев. - М.: ДГСК МВД России, 2013. - 72с.

#### Дополнительная литература

«Классификация оружия. Перечень основных терминов». ГОСТ 28653-90. URL: <http://StandartGost.ru>.

Лупырь В.Г. Огневая подготовка: учебник. URL: <http://www.iprbookshop.ru/36057>.

Осипов О.О. Организация и проведение стрельб из автомата Калашникова в образовательных учреждениях МВД России в полевых условиях: учебно-методическое пособие. URL: <http://www.iprbookshop.ru/36039>.

Попов А.В. Огневая подготовка в системе профессионального обучения сотрудников МВД России: учебное пособие. Ростов-на-Дону: ВФ ФГКОУ ВО РЮИ МВД РОССИИ, 2017. – 46 с.

Попов А.В. Четвероус А.Н. Материальная часть пистолета Макарова и автомата Калашникова. Приемы и правила стрельбы из стрелкового оружия. Учебное пособие. – Волгоград: ВФ ФГКОУ ВО РЮИ МВД РОССИИ, 2017. – 86 с.

### 3. План лекции

#### Введение

21. Учебный вопрос № 1 «Изучение Приказа МВД России от 29.06.2018 № 647 «Об утверждении Положения о проведении ОВД РФ периодических проверок частных охранников и работников юридических лиц с особыми уставными задачами на пригодность к действиям в условиях связанных с применением огнестрельного оружия и специальных средств».

22. Учебный вопрос № 2 «Отработка нормативов по огневой подготовки №№ 1, 2, 3, 4».

23. Учебный вопрос № 3 «Выполнение упражнения стрельб из пистолета».

Заключение.

### Распределение учебного времени

1.	Введение	5 мин
2.	24. Основные положения приказа МВД РФ № 647 от 26.06.2012 г. Требования приказов МВД России по учету, хранению и сбережению оружия и боеприпасов. Основание и порядок выдачи оружия и боеприпасов.	15 мин
	25. Требования к организации и проведению стрельб. Права и обязанности лиц, организующих и обслуживающих стрельбы.	15 мин
	26. Выполнение упражнения стрельб из пистолета.	25 мин
3.	Заключительная часть занятия	20 мин
		10 мин

3. Методические рекомендации по изучению, закреплению и контролю усвоения нового материала

В рамках этой лекции принципиальное значение для обучаемых имеет правильное уяснение содержания рассматриваемой темы.

Последовательность изучения материала по данной теме соответствует указанному выше расположению вопросов лекции.

В процессе изложения материалов лекции преподаватель руководит конспектированием лекционного материала, обращая внимание на ключевые для изучения вопросы. Форма представления выполненной работы – конспект. Основное внимание обучаемых необходимо сосредоточить не на процессе записывания, а на активном участии в лекции, анализе поступающей информации, критичном мышлении и выводах поступившей информации.

Максимальные усилия необходимо сосредоточить на активное вовлечение обучаемых в процесс занятия. Для этого предлагается использовать следующие приёмы:

- выделение голосом и паузами главного и важного в лекции;
  - поощрение вопросов и дискуссий со стороны обучаемых, активное втягивание обучаемых в обсуждения и споры;
  - регулярные вопросы в аудиторию направленные на общую эрудицию;
  - поощрение высказывания своего мнения по ходу обсуждаемых вопросов лекции;
  - перемещение по аудитории и постоянная проверка и помощь в ведении конспектов лекции;
  - предлагать обучаемым сформулировать вывод по учебным вопросам и в целом по теме лекции;
  - стимулировать наиболее активных участников лекции оценками;
  - указывать на недопустимость не участия в занятии, при необходимости привлекать для проведения воспитательной работы руководство курса
- Возможно выставление неудовлетворительной оценки обучаемым,

игнорирующим участие в занятии, рекомендации и указания преподавателя и руководства курса.

Помимо устного изложения материала, в процессе лекции предполагается использовать визуальную поддержку в виде схем и мультимедийной презентации. Показ слайдов необходимо комментировать и рекомендовать конспектировать главное, не допускать попыток переписывания всех слайдов и схем. Перемещаясь по аудитории оказывать помощь и разъяснять особенности быстрого конспектирования и работы со схемами и слайдами.

В ходе лекции обучаемые внимательно слушают и конспектируют наиболее важную информацию. Необходимо подчеркнуть, что обучаемые не бездумно переписывают материал, предлагаемый преподавателем, а стараются анализировать поступающую информацию. Выделяют главное и тезисно помечают в своих конспектах.

4. Методические рекомендации по постановке задания к следующему занятию, по организации самостоятельной работы обучающихся.

Задание на самоподготовку: выучить меры безопасности при обращении с оружием и производстве стрельб.

#### 5. Текст лекции

Важную роль в борьбе с преступностью, безусловно, играют частные охранные структуры, которые в соответствии с Законом Российской Федерации от 13 декабря 1996 года № 150 ФЗ «Об оружии» наделены правом на применение огнестрельного оружия.

Опыт показывает, что остается немало проблем связанных с применением огнестрельного оружия. По-прежнему имеют место обе крайности: с одной стороны - это нерешительность, боязнь сотрудников прибегнуть в надлежащих случаях к служебному оружию, с другой стороны - это поспешное или чрезмерное его применение. Причины тому разные, в том числе неумение работников частных охранных структур быстро ориентироваться в экстремальных ситуациях и действовать тактически правильно, недостаточная огневая и физическая подготовка, грубое нарушение мер безопасности при обращении с огнестрельным оружием.

Изучение материальной части оружия, мер безопасного обращения с ним, освоение приемов и правил стрельбы является инструментом формирования незаменимых качеств сотрудника ЧОП. Профессионально выстроенные занятия, до мелочей выверенный тренинг не только делают любого сотрудника знатоком оружия и метким стрелком, но и, что гораздо важнее, выводят на более высокую ступень его обще функциональную подготовленность. Качества, которые можно приобрести в процессе освоения ручного огнестрельного оружия носят всеобъемлющий характер и распространяются далеко за пределы дисциплины огневой подготовки.

Таким образом, можно сделать вывод, что огневая подготовка, включающая в себя изучение материальной части оружия, мер безопасности, стрелковую тренировку, может и должна восприниматься не только как отдельный вид учебных занятий, сколько как этап единой технологии восхождения к вершинам профессионального мастерства работников ЧОП.

### **3. Учебный вопрос «Основные положения приказа МВД РФ № 647 от 26.06.2012 г».**

26 июня 2012 г. приказом № 647 «Об утверждении Положения о проведении ОВД РФ периодических проверок частных охранников и работников юридических лиц с особыми уставными задачами на пригодность к действиям в условиях связанных с применением огнестрельного оружия и специальных средств» определил порядок дальнейшего совершенствования уровня профессиональной подготовки сотрудников ОВД к действиям в условиях, связанных с применением огнестрельного оружия.

Положение определяют организация и проведение занятий по огневой подготовке, нормативы и упражнения стрельб.

Основными задачами огневой подготовки являются:

5. Приобретение сотрудниками ЧОП знаний материальной части огнестрельного оружия и боеприпасов, их тактико-технических характеристик, мер безопасности при обращении с оружием и боеприпасами.
6. Формирование у охранников необходимых умений и навыков правомерного применения оружия и боеприпасов; ведения огня в различной обстановке: быстрого обнаружения цели и определения исходных установок для стрельбы; умелых и эффективных действий с оружием и боеприпасами во время стрельбы.

Огневая подготовка включает в себя теоретический и практический разделы.

В ходе освоения теоретического раздела огневой подготовки изучаются:

17. Правовые основы применения оружия и боеприпасов, гарантии личной безопасности вооруженного охранника.
18. Материальная часть и тактико-технические характеристики оружия и боеприпасов, меры безопасности при обращении с оружием и боеприпасами.
19. Задержки при стрельбе и способы их устранения.
20. Основы баллистики.
21. Правила выполнения упражнений стрельб из различных видов оружия.
22. Порядок и условия проведения стрельб.
23. Вопросы профилактики случаев гибели и ранений охранников, связанных с неумелым обращением с оружием и боеприпасами.
24. Правила хранения оружия и боеприпасов, а также ухода за ними.

В ходе освоения практического раздела огневой подготовки осуществляются:

5. Практические тренировки по отработке:
  - 5.1. Нормативов по огневой подготовке.
  - 5.2. Изготовки к стрельбе.
  - 5.3. Производства выстрела без использования боевых патронов.
  - 5.4. Упражнений стрельб из различных видов оружия вхолостую.
6. Стрельбы для формирования умений и навыков выполнения:
  - 2.1. Упражнений стрельб из различных видов оружия.
  - 2.2. Тактических задач применения оружия и боеприпасов при осуществлении служебной деятельности.

Изучение теоретического раздела огневой подготовки, формирование необходимых двигательных умений и навыков владения служебным оружием и имуществом вооружения осуществляются в рамках обучения по основным и дополнительным образовательным программам в организациях, осуществляющих образовательную деятельность.

В начале каждого обучения с охранниками организуются и проводятся занятия по повторению (изучению) правовых основ применения оружия и боеприпасов, правил проведения стрельб, материальной части и тактико-технических характеристик оружия и боеприпасов, мер безопасности при обращении с оружием и боеприпасами, задержек при стрельбе и способов их устранения с принятием зачетов. Охранник, не сдавший зачет, до стрельб не допускается.

При поступлении на вооружение новых видов (типов, моделей) оружия и боеприпасов организуется изучение материальной части, тактико-технических характеристик и мер безопасности при обращении с данными видами оружия и боеприпасов с принятием у охранников зачета.

В ходе отработки изготовки к стрельбе, правильного хвата оружия и способов прицеливания, выполнения стрельбы вхолостую, техники быстрого приведения оружия к бою и производства первого прицельного выстрела, устранения задержек при стрельбе могут применяться электронные технические средства и устройства, а также гражданское, служебное, учебное оружие и макеты масса-габаритные.

Стрельбы являются основной формой проведения занятий по огневой подготовке и направлены на формирование, поддержание и совершенствование навыков владения оружием и боеприпасами сотрудниками.

В ходе занятий охранники отрабатывают нормативы по огневой подготовке первоначально в медленном темпе, затем - на время. Индивидуальная оценка за выполнение нормативов по огневой подготовке выставляется в журнал учета посещаемости занятий и успеваемости по профессиональной служебной и физической подготовке.

Нормативы по огневой подготовке отрабатываются в целях закрепления и проверки знаний охранниками материальной части оружия, мер безопасности, приемов стрельбы и умелого владения оружием. При

проведении занятий по огневой подготовке необходимо постоянно осуществлять отработку нормативов по огневой подготовке.

Норматив по огневой подготовке считается выполненным, если соблюдены условия его выполнения и не допущено нарушений требований Положения. При допущении сотрудником в ходе отработки норматива по огневой подготовке ошибки, которая может привести к травме, поломке оружия, выполнение норматива прекращается и выставляется оценка «неудовлетворительно».

Время выполнения норматива по огневой подготовке отсчитывается от подачи команды «К выполнению норматива - приступить» до доклада «Норматив выполнен», который осуществляется охранником после выполнения им последнего действия норматива.

Уровень огневой выучки (подготовленности) слушателей центров профессиональной подготовки, образовательных учреждений оценивается на занятиях по огневой подготовке, а также по итогам периода обучения на зачетах и экзаменах по огневой подготовке.

Слушатели центров профессиональной подготовки, образовательных учреждений, выполняющие упражнения стрельб на оценку «неудовлетворительно», а также не овладевшие необходимыми теоретическими знаниями, предусмотренными программой подготовки, рабочей учебной программой учебной дисциплины «Огневая подготовка» на плановых занятиях, допускаются к сдаче экзаменов и зачетов по огневой подготовке только после выполнения упражнений стрельб на оценку «отлично», «хорошо» или «удовлетворительно» и усвоения необходимых теоретических знаний, предусмотренных программой подготовки, учебной программой учебной дисциплины «Огневая подготовка», в часы проведения факультативных занятий.

## **2. Учебный вопрос «Требования к организации и проведению стрельб. Права и обязанности лиц, организующих и обслуживающих стрельбы».**

Приказом МВД России от 12.01.2009 № 13 «Об утверждении Инструкции по организации снабжения, хранения, учета, выдачи (приема) и обеспечения сохранности вооружения и боеприпасов в органах внутренних дел Российской Федерации» (с изменениями на 24.10.2013) определен порядок хранения вооружения и боеприпасов в подразделениях.

1. Для хранения оружия и боеприпасов в подразделениях отводится отдельная комната (помещение)<sup>6</sup>.

Комната для хранения оружия должна располагаться смежно с комнатой оперативного дежурного и иметь входную дверь из комнаты, которая должна находиться под его постоянным контролем.

Дверь в комнату для хранения оружия должна быть обита листовой

---

<sup>6</sup> Далее – «комната для хранения оружия».

сталью либо полностью изготовлена из металла с установлением двух замков, один из которых должен быть задвижным.

Дверной проем дополнительно с внутренней стороны комнаты для хранения оружия оборудуется металлической решетчатой дверью из прутка диаметром не менее 16 мм с размером ячеек не более 150x150 мм, усиленным по периметру и диагоналям стальным профилем толщиной стенок не менее 3 мм и шириной полок (сторон) не менее 50 мм.

Металлическая решетчатая дверь оборудуется навесным замком.

В комнате для хранения оружия устройство оконных проемов (за исключением окна для выдачи оружия) в наружных и внутренних стенах не допускается.

В дежурных частях подразделений, расположенных в деревянных зданиях, стены и потолочные перекрытия внутри комнат для хранения оружия должны быть дополнительно укреплены металлической решеткой с ячейкой 100x100 мм и диаметром прутка не менее 16 мм.

Для выдачи оружия и боеприпасов следует устраивать окно, размером 18x24 см, на высоте 110–120 см от уровня пола, выходящее в комнату для чистки оружия.

Дверца окна должна быть с двух сторон обита листовой сталью либо полностью изготовлена из металла и оборудована внутренним запором.

Комната для хранения оружия должна быть оборудована многорубежной охранно-пожарной сигнализацией (не менее двух рубежей), а также тревожной сигнализацией (отдельным рубежом без права отключения).

Сигнализация должна быть выведена на пульт централизованного наблюдения ближайшего подразделения вневедомственной охраны и непосредственно на рабочее место оперативного дежурного по подразделению.

В комнате для хранения оружия должны быть установлены металлические шкафы для хранения табельного оружия, боеприпасов и специальных средств раздражающего действия<sup>7</sup>, металлический шкаф для хранения изъятого, добровольно сданного, найденного оружия и боеприпасов.

Для обеспечения сохранности оружия комната для хранения оружия должна быть оборудована приточно-вытяжной вентиляцией.

Внутренние стены комнаты для хранения оружия выполняются из кирпича, толщина которого составляет не менее 380 мм.

2. Комната для чистки оружия должна располагаться рядом с комнатой хранения оружия.

Вход в комнату для чистки оружия должен быть предусмотрен из коридора дежурной части или вестибюля в зависимости от планировочных решений.

Дверь в комнату для чистки оружия должна быть обита листовой сталью

---

<sup>7</sup> Под специальными средствами раздражающего действия понимаются аэрозольные распылители, распылители высокого давления, аппараты ранцевые, ручные гранаты раздражающего (слезоточивого) действия, патроны и выстрелы раздражающего (слезоточивого) действия, состоящие на вооружении органов внутренних дел Российской Федерации.

и оборудована надежным замком.

В комнате для чистки оружия должны быть установлены: столы с пулеулавливателями; закрывающийся металлический ящик для сбора промасленной ветоши; бачок со смазкой, оборудованный разборным краном; первичные средства пожаротушения согласно нормам положенности первичных средств пожаротушения объектов системы МВД России<sup>8</sup>; плакаты по материальной части оружия.

В комнате для чистки оружия устройство оконных проемов в наружных стенах не допускается.

Комната для чистки оружия должна быть оборудована приточно-вытяжной вентиляцией.

Внутренние стены комнаты должны быть выполнены из кирпича толщиной не менее 380 мм.

Вооружение и боеприпасы в комнатах должны находиться в металлических шкафах и пирамидах.

Металлические шкафы должны оборудоваться арматурой с гнездами (ячейками), удобной для постановки и вынимания хранящегося в них оружия.

У каждого гнезда (ячейки) места хранения оружия должна крепиться бирка с указанием номера оружия, фамилии и инициалов сотрудника, за которым оно закреплено.

3. При хранении автоматов и ручных пулеметов магазины должны быть отделены, курки спущены с боевого взвода, переводчики поставлены на предохранитель, а откидные приклады – в походном положении.

Штыки автоматов должны храниться в специальных гнездах или на крючках в шкафу, в которых хранятся автоматы.

Магазины должны храниться не снаряженными в одном шкафу с оружием. В этом же шкафу должны храниться индивидуальный комплект ЗИП к этому оружию.

4. Боеприпасы боевого комплекта, находящиеся в подразделении, должны храниться отдельно от оружия в запирающихся на замок металлических шкафах или шкатулках.

Боеприпасы, предназначенные для боевой подготовки, должны храниться отдельно от боевого комплекта.

Металлические шкафы (сейфы) с боеприпасами должны закрываться на замок, опечатываться печатью специалиста по вооружению и сдаваться под охрану оперативному дежурному по подразделению.

5. Патроны боевого комплекта должны храниться в герметической укупорке и без надобности не вскрываться.

6. Оружие, предназначенное для несения службы выдается сотрудникам вместе со боекомплектом.

Патроны должны храниться в специально изготовленных колодочках, уложенных в металлические шкафы: к автоматам, винтовкам, пистолет-

---

<sup>8</sup> Утвержденные приказом МВД России от 13 мая 2003 г. № 321.

пулеметам, автоматическим пистолетам – отдельно от других патронов и оружия, а к пистолетам (револьверам) – вместе с оружием.

На колодочках наклеиваются ярлыки с порядковым номером ячейки и номером оружия лица, за которым закреплены патроны и оружие.

При необходимости оперативного получения оружия и боеприпасов разрешается хранить боеприпасы снаряженными в обоймы.

Патроны, предназначенные для несения службы, должны быть одного года изготовления и завода-производителя.

7. Специальные средства раздражающего действия должны храниться отдельно от всех видов боеприпасов в опечатываемых металлических шкафах или шкатулках.

8. Запрещается совместное хранение вооружения и средств радиационной, химической и биологической защиты<sup>9</sup>, средств индивидуальной бронезащиты и активной обороны<sup>10</sup> в одном помещении с оружием и боеприпасами.

9. Внутри комнаты хранения и мест хранения вооружения и боеприпасов (шкаф, пирамида) вывешиваются описи (приложения №№ 38, 39 к настоящей Инструкции) и образцы оттисков печатей оперативных дежурных и специалиста по вооружению.

Если в подразделении имеются лица, за которыми приказом закреплено оружие с правом постоянного ношения, то в местах хранения вооружения и боеприпасов (шкафах, пирамидах) вывешивается утвержденный приказом руководителя органа внутренних дел, учреждения, подразделения список указанных лиц или выписка из приказа с указанием фамилии, имени, отчества, должности, наименования и номера закрепленного за ними оружия.

Все изменения в описях и списках заверяются подписью специалиста по вооружению.

10. На каждом металлическом шкафу, пирамиде и шкатулке, находящихся в комнате для хранения оружия, наклеивается ярлык с указанием номера шкафа, шкатулки, печатей которыми они опечатываются и фамилиями ответственных лиц.

11. Подразделения, не имеющие достаточного технического обеспечения и соответствующих помещений для оборудования комнат для хранения оружия, обязаны организовывать его хранение в ближайших подразделениях ЧОП.

12. В подразделении должно содержаться только исправное вооружение, предусмотренное табелем положенности, согласно списочной численности сотрудников подразделения.

Неисправное и сверх списочное вооружение должны быть сданы на склад вооружения органа внутренних дел, учреждения.

13. Ключи от опечатанных комнат для хранения оружия, комнат для хранения средств индивидуальной защиты, шкафов и шкатулок, опечатанных

---

<sup>9</sup> Далее – «ВиСРХБЗ».

<sup>10</sup> Под средствами активной обороны подразумеваются палки резиновые и универсальные, наручники.

печатью оперативного дежурного органа внутренних дел, учреждения, подразделения, должны находиться у дежурного.

Второй экземпляр ключей от комнат, шкафов и шкапулов должен находиться в пенале, опечатанном печатью начальника, учреждения, подразделения, и храниться в его металлическом шкафу.

Запрещается передача ключей от комнаты для хранения оружия, комнат для хранения средств индивидуальной защиты, пирамид, шкафов без проверки наличия и сдачи под расписку хранящихся там вооружения и боеприпасов.

Запрещается нарушать установленный порядок приема-передачи вооружения и боеприпасов, ключей от помещений и шкафов с вооружением и боеприпасами.

14. Дежурные ЧОП, учреждений, подразделений в соответствии с законодательством Российской Федерации несут полную материальную ответственность за вооружение и боеприпасы, принятые на ответственное хранение.

15. Допускается хранение оружия и боеприпасов несколькими подразделениями ЧОП, учреждений в одной комнате хранения оружия. При этом приказом руководителя учреждения, подразделения назначается лицо, ответственное за порядок размещения, хранения и сохранность вооружения и боеприпасов из числа начальников (командиров) этих подразделений.

В образовательных учреждениях допускается выдача вооружения со склада вооружения для проведения занятий по книге выдачи и приема вооружения и боеприпасов согласно части I формы № 5 (приложение № 12 к настоящей Инструкции).

Вооружение должно быть незамедлительно возвращено на склад вооружения после окончания проведения занятий.

16. Выдача оружия личному составу может быть произведена после проведения проверки знаний материальной части, правил хранения, обращения и применения оружия и отработки упражнения в соответствии с требованиями предусмотренного программой обучения, с обязательным принятием зачета.

При выдаче оружия охранникам на постоянное ношение руководитель ЧОП организует проверку мест хранения по месту их жительства на соответствие требованиям, предъявляемым к хранению оружия.

Проверка знаний материальной части, правил хранения, обращения и применения оружия производится постоянно действующей комиссией, назначаемой на основании приказа руководителя, учреждения, подразделения.

Дополнительно проверка знаний материальной части может производиться в период проверок.

17. Охранник после приема и закрепления за ним вооружения в период ношения несет ответственность за его исправность, укомплектованность, соблюдение правил эксплуатации и сохранность.

18. Выдача (прием) вооружения и боеприпасов охранникам для несения службы и выполнения задач осуществляется оперативным дежурным на основании приказа руководителя по карточке-заместителю согласно форме

№ 18 (приложение № 23 к настоящей Инструкции), с обязательной записью, заверенной подписью получателя в книге выдачи (приема) и одновременной выдачей (приемом) взамен карточки-заместителя согласно форме № 18 (приложение № 23 к настоящей Инструкции).

Выдача вооружения и боеприпасов на срок не более одних суток по карточкам-заместителям без занесения записи в книгу выдачи (приема) допускается в экстренных случаях по решению руководителя, учреждения ЧОП, подразделения на основании рапорта, представляемого в установленном порядке.

### **3. Учебный вопрос «Выполнение упражнения стрельб из пистолета».**

Исходное положение для пробной стрельбы: стрелок находится на огневом рубеже. Самостоятельно снаряжает оружие двумя патронами. Оружие в кобуре, поставлено на предохранитель (при его наличии), магазин с патроном в пистолетной рукоятке (для оружия барабанного типа курок не взводится), патрон в патронник не дослан, клапан кобуры застегнут. Стрелок производит доклад: "К стрельбе готов", а также предупреждает о намерении применить оружие.

Стрелок по команде руководителя стрельбы "Огонь" принимает положение для стрельбы, расстегивает кобуру, вынимает оружие, снимает с предохранителя (при его наличии), досылает патрон в патронник (при применении оружия барабанного типа - взводит курок), производит один прицельный пробный выстрел.

По окончании стрельбы стрелок докладывает: "Стрельбу закончил". Далее выполняет команды руководителя стрельбы по разряжению оружия и предъявлению его к осмотру. Знакомится с результатом пробного выстрела.

Исходное положение для зачетной стрельбы: стрелок находится на огневом рубеже. Самостоятельно снаряжает оружие двумя патронами. Оружие в кобуре, поставлено на предохранитель (при его наличии), магазин с патронами в пистолетной рукоятке (для оружия барабанного типа курок не взводится), патрон в патронник не дослан, клапан кобуры застегнут. Стрелок производит доклад: "К стрельбе готов", а также предупреждает о намерении применить оружие.

Стрелок по команде руководителя стрельбы "Огонь" принимает положение для стрельбы, расстегивает кобуру, вынимает оружие, снимает с предохранителя (при его наличии), досылает патрон в патронник (при применении оружия барабанного типа - взводит курок), производит два прицельных выстрела.

По окончании стрельбы стрелок докладывает: "Стрельбу закончил". Далее выполняет команды руководителя стрельбы по разряжению оружия и предъявлению его к осмотру.

Положительный результат: не менее одного попадания в мишень в пределах установленного времени.

Отрицательный результат: менее одного попадания в мишень, превышение времени на выполнение упражнения.

Упражнение считается выполненным, если по нему получен положительный результат.

В случае невыполнения работником упражнения по техническим причинам (отказ оружия, осечка и другое) упражнение выполняется заново. При достижении работником положительного результата до момента отказа оружия (осечки и другого) упражнение считается выполненным.

## МЕТОДИЧЕСКАЯ РАЗРАБОТКА

практического занятия

по учебной дисциплине «Огневая подготовка»

Тема № 2.5 «Практическая отработка действий с различными видами гражданского оружия, разрешенного в частной охранной деятельности»

для дополнительного профессионального обучения (профессиональной подготовки) граждан по профессии охранник 5,6 разряда

### 8. Организационно-методический раздел

1.1. Объем времени отводимый для изучения темы:

- практическое занятие – 2 часа.

Место проведения: аудитория тира.

8.2. Цели:

Дидактические:

- изучение приемов и правил стрельбы из оружия;

- формирование практических умений и навыков обращения с боевым оружием для применения этих знаний в решении служебных задач в деятельности ЧОП.

Воспитательные:

- развитие необходимых морально-психологических качеств и личной ответственности за выполнение служебного долга;

- воспитание бережного отношения к оружию, содержание его в чистоте и исправности, неукоснительного соблюдения мер безопасности при обращении с оружием;

- побуждение к самосовершенствованию и самовоспитанию.

Познавательные:

- обучение приемам и правилам стрельбы из оружия, самостоятельной познавательной деятельности (выделение главного, структурирование учебного материала, систематизация знаний, оформление выводов);

- развитие мышечной памяти при отработке элементов изготовления к стрельбе.

1.3. Методы проведения:

а) Рассказ.

б) Демонстрация.

в) Тренировка.

1.4. Материально-технической обеспечение занятия:

1. 9-мм пистолеты МР -71 (ИЖ - 71) – 10 шт.

2. 9-мм пистолетные патроны учебные – 24 шт.

4. Кобуры под МР – 10 шт.

5.

1.5. Учебно-методическое и информационное обеспечение дисциплины:

а) нормативные правовые акты:

1. Конституция Российской Федерации принята 12 декабря 1993 года (в ред. от 21.07.2014) // Собрание законодательства РФ. 2014. № 31. Ст. 4398.

2. Федеральный закон от 7 февраля 2011 г. «О полиции» № 3-ФЗ // СПС КонсультантПлюс.

3. Приказ МВД России от 12 января 2009 г. № 13 «Об утверждении Инструкции по организации, снабжения, хранения, учета, выдачи (приема) и

обеспечения сохранности вооружения и боеприпасов в органах внутренних дел Российской Федерации».

4. Приказ МВД России 647 от 26.06.2012 г. «Об утверждении Положения о проведении ОВД РФ периодических проверок частных охранников и работников юридических лиц с особыми уставными задачами на пригодность к действиям в условиях связанных с применением огнестрельного оружия и специальных средств».

б) основная:

Арипшев А.М. Огневая подготовка: практическое пособие / А.М. Арипшев. – Краснодар: Краснодарский университет МВД России, 2013.

Огневая подготовка [Электронный ресурс]: учебник / ред. В.Г. Лупырь. – Омск: Омская академия МВД России, 2014.– Режим доступа: Электронная библиотека КрУ МВД России, требуется авторизация: <http://libkrumvd.ru>.

Огневая подготовка: учебник / под общ. ред. канд. пед. наук В.Л. Кубышко. - М.: ДГСК МВД России, 2016.- 286 с.

Профессиональная подготовка полицейских. Альбом структурно-логических схем: учебное наглядное пособие: в 2 ч. / под общ. ред. В.Л. Кубышко. - М.: ДГСК МВД России, 2016.- Часть 2: Профессиональный цикл. – 312 с.

в) дополнительная:

1. Ворожко Н.П. Огневая подготовка: учебно-методическое пособие / Н.П. Ворожко, Р.В. Скобликов, А.Р. Братусин. – Краснодар: Краснодарский университет МВД России, 2015.

2. Кузнецов А.И. Специальная подготовка лиц, впервые принимаемых на службу в органы внутренних дел [Электронный ресурс]: учебно-методическое пособие / А.И. Кузнецов, Д.В. Литвин, Р.С. Ахметов, Д.В. Хабаров. – Краснодар: Краснодарский университет МВД России, 2016. – Режим доступа: Электронная библиотека КрУ МВД России, требуется авторизация: <http://libkrumvd.ru>.

3. Напалков Ю.А. Обобщение педагогического опыта преподавателей кафедры деятельности органов внутренних дел в особых условиях по дисциплине «Огневая подготовка» [Электронный ресурс]: учебно-методическое пособие / Ю.А. Напалков, А.Н. Таран, А.В. Танага. – Краснодар: Краснодарский университет МВД России, 2016. – Режим доступа: Электронная библиотека КрУ МВД России, требуется авторизация: <http://libkrumvd.ru>.

4. Пономарев Н.Н. Меры безопасности при обращении с оружием и боеприпасами при выполнении оперативно-служебных задач сотрудниками \*\*Продлена решением ученого совета КрУ МВД России до 2021 года (протокол от 29.06.2016 года № 11) 62 ОВД: учебно-практическое пособие / Н.Н. Пономарев, И.К. Стригуненко. – Краснодар: Краснодарский университет МВД России, 2011.

5. «Классификация оружия. Перечень основных терминов». ГОСТ 28653-90. URL: <http://StandartGost.ru>.

6. Лупырь В.Г. Огневая подготовка: учебник. URL: <http://www.iprbookshop.ru/36057>.

9. План практического занятия

## Введение

17. Учебный вопрос №1 «Видами гражданского оружия, разрешенного в частной охранной деятельности».
18. Учебный вопрос №2 «Практическая отработка действий с различными видами гражданского оружия, разрешенного в частной охранной деятельности».

Заключение.

## Распределение учебного времени

1.	Введение	9 мин.
2.	1. Видами гражданского оружия, разрешенного в частной охранной деятельности	25 мин.
	2. Практическая отработка действий с различными видами гражданского оружия, разрешенного в частной охранной деятельности	55 мин.
3.	Заключительная часть занятия	10 мин.

3. Методические рекомендации по повторению, закреплению и контролю знаний, умений, навыков, полученных на предыдущих занятиях.

Для закрепления знаний, полученных на предыдущем занятии, рекомендую обучаемым, во время самостоятельной подготовки повторить порядок выполнения нормативов по огневой подготовке, а также задержки при стрельбе и способы из устранения.

19. Методические рекомендации по изучению, закреплению и контролю усвоения нового материала.

В рамках занятия принципиальное значение для обучаемых имеет правильное уяснение содержания рассматриваемой темы.

Последовательность изучения материала по данной теме соответствует указанному выше расположению вопросов.

В процессе практического занятия преподаватель руководит ходом занятия, обращая внимание на ключевые для изучения вопросы. Максимальные усилия необходимо сосредоточить на активном вовлечении обучаемых в процесс занятия.

Для этого предлагается использовать следующие приёмы:

- выделение голосом и паузами главного и важного во время занятия;
- регулярные вопросы в аудиторию направленные на общую эрудицию;
- справедливо оценивать обучаемых по итогам занятия;
- указывать на недопустимость пассивного поведения на занятии, при необходимости привлекать для проведения воспитательной работы руководство курса. Возможно выставление неудовлетворительной оценки обучаемым,

игнорирующим участие в занятии, игнорирующим рекомендации и указания преподавателя.

При отработке 1-го учебного вопроса используется метод демонстрации и тренировки.

При отработке 2-го учебного вопроса используются методы рассказа и тренировки. Их суть заключается в разъяснении действий по командам, подаваемым при стрельбе из пистолета.

## 20. Порядок проведения практического занятия

№ п\п	Разделы плана и учебные вопросы	Действия преподавателя и обучаемых	Время
1.	Введение	<p>Принятие рапорта, выявление отсутствующих с установлением причин отсутствия, проверка готовности к занятию.</p> <p>Вступительное слово преподавателя:</p> <ul style="list-style-type: none"><li>- объявляю тему и цели занятия, его задачи и учебные вопросы;</li><li>- определяю место и роль данного занятия в общей структуре темы, его практическая значимость;</li><li>- актуализирую внимание на вопросах практического занятия, а так же на связи теории с практикой;</li><li>- провожу инструктаж по мерам безопасности, учитывающий конкретные условия занятия;</li><li>- напоминаю порядок действий с оружием при выполнении упражнения, изучаемого на данном занятии;</li><li>- довожу порядок отработки учебных вопросов. В связи с чем определяю три учебных места (старшими на учебных местах назначаются второй преподаватель и слушатель из числа наиболее подготовленных). Первое учебное место – отработка быстрого извлечения оружия из</li></ul>	5 мин.

		<p>кобуры и подготовка его к выстрелу, второе учебное место – отработка способов замены магазина в условиях ограничения времени (норматив №6), третье место – отработка действий по командам, подаваемым при стрельбе из пистолета. Обращаю внимание на то, что занятие будет проводиться по методу круговой тренировки.</p> <p>- предлагаю обучаемым внести предложения и коррективы в организацию, и порядок работы на занятии.</p> <p>Обучаемые внимательно слушают, вносят предложения и коррективы в случае необходимости и желания.</p>	
2.	Основная часть		
2.1	<p>Видами гражданского оружия, разрешенного в частной охранной деятельности</p>	<p>Напоминаю учебный вопрос и порядок его отработки.</p> <p>Разъясняю назначение и боевые свойства служебного оружия МР -71 (ИЖ - 71) и 16/70 «Бекас» критерии оценки действий слушателей.</p> <p>Разборка пистолета может быть неполной и полной. Неполная разборка производится для чистки, смазки и осмотра пистолета. Полная - для чистки при сильном загрязнении пистолета, после нахождения его под дождем или в снегу, при переходе на новую смазку, а также при ремонте.</p> <p>Частая полная разборка не допускается, т.к. она ускоряет изнашивание частей и механизмов. При разборке и сборке необходимо соблюдать следующие правила:</p> <p>- разборку и сборку производить на столе или скамейке, а в поле - на чистой подстилке;</p>	25 мин

		<p>- части и механизмы класть в порядке разборки, обращаться с ними осторожно, не допускать излишних усилий и резких ударов;</p> <p>- при сборке обращать внимание на нумерацию частей, чтобы не перепутать их с частями других пистолетов.</p> <p>Неполную разборку пистолета следует производить в следующем порядке:</p> <p>1. Извлечь магазин из основания рукоятки. Удерживая пистолет за рукоятку правой рукой, большим пальцем левой руки отвести защёлку магазина назад до отказа, одновременно оттягивая указательным пальцем левой руки выступающую часть крышки магазина, извлечь магазин из основания рукоятки</p> <p>2. Проверить, нет ли патрона в патроннике - для чего выключить - предохранитель (опустить флажок вниз), отвести левой рукой затвор в заднее положение, поставить его на затворную задержку и осмотреть патронник. Нажатием большим пальцем правой руки на затворную задержку отпустить затвор.</p> <p>3. Отделить затвор от рамки.</p> <p>Удерживая пистолет в правой руке за рукоятку, левой рукой оттянуть спусковую скобу вниз и перекосив её влево, упереть в рамку так, чтобы она удерживалась в этом положении.</p> <p>Левой рукой отвести затвор в крайнее заднее положение и, приподняв его задний конец, дать ему возможность продвинуться вперёд под воздействием возвратной пружины. Отделить затвор от</p>	
--	--	--	--

рамки и поставить на место спусковую скобу.

4. Снять со ствола возвратную пружину. Удерживая рамку правой рукой за рукоятку и вращая возвратную пружину на себя левой рукой, снять её со ствола.

*Сборку пистолета после неполной разборки следует производить в обратном порядке:*

1. Надеть на ствол возвратную пружину. Взяв рамку за рукоятку правой рукой, левой рукой надеть возвратную пружину на ствол обязательно тем концом, в котором крайний виток имеет меньший диаметр по сравнению с другими витками;

2. Присоединить затвор к рамке. Удерживая рамку за рукоятку в правой руке, а затвор в левой, ввести свободный конец возвратной пружины в канал затвора и отвести затвор в крайнее заднее положение так, чтобы дульная часть ствола прошла через канал затвора и выступила наружу. Опустить задний конец затвора на рамку так, чтобы продольные выступы затвора поместились в пазах рамки и, прижимая затвор к рамке, отпустить его. Затвор под действием возвратной пружины энергично возвращается в переднее положение.

3. Включить предохранитель поднять флажок вверх.

4. Вставить магазин в основание рукоятки. Удерживая пистолет в правой руке, большим и указательным пальцами левой руки вставить магазин в основание рукоятки через нижнее окно основания

		<p>рукоятки. Нажать на крышку магазина большим пальцем так, чтобы защелка (нижний конец боевой пружины) заскочила за выступ на стенке магазина, при этом должен произойти щелчок. Удары по магазину ладонью не допускаются.</p> <p>Затем необходимо проверить правильность сборки пистолета после неполной разборки. Выключить предохранитель (опустить флажок вниз). Отвести затвор в заднее положение и отпустить его. Затвор остановится на затворную задержку и останется в заднем положении. Нажатием большого пальца правой руки на затворную задержку отпустить затвор. Затвор под действием возвратной пружины должен энергично возвратиться в переднее положение, а курок должен стоять на боевом взводе. Включить предохранитель (поднять флажок вверх). Курок должен сорваться с боевого взвода и заблокироваться.</p> <p>После довожу до обучающихся порядок проведения полной разборки и сборки пистолета.</p> <p>Полную разборку пистолета производить в следующем порядке:</p> <ol style="list-style-type: none"><li>1. Произвести неполную разборку пистолета.</li><li>2. Отделить шептало и затворную задержку от рамки.</li></ol> <p>Взять пистолет в правую руку, придерживая головку курка и, нажимая на спусковой крючок, плавно спустить курок с боевого взвода. Резкий поворот курка не допускается во избежание поломки широкого пера боевой пружины.</p>	
--	--	---	--

Выступом протирки снять крючок пружины шептала с затворной задержки.

Повернуть шептало вперед (носилом вверх) до совпадения лыски на правой цапфе с прорезью цапфенного гнезда в рамке; затем шептало и затворную задержку приподнять вверх и отделить их от рамки.

3. Отделить рукоятку от основания рукоятки, и боевую пружину от рамки. Лезвием протирки вывинтить винт и, сдвигая рукоятку назад, отделить ее от основания рукоятки.

Прижимая большим пальцем левой руки боевую пружину к основанию рукоятки, сдвинуть вниз и отделить от основания рукоятки задвижку боевой пружины и снять боевую пружину с прилива основания рукоятки.

4. Отделить курок от рамки.

Удерживая рамку в левой руке и повернув спусковой крючок в крайнее переднее положение, указательным и большим пальцами правой руки повернуть курок вперед до совпадения лысок на его цапфах с прорезями цапфенных гнезд в рамке, сдвинуть курок в сторону ствола и вынуть его.

5. Отделить спусковую тягу с рычагом взвода от рамки.

Удерживая рамку в левой руке, правой рукой приподнять задний конец спусковой тяги и вывести цапфу из отверстия спускового крючка.

6. Отделить спусковой крючок от рамки. Удерживая рамку в левой руке, правой рукой оттянуть спусковую скобу

вниз, как при неполной разборке пистолета; поворачивая крючок вперед, вывести его цапфы из цапфенных гнезд в рамке и отделить спусковой крючок от рамки. Поставить спусковую скобу на место.

7. Отделить предохранитель и ударник от затвора.

Взяв затвор в левую руку, большим пальцем правой руки повернуть флажок предохранителя вверх; затем указательным и большим пальцами правой руки отвести флажок из гнезда несколько в сторону, повернуть дальше назад и вынуть из гнезда затвора. Легкими ударами задним концом затвора по ладони правой руки извлечь из затвора ударник.

8. Отделить выбрасыватель от затвора. Положить затвор на стол, правой рукой выступом протирки утопить гнеток выбрасывателя и, одновременно нажимая указательным пальцем левой руки на переднюю часть выбрасывателя и поворачивая его вокруг зацепа, вынуть его из паза; после этого извлечь из гнезда затвора гнеток с пружиной.

9. Разобрать магазин. Взяв магазин в левую руку, большим и указательным пальцами отжать пружину подавателя к подавателю, правой рукой сдвинуть и снять крышку магазина за ее выступающую часть и вынуть из корпуса магазина пружину подавателя и подаватель.

*Сборку пистолета после полной разборки производить в обратном порядке.*

*Действия обучаемых:*

		<p>Конспектируют в тетрадях порядок выполнения разборки пистолета и сборки МР -71 (ИЖ - 71) после его полной и неполной разборки, после чего, по команде преподавателя, приступают к практическому выполнению неполной разборки МР -71 (ИЖ - 71) и сборки пистолета после неполной разборки.</p> <p>В ходе практической отработки обучаемыми неполной и полной разборки МР -71 (ИЖ - 71) осуществляю контроль за соблюдением порядка её выполнения.</p>	
2.2	<p>Практическая отработка действий с различными видами гражданского оружия, разрешенного в частной охранной деятельности</p>	<p>На втором учебном месте разъясняю порядок выполнения техники выстрела из различных положений для стрельбы: стоя, с колена, лежа: условия (порядок) выполнения норматива: неснаряженный магазин в рукоятке пистолета; пистолет в руке сотрудника под углом 45 градусов в безопасном направлении, затвор на затворной задержке; запасной магазин, снаряженный одним учебным патроном находится в кармане кобуры для запасного магазина (подсумке для размещения магазинов к пистолету); руководитель (помощник руководителя) указывает цель, огневую позицию, положение для стрельбы и подает команду "Огонь". Охранник извлекает магазин из основания рукоятки пистолета, удерживает его в руке или убирает (кладет) его в кобуру (или карман), достает запасной магазин и вставляет его в основание рукоятки пистолета. Снимает затвор с затворной задержки и производит прицельный выстрел вхолостую.</p> <p><i>Действия обучаемых:</i></p> <p>Осуществляют отработку норматива №6.</p>	30 мин.
3.	Заключение		

		<p>Подвожу итог занятия, определяю степень достижения цели занятия.</p> <p>Оцениваю работу на занятии, выставляю оценки. Выявляю лучших и тех, кому необходимы дополнительная самостоятельная подготовка.</p>	7 мин.
--	--	---	--------

21. Методические рекомендации по постановке задания к следующему занятию, по организации самостоятельной работы обучающихся.

Для закрепления знаний рекомендую обучаемым, во время самостоятельной подготовки выучить порядок и условия выполнения техники выстрела.

### МЕТОДИЧЕСКАЯ РАЗРАБОТКА

практического занятия

по учебной дисциплине «Огневая подготовка»

Тема № 2.6 «Практическая отработка снаряжения магазина, зарядание и разряжение оружия. Меры безопасности при стрельбе. Отработка элементов прицельного выстрела»

для дополнительного профессионального обучения (профессиональной подготовки) граждан по профессии охранник 5,6 разряда

#### 10. Организационно-методический раздел

1.1. Объем времени отводимый для изучения темы:

- практическое занятие – 2 часа.

Место проведения: аудитория тира.

10.2. Цели:

Дидактические:

- изучение приемов и правил стрельбы из оружия;

- формирование практических умений и навыков обращения с боевым оружием для применения этих знаний в решении служебных задач в деятельности ЧОП.

Воспитательные:

- развитие необходимых морально-психологических качеств и личной ответственности за выполнение служебного долга;

- воспитание бережного отношения к оружию, содержание его в чистоте и исправности, неукоснительного соблюдения мер безопасности при обращении с оружием;

- побуждение к самосовершенствованию и самовоспитанию.

Познавательные:

- обучение приемам и правилам стрельбы из оружия, самостоятельной познавательной деятельности (выделение главного, структурирование учебного материала, систематизация знаний, оформление выводов);

- развитие мышечной памяти при отработке элементов изготовления к стрельбе.

1.3. Методы проведения:

а) Рассказ.

б) Демонстрация.

в) Тренировка.

1.4. Материально-техническое обеспечение занятия:

1. 9-мм пистолеты МР -71 (ИЖ - 71)	– 10 шт.
2. 9-мм пистолетные патроны учебные	– 24 шт.
4. Кобуры под МР	– 10 шт.
5. 16/70 «Бекас»	- 3 шт.

1.5. Учебно-методическое и информационное обеспечение дисциплины:

а) нормативные правовые акты:

1. Конституция Российской Федерации принята 12 декабря 1993 года (в ред. от 21.07.2014) // Собрание законодательства РФ. 2014. № 31. Ст. 4398.

2. Федеральный закон от 7 февраля 2011 г. «О полиции» № 3-ФЗ // СПС КонсультантПлюс.

3. Приказ МВД России от 12 января 2009 г. № 13 «Об утверждении Инструкции по организации, снабжения, хранения, учета, выдачи (приема) и обеспечения сохранности вооружения и боеприпасов в органах внутренних дел Российской Федерации».

4. Приказ МВД России 647 от 26.06.2012 г. «Об утверждении Положения о проведении ОВД РФ периодических проверок частных охранников и работников юридических лиц с особыми уставными задачами на пригодность к действиям в условиях связанных с применением огнестрельного оружия и специальных средств».

б) основная:

Арипшев А.М. Огневая подготовка: практическое пособие / А.М. Арипшев. – Краснодар: Краснодарский университет МВД России, 2013.

Огневая подготовка [Электронный ресурс]: учебник / ред. В.Г. Лупырь. – Омск: Омская академия МВД России, 2014.– Режим доступа: Электронная библиотека КрУ МВД России, требуется авторизация: <http://libkrumvd.ru>.

Огневая подготовка: учебник / под общ. ред. канд. пед. наук В.Л. Кубышко. - М.: ДГСК МВД России, 2016.- 286 с.

Профессиональная подготовка полицейских. Альбом структурно-логических схем: учебное наглядное пособие: в 2 ч. / под общ. ред. В.Л. Кубышко. - М.: ДГСК МВД России, 2016.- Часть 2: Профессиональный цикл. – 312 с.

в) дополнительная:

1. Ворожко Н.П. Огневая подготовка: учебно-методическое пособие / Н.П. Ворожко, Р.В. Скобликов, А.Р. Братусин. – Краснодар: Краснодарский университет МВД России, 2015.

2. Кузнецов А.И. Специальная подготовка лиц, впервые принимаемых на службу в органы внутренних дел [Электронный ресурс]: учебно-методическое пособие / А.И. Кузнецов, Д.В. Литвин, Р.С. Ахметов, Д.В. Хабаров. – Краснодар: Краснодарский университет МВД России, 2016.– Режим доступа: Электронная библиотека КрУ МВД России, требуется авторизация: <http://libkrumvd.ru>.

3. Напалков Ю.А. Обобщение педагогического опыта преподавателей кафедры деятельности органов внутренних дел в особых условиях по дисциплине «Огневая подготовка» [Электронный ресурс]: учебно-методическое пособие / Ю.А. Напалков, А.Н. Таран, А.В. Танага. – Краснодар: Краснодарский университет МВД России, 2016. – Режим доступа: Электронная библиотека КрУ МВД России, требуется авторизация: <http://libkrumvd.ru>.

4. Пономарев Н.Н. Меры безопасности при обращении с оружием и боеприпасами при выполнении оперативно-служебных задач сотрудниками \*\*Продлена решением ученого совета КрУ МВД России до 2021 года (протокол от 29.06.2016 года № 11) 62 ОВД: учебно-практическое пособие / Н.Н. Пономарев, И.К. Стригуненко. – Краснодар: Краснодарский университет МВД России, 2011.

5. «Классификация оружия. Перечень основных терминов». ГОСТ 28653-90. URL: <http://StandartGost.ru>.

6. Лупырь В.Г. Огневая подготовка: учебник. URL: <http://www.iprbookshop.ru/36057>.

## 11. План практического занятия

Введение

22. Учебный вопрос № 1 «Практическая отработка снаряжения магазина, зарядка и разрядка оружия.»

23. Учебный вопрос № 2 «Меры безопасности при стрельбе.»

24. Учебный вопрос №3 «Отработка элементов прицельного выстрела.»

Заключение.

## Распределение учебного времени

1.	Введение	10 мин.
2.	1. Практическая отработка снаряжения магазина, заряджение и разряжение оружия.	25 мин.
	2. Меры безопасности при стрельбе.	15 мин.
	3. Отработка элементов прицельного выстрела	40 мин.
3.	Заключительная часть занятия	11 мин.

3. Методические рекомендации по повторению, закреплению и контролю знаний, умений, навыков, полученных на предыдущих занятиях.

Для закрепления знаний, полученных на предыдущем занятии, рекомендую обучаемым, во время самостоятельной подготовки повторить порядок выполнения нормативов по огневой подготовке, а также задержки при стрельбе и способы из устранения.

25. Методические рекомендации по изучению, закреплению и контролю усвоения нового материала.

В рамках занятия принципиальное значение для обучаемых имеет правильное уяснение содержания рассматриваемой темы.

Последовательность изучения материала по данной теме соответствует указанному выше расположению вопросов.

В процессе практического занятия преподаватель руководит ходом занятия, обращая внимание на ключевые для изучения вопросы. Максимальные усилия необходимо сосредоточить на активном вовлечении обучаемых в процесс занятия. Для этого предлагается использовать следующие приёмы:

- выделение голосом и паузами главного и важного во время занятия;
- регулярные вопросы в аудиторию направленные на общую эрудицию;
- справедливо оценивать обучаемых по итогам занятия;
- указывать на недопустимость пассивного поведения на занятии, при необходимости привлекать для проведения воспитательной работы руководство курса. Возможно выставление неудовлетворительной оценки обучаемым, игнорирующим участие в занятии, игнорирующим рекомендации и указания преподавателя.

При отработке 1-го учебного вопроса используется метод демонстрации и тренировки.

При отработке 2-го учебного вопроса используются методы рассказа и тренировки. Их суть заключается в разъяснении действий по командам, подаваемым при стрельбе из пистолета.

При отработке 3-го учебного вопроса используются методы рассказа и тренировки. Их суть заключается в разъяснении действий по командам, подаваемым при стрельбе из пистолета.

## 26. Порядок проведения практического занятия

№ п\п	Разделы плана и учебные вопросы	Действия преподавателя и обучаемых	Время
1.	Введение	<p>Принятие рапорта, выявление отсутствующих с установлением причин отсутствия, проверка готовности к занятию.</p> <p>Вступительное слово преподавателя:</p> <ul style="list-style-type: none"> <li>- объявляю тему и цели занятия, его задачи и учебные вопросы;</li> <li>- определяю место и роль данного занятия в общей структуре темы, его практическая значимость;</li> <li>- актуализирую внимание на вопросах практического занятия, а так же на связи теории с практикой;</li> <li>- провожу инструктаж по мерам безопасности, учитывающий конкретные условия занятия;</li> <li>- напоминаю порядок действий с оружием при выполнении упражнения, изучаемого на данном занятии;</li> <li>- довожу порядок отработки учебных вопросов. В связи с чем определяю три учебных места (старшими на учебных местах назначаются второй преподаватель и слушатель из числа наиболее подготовленных). Первое учебное место – отработка быстрого извлечения оружия из кобуры и подготовка его к выстрелу, второе учебное место – отработка способов замены магазина в</li> </ul>	5 мин.

		<p>условиях ограничения времени (норматив №6), третье место – отработка действий по командам, подаваемым при стрельбе из пистолета. Обращаю внимание на то, что занятие будет проводиться по методу круговой тренировки.</p> <p>- предлагаю обучаемым внести предложения и коррективы в организацию, и порядок работы на занятии.</p> <p>Обучаемые внимательно слушают, вносят предложения и коррективы в случае необходимости и желания.</p>	
2.	Основная часть		
2.1	<p>Практическая отработка снаряжения магазина, зарядание и разряжение оружия.</p>	<p>Напоминаю учебный вопрос и порядок его отработки.</p> <p>Разъясняю назначение и боевые свойства служебного оружия МР -71 (ИЖ - 71) и 16/70 «Бекас» критерии оценки действий слушателей.</p> <p>Разборка пистолета может быть неполной и полной. Неполная разборка производится для чистки, смазки и осмотра пистолета. Полная - для чистки при сильном загрязнении пистолета, после нахождения его под дождем или в снегу, при переходе на новую смазку, а также при ремонте.</p> <p>Частая полная разборка не допускается, т.к. она ускоряет изнашивание частей и механизмов. При разборке и сборке необходимо соблюдать следующие правила:</p> <p>- разборку и сборку производить на столе или скамейке, а в поле - на чистой подстилке;</p> <p>- части и механизмы класть в порядке разборки, обращаться с ними осторожно,</p>	25 мин

		<p>не допускать излишних усилий и резких ударов;</p> <p>- при сборке обращать внимание на нумерацию частей, чтобы не перепутать их с частями других пистолетов.</p> <p>Неполную разборку пистолета следует производить в следующем порядке:</p> <p>1. Извлечь магазин из основания рукоятки. Удерживая пистолет за рукоятку правой рукой, большим пальцем левой руки отвести защёлку магазина назад до отказа, одновременно оттягивая указательным пальцем левой руки выступающую часть крышки магазина, извлечь магазин из основания рукоятки</p> <p>2. Проверить, нет ли патрона в патроннике - для чего выключить - предохранитель (опустить флажок вниз), отвести левой рукой затвор в заднее положение, поставить его на затворную задержку и осмотреть патронник. Нажатием большим пальцем правой руки на затворную задержку отпустить затвор.</p> <p>3. Отделить затвор от рамки.</p> <p>Удерживая пистолет в правой руке за рукоятку, левой рукой оттянуть спусковую скобу вниз и перекосив её влево, упереть в рамку так, чтобы она удерживалась в этом положении.</p> <p>Левой рукой отвести затвор в крайнее заднее положение и, приподняв его задний конец, дать ему возможность продвинуться вперёд под воздействием возвратной пружины. Отделить затвор от рамки и поставить на место спусковую скобу.</p>	
--	--	--	--

4. Снять со ствола возвратную пружину. Удерживая рамку правой рукой за рукоятку и вращая возвратную пружину на себя левой рукой, снять её со ствола.

*Сборку пистолета после неполной разборки следует производить в обратном порядке:*

1. Надеть на ствол возвратную пружину. Взяв рамку за рукоятку правой рукой, левой рукой надеть возвратную пружину на ствол обязательно тем концом, в котором крайний виток имеет меньший диаметр по сравнению с другими витками;

2. Присоединить затвор к рамке. Удерживая рамку за рукоятку в правой руке, а затвор в левой, ввести свободный конец возвратной пружины в канал затвора и отвести затвор в крайнее заднее положение так, чтобы дульная часть ствола прошла через канал затвора и выступила наружу. Опустить задний конец затвора на рамку так, чтобы продольные выступы затвора поместились в пазах рамки и, прижимая затвор к рамке, отпустить его. Затвор под действием возвратной пружины энергично возвращается в переднее положение.

3. Включить предохранитель поднять флажок вверх.

4. Вставить магазин в основание рукоятки. Удерживая пистолет в правой руке, большим и указательным пальцами левой руки вставить магазин в основание рукоятки через нижнее окно основания рукоятки. Нажать на крышку магазина большим пальцем так, чтобы защелка

		<p>(нижний конец боевой пружины) заскочила за выступ на стенке магазина, при этом должен произойти щелчок. Удары по магазину ладонью не допускаются.</p> <p>Затем необходимо проверить правильность сборки пистолета после неполной разборки. Выключить предохранитель (опустить флажок вниз). Отвести затвор в заднее положение и отпустить его. Затвор остановится на затворную задержку и останется в заднем положении. Нажатием большого пальца правой руки на затворную задержку отпустить затвор. Затвор под действием возвратной пружины должен энергично возвратиться в переднее положение, а курок должен стоять на боевом взводе. Включить предохранитель (поднять флажок вверх). Курок должен сорваться с боевого взвода и заблокироваться.</p> <p>После довожу до обучающихся порядок проведения полной разборки и сборки пистолета.</p> <p>Полную разборку пистолета производить в следующем порядке:</p> <ol style="list-style-type: none"><li>1. Произвести неполную разборку пистолета.</li><li>2. Отделить шептало и затворную задержку от рамки.</li></ol> <p>Взять пистолет в правую руку, придерживая головку курка и, нажимая на спусковой крючок, плавно спустить курок с боевого взвода. Резкий поворот курка не допускается во избежание поломки широкого пера боевой пружины.</p> <p>Выступом протирки снять крючок пружины шептала с затворной задержки.</p>	
--	--	--	--

		<p>Повернуть шептало вперед (носиком вверх) до совпадения лыски на правой цапфе с прорезью цапфенного гнезда в рамке; затем шептало и затворную задержку приподнять вверх и отделить их от рамки.</p> <p>3. Отделить рукоятку от основания рукоятки, и боевую пружину от рамки. Лезвием протирки вывинтить винт и, сдвигая рукоятку назад, отделить ее от основания рукоятки.</p> <p>Прижимая большим пальцем левой руки боевую пружину к основанию рукоятки, сдвинуть вниз и отделить от основания рукоятки задвижку боевой пружины и снять боевую пружину с прилива основания рукоятки.</p> <p>4. Отделить курок от рамки.</p> <p>Удерживая рамку в левой руке и повернув спусковой крючок в крайнее переднее положение, указательным и большим пальцами правой руки повернуть курок вперед до совпадения лысок на его цапфах с прорезями цапфенных гнезд в рамке, сдвинуть курок в сторону ствола и вынуть его.</p> <p>5. Отделить спусковую тягу с рычагом взвода от рамки.</p> <p>Удерживая рамку в левой руке, правой рукой приподнять задний конец спусковой тяги и вывести цапфу из отверстия спускового крючка.</p> <p>6. Отделить спусковой крючок от рамки. Удерживая рамку в левой руке, правой рукой оттянуть спусковую скобу вниз, как при неполной разборке пистолета; поворачивая крючок вперед, вывести его цапфы из цапфенных гнезд в</p>	
--	--	---	--

		<p>рамке и отделить спусковой крючок от рамки. Поставить спусковую скобу на место.</p> <p>7. Отделить предохранитель и ударник от затвора.</p> <p>Взяв затвор в левую руку, большим пальцем правой руки повернуть флажок предохранителя вверх; затем указательным и большим пальцами правой руки отвести флажок из гнезда несколько в сторону, повернуть дальше назад и вынуть из гнезда затвора. Легкими ударами задним концом затвора по ладони правой руки извлечь из затвора ударник.</p> <p>8. Отделить выбрасыватель от затвора. Положить затвор на стол, правой рукой выступом протирки утопить гнеток выбрасывателя и, одновременно нажимая указательным пальцем левой руки на переднюю часть выбрасывателя и поворачивая его вокруг зацепа, вынуть его из паза; после этого извлечь из гнезда затвора гнеток с пружиной.</p> <p>9. Разобрать магазин. Взяв магазин в левую руку, большим и указательным пальцами отжать пружину подавателя к подавателю, правой рукой сдвинуть и снять крышку магазина за ее выступающую часть и вынуть из корпуса магазина пружину подавателя и подаватель.</p> <p><i>Сборку пистолета после полной разборки производить в обратном порядке.</i></p> <p><i>Действия обучаемых:</i></p> <p>Конспектируют в тетрадях порядок выполнения разборки пистолета и сборки МР -71 (ИЖ - 71) после его полной и</p>	
--	--	---	--

		<p>неполной разборки, после чего, по команде преподавателя, приступают к практическому выполнению неполной разборки МР -71 (ИЖ - 71) и сборки пистолета после неполной разборки.</p> <p>В ходе практической отработки обучаемыми неполной и полной разборки МР -71 (ИЖ - 71) осуществляю контроль за соблюдением порядка её выполнения.</p>	
2.2	Меры безопасности при стрельбе.	<p>На втором учебном месте разъясняю порядок выполнения техники выстрела из различных положений для стрельбы: стоя, с колена, лежа: условия (порядок) выполнения норматива: неснаряженный магазин в рукоятке пистолета; пистолет в руке сотрудника под углом 45 градусов в безопасном направлении, затвор на затворной задержке; запасной магазин, снаряженный одним учебным патроном находится в кармане кобуры для запасного магазина (подсумке для размещения магазинов к пистолету); руководитель (помощник руководителя) указывает цель, огневую позицию, положение для стрельбы и подает команду "Огонь". Охранник извлекает магазин из основания рукоятки пистолета, удерживает его в руке или убирает (кладет) его в кобуру (или карман), достает запасной магазин и вставляет его в основание рукоятки пистолета. Снимает затвор с затворной задержки и производит прицельный выстрел вхолостую.</p> <p><i>Действия обучаемых:</i></p> <p>Осуществляют отработку норматива №6.</p>	30 мин.

2.3	Отработка элементов прицельного выстрела	<p>На втором учебном месте разъясняю порядок выполнения техники выстрела из различных положений для стрельбы: стоя, с колена, лежа: условия (порядок) выполнения норматива: неснаряженный магазин в рукоятке пистолета; пистолет в руке сотрудника под углом 45 градусов в безопасном направлении, затвор на затворной задержке; запасной магазин, снаряженный одним учебным патроном находится в кармане кобуры для запасного магазина (подсумке для размещения магазинов к пистолету); руководитель (помощник руководителя) указывает цель, огневую позицию, положение для стрельбы и подает команду "Огонь". Охранник извлекает магазин из основания рукоятки пистолета, удерживает его в руке или убирает (кладет) его в кобуру (или карман), достает запасной магазин и вставляет его в основание рукоятки пистолета. Снимает затвор с затворной задержки и производит прицельный выстрел вхолостую.</p> <p><i>Действия обучаемых:</i></p> <p>Осуществляют отработку норматива №6.</p>	
3.	Заключение		
		<p>Подвожу итог занятия, определяю степень достижения цели занятия.</p> <p>Оцениваю работу на занятии, выставяю оценки. Выявляю лучших и тех, кому необходимы дополнительная самостоятельная подготовка.</p>	8 мин.

27. Методические рекомендации по постановке задания к следующему занятию, по организации самостоятельной работы обучающихся.

Для закрепления знаний рекомендую обучаемым, во время самостоятельной подготовки выучить порядок и условия выполнения техники выстрела.

# МЕТОДИЧЕСКАЯ РАЗРАБОТКА

практического занятия

по учебной дисциплине «Огневая подготовка»

Тема № 2.8 «Отработка техники основных видов стрельбы. Разбор типичных ошибок, влияющих на меткость стрельбы».

для дополнительного профессионального обучения (профессиональной подготовки) граждан по профессии охранник 5, 6 разряда

## 12. Организационно-методический раздел

1.1. Объем времени отводимый для изучения темы:

- практическое занятие – 2 часа.

Место проведения: аудитория тира.

12.2. Цели:

Дидактические:

- изучение приемов и правил стрельбы из оружия;

- формирование практических умений и навыков обращения с боевым оружием для применения этих знаний в решении служебных задач в деятельности ЧОП.

Воспитательные:

- развитие необходимых морально-психологических качеств и личной ответственности за выполнение служебного долга;

- воспитание бережного отношения к оружию, содержание его в чистоте и исправности, неукоснительного соблюдения мер безопасности при обращении с оружием;

- побуждение к самосовершенствованию и самовоспитанию.

Познавательные:

- обучение приемам и правилам стрельбы из оружия, самостоятельной познавательной деятельности (выделение главного, структурирование учебного материала, систематизация знаний, оформление выводов);

- развитие мышечной памяти при отработке элементов изготовления к стрельбе.

### 1.3. Методы проведения:

- а) Рассказ.
- б) Демонстрация.
- в) Тренировка.

### 1.4. Материально-техническое обеспечение занятия:

- 1. 9-мм пистолеты МР -71 (ИЖ - 71) – 10 шт.
- 2. 9-мм пистолетные патроны учебные – 24 шт.
- 4. Кобуры под МР – 10 шт.
- 5. 16/70 «Бекас» -- 3 шт.

### 1.5. Учебно-методическое и информационное обеспечение дисциплины:

#### а) нормативные правовые акты:

1. Конституция Российской Федерации принята 12 декабря 1993 года (в ред. от 21.07.2014) // Собрание законодательства РФ. 2014. № 31. Ст. 4398.

2. Федеральный закон от 7 февраля 2011 г. «О полиции» № 3-ФЗ // СПС КонсультантПлюс.

3. Приказ МВД России от 12 января 2009 г. № 13 «Об утверждении Инструкции по организации, снабжения, хранения, учета, выдачи (приема) и обеспечения сохранности вооружения и боеприпасов в органах внутренних дел Российской Федерации».

4. Приказ МВД России 647 от 26.06.2012 г. «Об утверждении Положения о проведении ОВД РФ периодических проверок частных охранников и работников юридических лиц с особыми уставными задачами на пригодность к действиям в условиях связанных с применением огнестрельного оружия и специальных средств».

#### б) основная:

Арипшев А.М. Огневая подготовка: практическое пособие / А.М. Арипшев. – Краснодар: Краснодарский университет МВД России, 2013.

Огневая подготовка [Электронный ресурс]: учебник / ред. В.Г. Лупырь. – Омск: Омская академия МВД России, 2014.– Режим доступа: Электронная библиотека КрУ МВД России, требуется авторизация: <http://libkrumvd.ru>.

Огневая подготовка: учебник / под общ. ред. канд. пед. наук В.Л. Кубышко. - М.: ДГСК МВД России, 2016.- 286 с.

Профессиональная подготовка полицейских. Альбом структурно-логических схем: учебное наглядное пособие: в 2 ч. / под общ. ред. В.Л. Кубышко. - М.: ДГСК МВД России, 2016.- Часть 2: Профессиональный цикл. – 312 с.

#### в) дополнительная:

1. Ворожко Н.П. Огневая подготовка: учебно-методическое пособие / Н.П. Ворожко, Р.В. Скобликов, А.Р. Братусин. – Краснодар: Краснодарский университет МВД России, 2015.

2. Кузнецов А.И. Специальная подготовка лиц, впервые принимаемых на службу в органы внутренних дел [Электронный ресурс]: учебно-методическое пособие / А.И. Кузнецов, Д.В. Литвин, Р.С. Ахметов, Д.В. Хабаров. – Краснодар: Краснодарский университет МВД России, 2016. – Режим доступа: Электронная библиотека КрУ МВД России, требуется авторизация: <http://libkrumvd.ru>.

3. Напалков Ю.А. Обобщение педагогического опыта преподавателей кафедры деятельности органов внутренних дел в особых условиях по дисциплине «Огневая подготовка» [Электронный ресурс]: учебно-методическое пособие / Ю.А. Напалков, А.Н. Таран, А.В. Танага. – Краснодар: Краснодарский университет МВД России, 2016. – Режим доступа: Электронная библиотека КрУ МВД России, требуется авторизация: <http://libkrumvd.ru>.

4. Пономарев Н.Н. Меры безопасности при обращении с оружием и боеприпасами при выполнении оперативно-служебных задач сотрудниками \*\*Продлена решением ученого совета КрУ МВД России до 2021 года (протокол от 29.06.2016 года № 11) 62 ОВД: учебно-практическое пособие / Н.Н. Пономарев, И.К. Стригуненко. – Краснодар: Краснодарский университет МВД России, 2011.

5. «Классификация оружия. Перечень основных терминов». ГОСТ 28653-90. URL: <http://StandartGost.ru>.

6. Лупырь В.Г. Огневая подготовка: учебник. URL: <http://www.iprbookshop.ru/36057>.

### 13. План практического занятия

#### Введение

28. Учебный вопрос №1 «Отработка техники основных видов стрельбы. Разбор типичных ошибок, влияющих на меткость стрельбы».
29. Учебный вопрос №2 «Выполнение нормативов по разборке и сборке оружия, снаряжение магазина».
30. Учебный вопрос « 3 «Практическое устранение задержек при стрельбе».

#### Заключение.

#### Распределение учебного времени

1.	Введение	11 мин.
2.	1. Отработка техники основных видов стрельбы. Разбор типичных ошибок, влияющих на меткость стрельбы.	25 мин.
	2. Выполнение нормативов по разборке и сборке оружия, снаряжение магазина.	25 мин.
	3. Практическое устранение задержек при стрельбе	30 мин

3.	Заключительная часть занятия	12 мин.
----	------------------------------	---------

3. Методические рекомендации по повторению, закреплению и контролю знаний, умений, навыков, полученных на предыдущих занятиях.

Для закрепления знаний, полученных на предыдущем занятии, рекомендую обучаемым, во время самостоятельной подготовки повторить порядок выполнения нормативов по огневой подготовке, а также задержки при стрельбе и способы из устранения.

31. Методические рекомендации по изучению, закреплению и контролю усвоения нового материала.

В рамках занятия принципиальное значение для обучаемых имеет правильное уяснение содержания рассматриваемой темы.

Последовательность изучения материала по данной теме соответствует указанному выше расположению вопросов.

В процессе практического занятия преподаватель руководит ходом занятия, обращая внимание на ключевые для изучения вопросы. Максимальные усилия необходимо сосредоточить на активном вовлечении обучаемых в процесс занятия. Для этого предлагается использовать следующие приёмы:

- выделение голосом и паузами главного и важного во время занятия;
- регулярные вопросы в аудиторию направленные на общую эрудицию;
- справедливо оценивать обучаемых по итогам занятия;
- указывать на недопустимость пассивного поведения на занятии, при необходимости привлекать для проведения воспитательной работы руководство курса. Возможно выставление неудовлетворительной оценки обучаемым, игнорирующим участие в занятии, игнорирующим рекомендации и указания преподавателя.

При отработке 1-го учебного вопроса используется метод демонстрации и тренировки.

При отработке 2-го учебного вопроса используются методы рассказа и тренировки. Их суть заключается в разъяснении действий по командам, подаваемым при стрельбе из пистолета.

При отработке 3-го учебного вопроса используются методы рассказа и тренировки. Их суть заключается в разъяснении действий по командам, подаваемым при стрельбе из пистолета.

### 32. Порядок проведения практического занятия

№ п\п	Разделы плана и учебные вопросы	Действия преподавателя и обучаемых	Время
1.	Введение	Принятие рапорта, выявление отсутствующих с установлением причин	5 мин.

		<p>отсутствия, проверка готовности к занятию.</p> <p>Вступительное слово преподавателя:</p> <ul style="list-style-type: none"> <li>- объявляю тему и цели занятия, его задачи и учебные вопросы;</li> <li>- определяю место и роль данного занятия в общей структуре темы, его практическая значимость;</li> <li>- актуализирую внимание на вопросах практического занятия, а так же на связи теории с практикой;</li> <li>- провожу инструктаж по мерам безопасности, учитывающий конкретные условия занятия;</li> <li>- напоминаю порядок действий с оружием при выполнении упражнения, изучаемого на данном занятии;</li> <li>- довожу порядок отработки учебных вопросов. В связи с чем определяю три учебных места (старшими на учебных местах назначаются второй преподаватель и слушатель из числа наиболее подготовленных). Первое учебное место – отработка быстрого извлечения оружия из кобуры и подготовка его к выстрелу, второе учебное место – отработка способов замены магазина в условиях ограничения времени (норматив №6), третье место – отработка действий по командам, подаваемым при стрельбе из пистолета. Обращаю внимание на то, что занятие будет проводиться по методу круговой тренировки.</li> <li>- предлагаю обучаемым внести предложения и коррективы в организацию, и порядок работы на занятии.</li> </ul> <p>Обучаемые внимательно слушают, вносят предложения и коррективы в случае необходимости и желания.</p>	
2.	Основная часть		

2.1	Отработка техники основных видов стрельбы. Разбор типичных ошибок, влияющих на меткость стрельбы	<p>Тренировка без патрона «вхолостую» осуществляется под руководством второго преподавателя. В ходе работы на данном учебном месте следует обратить внимание на выполнении упражнения по выработке навыка прицельной, медленной стрельбы. При этом целесообразно использовать такую последовательность действий по выполнению выстрела:</p> <ul style="list-style-type: none"> <li>- после принятия изготовления стрелок направляет ствол оружия в район прицеливания, выжимает «свободный ход» спускового крючка;</li> <li>- фокусирует свой взгляд на целике, находит мушку в прорези целика и одновременно с этим начинает медленно и плавно выжимать боевой ход спускового крючка, постоянно выравнивая мушку в прорези целика;</li> <li>- после щелчка (выстрела) останавливает палец и продолжает целиться в течение 2-3 секунд, не отпуская спускового крючка, производя так называемую «отметку выстрела»;</li> <li>- медленно отпускает спусковой крючок, сгибает руку и готовится к следующему выстрелу.</li> </ul>	25 мин
-----	--	---	--------

2.2	<p>Выполнение нормативов по разборке и сборке оружия, снаряжение магазина</p>	<p>Переходя к отработке второго учебного вопроса, группа делится на смены, которые под руководством первого преподавателя (руководителя стрельб) по очереди выполняют упражнение на первом учебном месте. Перед выходом на огневой рубеж, руководитель стрельб еще раз напоминает смене о четком соблюдении мер безопасности при обращении с огнестрельным оружием при выполнении упражнения.</p> <p>Смена, состоящая из 3-х или 4-х обучаемых, получает на пункте боепитания боеприпасы. Обучаемые, получив боевые патроны, докладывают раздатчику боеприпасов об их получении и осмотре, расписываются в ведомости. По команде руководителя стрельб строятся на исходном рубеже в одну шеренгу лицом к мишеням, снаряжают 2 магазина по 2 патрона. По команде руководителя (помощника руководителя) стрельб сотрудник выходит на огневой рубеж, выполнив действия команды "Заряжай" (при этом оба магазина снаряжены 2 патронами, один магазин находится в рукоятке пистолета, а второй - в кармане кобуры для запасного магазина (подсумке для размещения магазинов к пистолету), докладывает о готовности к стрельбе. Проверив готовность сотрудника к стрельбе, руководитель (помощник руководителя) стрельб подает команду "Огонь" и одновременно включает секундомер. По этой команде сотрудник извлекает пистолет из кобуры, принимает положение для стрельбы стоя, выключает предохранитель, досылает патрон в патронник и производит два прицельных выстрела в мишень, затем, не снимая затвор с затворной задержки, принимает</p>	30 мин.
-----	---	--	---------

		<p>положение для стрельбы с колена, перезаряжает пистолет вторым магазином (ствол оружия должен быть направлен в сторону мишеней), снимает затвор с затворной задержки и производит еще два прицельных выстрела в мишень. По истечении времени, отведенного на выполнение упражнения, руководитель (помощник руководителя) стрельб подает команду "Стой, прекратить огонь".</p> <p>По окончании стрельбы слушатель принимает исходное положение и докладывает о выполнении упражнения.</p> <p>После подачи команды «Оружие к осмотру» слушатели выполняют действия по команде «Оружие к осмотру» и «Осмотрено».</p>	
--	--	---	--

2.3	Практическое устранение задержек при стрельбе	<p>Разъясняю слушателям возможные задержки при стрельбе, причины их возникновения и способы их устранения:</p> <p>3) <u>Осечка</u> (затвор в крайнем переднем положении, курок спущен, но выстрела не произошло).</p> <p><u>Причина задержки:</u></p> <p>а. Неисправен капсюль патрона.</p> <p>б. Сгущение смазки или загрязнение канала под ударник.</p> <p>в. Мал выход ударника или забоины на бойке.</p> <p><u>Способы устранения:</u></p> <ul style="list-style-type: none"> <li>- Перезарядить пистолет и продолжить стрельбу.</li> <li>- Осмотреть и прочистить пистолет.</li> <li>- Отправить пистолет в мастерскую.</li> </ul> <p>2) <u>Недокрытие патрона затвором</u> (затвор остановился, не дойдя до крайнего переднего положения; спуск курка произвести нельзя).</p> <p><u>Причины:</u></p> <p>а. Загрязнение патронника, пазов рамки и чашечки затвора.</p> <p>б. Затруднительное движение выбрасывателя из-за загрязнения пружины выбрасывателя или гнетка.</p> <p><u>Способы устранения:</u></p> <ul style="list-style-type: none"> <li>- Дослать затвор вперед толчком руки и продолжать стрельбу.</li> <li>- Осмотреть и прочистить пистолет.</li> </ul> <p>3) <u>Неподача патрона из магазина в патронник</u> (затвор находится в переднем положении, но патрона в патроннике нет;</p>	
-----	---	---	--

		<p>затвор остановился в среднем положении вместе с патроном).</p> <p><u>Причины задержек</u></p> <p>а. Загрязнение магазина и подвижных частей пистолета.</p> <p>б. Погнутость верхних краев корпуса магазина.</p> <p><u>Способы устранения задержек</u></p> <p>- Перезарядить пистолет и продолжить стрельбу.</p> <p>- Заменить неисправный магазин.</p> <p>4) <u>Прихват (ущемление) гильзы затвором</u> (гильза, не выброшена наружу через окно в затворе и заклинилась между затвором и казенным срезом ствола).</p> <p><u>Причины задержек</u></p> <p>а. Загрязнение подвижных частей пистолета.</p> <p>б. Неисправность выбрасывателя, его пружины или отражателя.</p> <p><u>Способы устранения задержек</u></p> <p>- Выбросить прихваченную гильзу и продолжить стрельбу.</p> <p>- При неисправности выбрасывателя с пружинной или отражателя отправить пистолет в мастерскую.</p> <p>5) <u>Автоматическая стрельба (при одном нажатии на спусковой крючок произошло два или более выстрела).</u></p> <p><u>Причины задержек</u></p> <p>а. Сгущение смазки или загрязнение частей ударно-спускового механизма.</p>	
--	--	---	--

		<p>б.Износ боевого взвода курка или носика шептала.</p> <p>в. Ослабление или излом пружины шептала.</p> <p>г. Касание полочки уступа предохранителя зуба шептала.</p> <p>д. Износ разобщающего выступа рычага взвода.</p> <p><u>Способы устранения задержек</u></p> <ul style="list-style-type: none"> <li>- Осмотреть и прочистить пистолет.</li> <li>- Отправить пистолет мастерскую.</li> <li>- То же.</li> <li>- То же</li> <li>- То же</li> </ul> <p><i>Действия обучаемых:</i></p> <p>Слушатели в процессе рассказа и показа конспектируют изложенный материал.</p>	
3.	Заключение		
		<p>Подвожу итог занятия, определяю степень достижения цели занятия.</p> <p>Оцениваю работу на занятии, выставляю оценки. Выявляю лучших и тех, кому необходимы дополнительная самостоятельная подготовка.</p>	9 мин.

33. Методические рекомендации по постановке задания к следующему занятию, по организации самостоятельной работы обучающихся.

Для закрепления знаний рекомендую обучаемым, во время самостоятельной подготовки выучить порядок и условия выполнения техники выстрела.

# МЕТОДИЧЕСКАЯ РАЗРАБОТКА

практического занятия

по учебной дисциплине «Огневая подготовка»

Тема № 2.9 «Практическая отработка действий с различными видами гражданского оружия, разрешенного в частной охранной деятельности. Выбор установки прицела и точки прицеливания при стрельбе из пистолета по неподвижным и движущимся целям».

для дополнительного профессионального обучения (профессиональной подготовки) граждан по профессии охранник 5,6 разряда

## 14. Организационно-методический раздел

1.1. Объем времени отводимый для изучения темы:

- практическое занятие – 2 часа.

Место проведения: аудитория тира.

14.2. Цели:

Дидактические:

- изучение приемов и правил стрельбы из оружия;

- формирование практических умений и навыков обращения с боевым оружием для применения этих знаний в решении служебных задач в деятельности ЧОП.

Воспитательные:

- развитие необходимых морально-психологических качеств и личной ответственности за выполнение служебного долга;

- воспитание бережного отношения к оружию, содержание его в чистоте и исправности, неукоснительного соблюдения мер безопасности при обращении с оружием;

- побуждение к самосовершенствованию и самовоспитанию.

Познавательные:

- обучение приемам и правилам стрельбы из оружия, самостоятельной познавательной деятельности (выделение главного, структурирование учебного материала, систематизация знаний, оформление выводов);

- развитие мышечной памяти при отработке элементов изготовления к стрельбе.

### 1.3. Методы проведения:

- а) Рассказ.
- б) Демонстрация.
- в) Тренировка.

### 1.4. Материально-техническое обеспечение занятия:

- 1. 9-мм пистолеты МР -71 (ИЖ - 71) – 10 шт.
- 2. 9-мм пистолетные патроны учебные – 24 шт.
- 4. Кобуры под МР – 10 шт.

### 1.5. Учебно-методическое и информационное обеспечение дисциплины:

#### а) нормативные правовые акты:

1. Конституция Российской Федерации принята 12 декабря 1993 года (в ред. от 21.07.2014) // Собрание законодательства РФ. 2014. № 31. Ст. 4398.

2. Федеральный закон от 13 декабря 1996 г. «Об оружии» № 3-ФЗ // СПС КонсультантПлюс.

3. Приказ МВД России от 13 апреля 2005 г. № 275 «Об утверждении Норм обеспечения оружием и патронами к нему для органов и организаций, указанных в статье 12 Федерального закона «Об оружии», занимающихся подготовкой, переподготовкой и повышением квалификации работников юридических лиц с особыми уставными задачами».

4. Приказ МВД России 647 от 26.06.2012 г. «Об утверждении Положения о проведении ОВД РФ периодических проверок частных охранников и работников юридических лиц с особыми уставными задачами на пригодность к действиям в условиях связанных с применением огнестрельного оружия и специальных средств».

#### б) основная:

Арипшев А.М. Огневая подготовка: практическое пособие / А.М. Арипшев. – Краснодар: Краснодарский университет МВД России, 2013.

Огневая подготовка [Электронный ресурс]: учебник / ред. В.Г. Лупырь. – Омск: Омская академия МВД России, 2014.– Режим доступа: Электронная библиотека КрУ МВД России, требуется авторизация: <http://libkrumvd.ru>.

Огневая подготовка: учебник / под общ. ред. канд. пед. наук В.Л. Кубышко. - М.: ДГСК МВД России, 2016.- 286 с.

Профессиональная подготовка полицейских. Альбом структурно-логических схем: учебное наглядное пособие: в 2 ч. / под общ. ред. В.Л. Кубышко. - М.: ДГСК МВД России, 2016.- Часть 2: Профессиональный цикл. – 312 с.

#### в) дополнительная:

1. Ворожко Н.П. Огневая подготовка: учебно-методическое пособие / Н.П. Ворожко, Р.В. Скобликов, А.Р. Братусин. – Краснодар: Краснодарский университет МВД России, 2015.

2. Кузнецов А.И. Специальная подготовка лиц, впервые принимаемых на службу в органы внутренних дел [Электронный ресурс]: учебно-методическое пособие / А.И. Кузнецов, Д.В. Литвин, Р.С. Ахметов, Д.В. Хабаров. – Краснодар: Краснодарский университет МВД России, 2016. – Режим доступа: Электронная библиотека КрУ МВД России, требуется авторизация: <http://libkrumvd.ru>.

3. Напалков Ю.А. Обобщение педагогического опыта преподавателей кафедры деятельности органов внутренних дел в особых условиях по дисциплине «Огневая подготовка» [Электронный ресурс]: учебно-методическое пособие / Ю.А. Напалков, А.Н. Таран, А.В. Танага. – Краснодар: Краснодарский университет МВД России, 2016. – Режим доступа: Электронная библиотека КрУ МВД России, требуется авторизация: <http://libkrumvd.ru>.

4. Пономарев Н.Н. Меры безопасности при обращении с оружием и боеприпасами при выполнении оперативно-служебных задач сотрудниками \*\*Продлена решением ученого совета КрУ МВД России до 2021 года (протокол от 29.06.2016 года № 11) 62 ОВД: учебно-практическое пособие / Н.Н. Пономарев, И.К. Стригуненко. – Краснодар: Краснодарский университет МВД России, 2011.

5. «Классификация оружия. Перечень основных терминов». ГОСТ 28653-90. URL: <http://StandartGost.ru>.

6. Лупырь В.Г. Огневая подготовка: учебник. URL: <http://www.iprbookshop.ru/36057>.

## 15. План практического занятия

### Введение

34. Учебный вопрос №1 «Практическая отработка действий с различными видами гражданского оружия, разрешенного в частной охранной деятельности».

35. Учебный вопрос №2 «Выбор установки прицела и точки прицеливания при стрельбе из пистолета по неподвижным и движущимся целям».

### Заключение.

## Распределение учебного времени

1.	Введение	12 мин.
----	----------	---------

2.	1. Практическая отработка действий с различными видами гражданского оружия, разрешенного в частной охранной деятельности.	30 мин.
	2. Выбор установки прицела и точки прицеливания при стрельбе из пистолета по неподвижным и движущимся целям	50 мин.
3.	Заключительная часть занятия	13 мин.

3. Методические рекомендации по повторению, закреплению и контролю знаний, умений, навыков, полученных на предыдущих занятиях.

Для закрепления знаний, полученных на предыдущем занятии, рекомендую обучаемым, во время самостоятельной подготовки повторить порядок выполнения нормативов по огневой подготовке, а также задержки при стрельбе и способы из устранения.

36. Методические рекомендации по изучению, закреплению и контролю усвоения нового материала.

В рамках занятия принципиальное значение для обучаемых имеет правильное уяснение содержания рассматриваемой темы.

Последовательность изучения материала по данной теме соответствует указанному выше расположению вопросов.

В процессе практического занятия преподаватель руководит ходом занятия, обращая внимание на ключевые для изучения вопросы. Максимальные усилия необходимо сосредоточить на активном вовлечении обучаемых в процесс занятия. Для этого предлагается использовать следующие приёмы:

- выделение голосом и паузами главного и важного во время занятия;
- регулярные вопросы в аудиторию направленные на общую эрудицию;
- справедливо оценивать обучаемых по итогам занятия;
- указывать на недопустимость пассивного поведения на занятии, при необходимости привлекать для проведения воспитательной работы руководство курса. Возможно выставление неудовлетворительной оценки обучаемым, игнорирующим участие в занятии, игнорирующим рекомендации и указания преподавателя.

При отработке 1-го учебного вопроса используется метод демонстрации и тренировки.

При отработке 2-го учебного вопроса используются методы рассказа и тренировки. Их суть заключается в разъяснении порядка и условий установки различных видов прицелов

### 37. Порядок проведения практического занятия

№ п\п	Разделы плана и учебные вопросы	Действия преподавателя и обучаемых	Время
1.	Введение	<p>Принятие рапорта, выявление отсутствующих с установлением причин отсутствия, проверка готовности к занятию.</p> <p>Вступительное слово преподавателя:</p> <ul style="list-style-type: none"> <li>- объявляю тему и цели занятия, его задачи и учебные вопросы;</li> <li>- определяю место и роль данного занятия в общей структуре темы, его практическая значимость;</li> <li>- актуализирую внимание на вопросах практического занятия, а так же на связи теории с практикой;</li> <li>- провожу инструктаж по мерам безопасности, учитывающий конкретные условия занятия;</li> <li>- напоминаю порядок действий с оружием при выполнении упражнения, изучаемого на данном занятии;</li> <li>- довожу порядок отработки учебных вопросов. В связи с чем определяю три учебных места (старшими на учебных местах назначаются второй преподаватель и слушатель из числа наиболее подготовленных). Первое учебное место – отработка быстрого извлечения оружия из кобуры и подготовка его к выстрелу, второе учебное место – отработка способов замены магазина в условиях ограничения времени (норматив №6), третье место – отработка действий по командам, подаваемым при стрельбе из пистолета. Обращаю внимание на то, что занятие будет проводиться по методу круговой тренировки.</li> <li>- предлагаю обучаемым внести предложения и коррективы в</li> </ul>	5 мин.

		<p>организацию, и порядок работы на занятии.</p> <p>Обучаемые внимательно слушают, вносят предложения и коррективы в случае необходимости и желания.</p>	
2.	Основная часть		
2.1	<p>Практическая отработка действий с различными видами гражданского оружия, разрешенного в частной охранной деятельности.</p>	<p>Напоминаю учебный вопрос и порядок его отработки.</p> <p>Разъясняю назначение и боевые свойства служебного оружия МР -71 (ИЖ - 71) и 16/70 «Бекас-16М-С-04» критерии оценки действий слушателей.</p> <p>Разборка пистолета может быть неполной и полной. Неполная разборка производится для чистки, смазки и осмотра пистолета. Полная - для чистки при сильном загрязнении пистолета, после нахождения его под дождем или в снегу, при переходе на новую смазку, а также при ремонте.</p> <p>Частая полная разборка не допускается, т.к. она ускоряет изнашивание частей и механизмов. При разборке и сборке необходимо соблюдать следующие правила:</p> <ul style="list-style-type: none"> <li>- разборку и сборку производить на столе или скамейке, а в поле - на чистой подстилке;</li> <li>- части и механизмы класть в порядке разборки, обращаться с ними осторожно, не допускать излишних усилий и резких ударов;</li> <li>- при сборке обращать внимание на нумерацию частей, чтобы не перепутать их с частями других пистолетов.</li> </ul> <p>Неполную разборку пистолета следует производить в следующем порядке:</p>	25 мин

		<p>1. Извлечь магазин из основания рукоятки. Удерживая пистолет за рукоятку правой рукой, большим пальцем левой руки отвести защёлку магазина назад до отказа, одновременно оттягивая указательным пальцем левой руки выступающую часть крышки магазина, извлечь магазин из основания рукоятки</p> <p>2. Проверить, нет ли патрона в патроннике - для чего выключить - предохранитель (опустить флажок вниз), отвести левой рукой затвор в заднее положение, поставить его на затворную задержку и осмотреть патронник. Нажатием большим пальцем правой руки на затворную задержку отпустить затвор.</p> <p>3. Отделить затвор от рамки.</p> <p>Удерживая пистолет в правой руке за рукоятку, левой рукой оттянуть спусковую скобу вниз и перекосив её влево, упереть в рамку так, чтобы она удерживалась в этом положении.</p> <p>Левой рукой отвести затвор в крайнее заднее положение и, приподняв его задний конец, дать ему возможность продвигаться вперёд под воздействием возвратной пружины. Отделить затвор от рамки и поставить на место спусковую скобу.</p> <p>4. Снять со ствола возвратную пружину. Удерживая рамку правой рукой за рукоятку и вращая возвратную пружину на себя левой рукой, снять её со ствола.</p> <p><i>Сборку пистолета после неполной разборки следует производить в обратном порядке:</i></p>	
--	--	---	--

		<p>1. Надеть на ствол возвратную пружину. Взяв рамку за рукоятку правой рукой, левой рукой надеть возвратную пружину на ствол обязательно тем концом, в котором крайний виток имеет меньший диаметр по сравнению с другими витками;</p> <p>2. Присоединить затвор к рамке. Удерживая рамку за рукоятку в правой руке, а затвор в левой, ввести свободный конец возвратной пружины в канал затвора и отвести затвор в крайнее заднее положение так, чтобы дульная часть ствола прошла через канал затвора и выступила наружу. Опустить задний конец затвора на рамку так, чтобы продольные выступы затвора поместились в пазах рамки и, прижимая затвор к рамке, отпустить его. Затвор под действием возвратной пружины энергично возвращается в переднее положение.</p> <p>3. Включить предохранитель поднять флажок вверх.</p> <p>4. Вставить магазин в основание рукоятки. Удерживая пистолет в правой руке, большим и указательным пальцами левой руки вставить магазин в основание рукоятки через нижнее окно основания рукоятки. Нажать на крышку магазина большим пальцем так, чтобы защелка (нижний конец боевой пружины) заскочила за выступ на стенке магазина, при этом должен произойти щелчок. Удары по магазину ладонью не допускаются.</p> <p>Затем необходимо проверить правильность сборки пистолета после неполной разборки. Выключить предохранитель (опустить флажок вниз).</p>	
--	--	--	--

		<p>Отвести затвор в заднее положение и отпустить его. Затвор остановится на затворную задержку и останется в заднем положении. Нажатием большого пальца правой руки на затворную задержку отпустить затвор. Затвор под действием возвратной пружины должен энергично возвратиться в переднее положение, а курок должен стоять на боевом взводе. Включить предохранитель (поднять флажок вверх). Курок должен сорваться с боевого взвода и заблокироваться.</p> <p>После довожу до обучающихся порядок проведения полной разборки и сборки пистолета.</p> <p>Полную разборку пистолета производить в следующем порядке:</p> <ol style="list-style-type: none"><li>1. Произвести неполную разборку пистолета.</li><li>2. Отделить шептало и затворную задержку от рамки.</li></ol> <p>Взять пистолет в правую руку, придерживая головку курка и, нажимая на спусковой крючок, плавно спустить курок с боевого взвода. Резкий поворот курка не допускается во избежание поломки широкого пера боевой пружины.</p> <p>Выступом протирки снять крючок пружины шептала с затворной задержки.</p> <p>Повернуть шептало вперед (носиком вверх) до совпадения лыски на правой цапфе с прорезью цапфенного гнезда в рамке; затем шептало и затворную задержку приподнять вверх и отделить их от рамки.</p> <ol style="list-style-type: none"><li>3. Отделить рукоятку от основания рукоятки, и боевую пружину от рамки. Лезвием протирки вывинтить винт и,</li></ol>	
--	--	--	--

		<p>сдвигая рукоятку назад, отделить ее от основания рукоятки.</p> <p>Прижимая большим пальцем левой руки боевую пружину к основанию рукоятки, сдвинуть вниз и отделить от основания рукоятки задвижку боевой пружины и снять боевую пружину с прилива основания рукоятки.</p> <p>4. Отделить курок от рамки.</p> <p>Удерживая рамку в левой руке и повернув спусковой крючок в крайнее переднее положение, указательным и большим пальцами правой руки повернуть курок вперед до совпадения лысок на его цапфах с прорезями цапфенных гнезд в рамке, сдвинуть курок в сторону ствола и вынуть его.</p> <p>5. Отделить спусковую тягу с рычагом взвода от рамки.</p> <p>Удерживая рамку в левой руке, правой рукой приподнять задний конец спусковой тяги и вывести цапфу из отверстия спускового крючка.</p> <p>6. Отделить спусковой крючок от рамки. Удерживая рамку в левой руке, правой рукой оттянуть спусковую скобу вниз, как при неполной разборке пистолета; поворачивая крючок вперед, вывести его цапфы из цапфенных гнезд в рамке и отделить спусковой крючок от рамки. Поставить спусковую скобу на место.</p> <p>7. Отделить предохранитель и ударник от затвора.</p> <p>Взяв затвор в левую руку, большим пальцем правой руки повернуть флажок предохранителя вверх; затем</p>	
--	--	---	--

указательным и большим пальцами правой руки отвести флажок из гнезда несколько в сторону, повернуть дальше назад и вынуть из гнезда затвора. Легкими ударами задним концом затвора по ладони правой руки извлечь из затвора ударник.

8. Отделить выбрасыватель от затвора. Положить затвор на стол, правой рукой выступом протирки утопить гнеток выбрасывателя и, одновременно нажимая указательным пальцем левой руки на переднюю часть выбрасывателя и поворачивая его вокруг зацепа, вынуть его из паза; после этого извлечь из гнезда затвора гнеток с пружиной.

9. Разобрать магазин. Взяв магазин в левую руку, большим и указательным пальцами отжать пружину подавателя к подавателю, правой рукой сдвинуть и снять крышку магазина за ее выступающую часть и вынуть из корпуса магазина пружину подавателя и подаватель.

*Сборку пистолета после полной разборки производить в обратном порядке.*

*Действия обучаемых:*

Конспектируют в тетрадях порядок выполнения разборки оружия и сборки МР -71 (ИЖ - 71) и 16/70 «Бекас-16М-С-04» после его полной и неполной разборки, после чего, по команде преподавателя, приступают к практическому выполнению неполной разборки МР -71 (ИЖ - 71) и 16/70 «Бекас-16М-С-04» и сборки оружия после неполной разборки.

В ходе практической отработки обучаемыми неполной и полной разборки

		МР -71 (ИЖ - 71) и 16/70 «Бекас-16М-С-04» осуществляю контроль за соблюдением порядка её выполнения.	
2.2	Выбор установки прицела и точки прицеливания при стрельбе из пистолета по неподвижным и движущимся целям	<p>На втором учебном месте разъясняю порядок выбора и установки прицелов, целеуказателей. Особенности прицелов, выбор точки прицеливания</p> <p>Руководитель (помощник руководителя) указывает цель, огневую позицию, положение для стрельбы и подает команду "Огонь". Охранник извлекает магазин из основания рукоятки пистолета, удерживает его в руке или убирает (кладет) его в кобуру (или карман), достает запасной магазин и вставляет его в основание рукоятки пистолета. Снимает затвор с затворной задержки и производит прицельный выстрел вхолостую.</p> <p><i>Действия обучаемых:</i></p> <p>Осуществляют отработку норматива №6.</p>	30 мин.
3.	Заключение		
		<p>Подвожу итог занятия, определяю степень достижения цели занятия.</p> <p>Оцениваю работу на занятии, выставляю оценки. Выявляю лучших и тех, кому необходимы дополнительная самостоятельная подготовка.</p>	10 мин.

38. Методические рекомендации по постановке задания к следующему занятию, по организации самостоятельной работы обучающихся.

Для закрепления знаний рекомендую обучаемым, во время самостоятельной подготовки выучить порядок и условия выполнения техники выстрела.

## МЕТОДИЧЕСКАЯ РАЗРАБОТКА

практического занятия

по учебной дисциплине «Огневая подготовка»

Тема № 2.10 «Ошибки в изготовке и прицеливании, влияющие на меткость и кучность стрельбы. Производство и прекращение стрельбы, разряжение оружия. Выполнение упражнений учебных стрельб».

для дополнительного профессионального обучения (профессиональной подготовки) граждан по профессии охранник 5, 6 разряда

## 16. Организационно-методический раздел

### 1.1. Объем времени отводимый для изучения темы:

- практическое занятие – 2 часа.

Место проведения: аудитория тира.

### 16.2. Цели:

Дидактические:

- изучение приемов и правил стрельбы из оружия;
- формирование практических умений и навыков обращения с боевым оружием для применения этих знаний в решении служебных задач в деятельности ЧОП.

Воспитательные:

- развитие необходимых морально-психологических качеств и личной ответственности за выполнение служебного долга;
- воспитание бережного отношения к оружию, содержание его в чистоте и исправности, неукоснительного соблюдения мер безопасности при обращении с оружием;
- побуждение к самосовершенствованию и самовоспитанию.

Познавательные:

- обучение приемам и правилам стрельбы из оружия, самостоятельной познавательной деятельности (выделение главного, структурирование учебного материала, систематизация знаний, оформление выводов);
- развитие мышечной памяти при отработке элементов изготовления к стрельбе.

### 1.3. Методы проведения:

- а) Рассказ.
- б) Демонстрация.
- в) Тренировка.

1.4. Материально-технической обеспечение занятия:

- 1. 9-мм пистолеты МР -71 (ИЖ - 71) – 10 шт.
- 2. 9-мм пистолетные патроны учебные – 24 шт.
- 4. Кобуры под МР – 10 шт.
- 5. 16/70 «Бекас» -- 3 шт.

1.5. Учебно-методическое и информационное обеспечение дисциплины:

а) нормативные правовые акты:

1. Конституция Российской Федерации принята 12 декабря 1993 года (в ред. от 21.07.2014) // Собрание законодательства РФ. 2014. № 31. Ст. 4398.

2. Федеральный закон от 13 декабря 1996 г. «Об оружии» № 3-ФЗ // СПС КонсультантПлюс.

3. Приказ МВД России от 13 апреля 2005 г. № 275 «Об утверждении Норм обеспечения оружием и патронами к нему для органов и организаций, указанных в статье 12 Федерального закона «Об оружии», занимающихся подготовкой, переподготовкой и повышением квалификации работников юридических лиц с особыми уставными задачами».

4. Приказ МВД России 647 от 26.06.2012 г. «Об утверждении Положения о проведении ОВД РФ периодических проверок частных охранников и работников юридических лиц с особыми уставными задачами на пригодность к действиям в условиях связанных с применением огнестрельного оружия и специальных средств».

б) основная:

Арипшев А.М. Огневая подготовка: практическое пособие / А.М. Арипшев. – Краснодар: Краснодарский университет МВД России, 2013.

Огневая подготовка [Электронный ресурс]: учебник / ред. В.Г. Лупырь. – Омск: Омская академия МВД России, 2014.– Режим доступа: Электронная библиотека КРУ МВД России, требуется авторизация: <http://libkrumvd.ru>.

Огневая подготовка: учебник / под общ. ред. канд. пед. наук В.Л. Кубышко. - М.: ДГСК МВД России, 2016.- 286 с.

Профессиональная подготовка полицейских. Альбом структурно-логических схем: учебное наглядное пособие: в 2 ч. / под общ. ред. В.Л. Кубышко. - М.: ДГСК МВД России, 2016.- Часть 2: Профессиональный цикл. – 312 с.

в) дополнительная:

1. Ворожко Н.П. Огневая подготовка: учебно-методическое пособие / Н.П. Ворожко, Р.В. Скобликов, А.Р. Братусин. – Краснодар: Краснодарский университет МВД России, 2015.

2. Кузнецов А.И. Специальная подготовка лиц, впервые принимаемых на службу в органы внутренних дел [Электронный ресурс]: учебно-методическое пособие / А.И. Кузнецов, Д.В. Литвин, Р.С. Ахметов, Д.В. Хабаров. – Краснодар: Краснодарский университет МВД России, 2016. – Режим доступа: Электронная библиотека КрУ МВД России, требуется авторизация: <http://libkrumvd.ru>.

3. Напалков Ю.А. Обобщение педагогического опыта преподавателей кафедры деятельности органов внутренних дел в особых условиях по дисциплине «Огневая подготовка» [Электронный ресурс]: учебно-методическое пособие / Ю.А. Напалков, А.Н. Таран, А.В. Танага. – Краснодар: Краснодарский университет МВД России, 2016. – Режим доступа: Электронная библиотека КрУ МВД России, требуется авторизация: <http://libkrumvd.ru>.

4. Пономарев Н.Н. Меры безопасности при обращении с оружием и боеприпасами при выполнении оперативно-служебных задач сотрудниками \*\*Продлена решением ученого совета КрУ МВД России до 2021 года (протокол от 29.06.2016 года № 11) 62 ОВД: учебно-практическое пособие / Н.Н. Пономарев, И.К. Стригуненко. – Краснодар: Краснодарский университет МВД России, 2011.

5. «Классификация оружия. Перечень основных терминов». ГОСТ 28653-90. URL: <http://StandartGost.ru>.

6. Лупырь В.Г. Огневая подготовка: учебник. URL: <http://www.iprbookshop.ru/36057>.

## 17. План практического занятия

### Введение

39. Учебный вопрос № 1 «Ошибки в изготовке и прицеливании, влияющие на меткость и кучность стрельбы».
40. Учебный вопрос № 2 «Производство и прекращение стрельбы, разряжение оружия».
41. Учебный вопрос № 3 «Выполнение упражнений учебных стрельб».

### Заключение.

### Распределение учебного времени

1.	Введение	13 мин.
2.	1. Ошибки в изготовке и прицеливании, влияющие на меткость и кучность стрельбы.	25 мин.

	2. Производство и прекращение стрельбы, разряжение оружия. 3. Выполнение упражнений учебных стрельб	25 мин. 30 мин
3.	Заключительная часть занятия	14 мин.

3. Методические рекомендации по повторению, закреплению и контролю знаний, умений, навыков, полученных на предыдущих занятиях.

Для закрепления знаний, полученных на предыдущем занятии, рекомендую обучаемым, во время самостоятельной подготовки повторить порядок выполнения нормативов по огневой подготовке, а также задержки при стрельбе и способы из устранения.

42. Методические рекомендации по изучению, закреплению и контролю усвоения нового материала.

В рамках занятия принципиальное значение для обучающихся имеет правильное уяснение содержания рассматриваемой темы.

Последовательность изучения материала по данной теме соответствует указанному выше расположению вопросов.

В процессе практического занятия преподаватель руководит ходом занятия, обращая внимание на ключевые для изучения вопросы. Максимальные усилия необходимо сосредоточить на активном вовлечении обучающихся в процесс занятия. Для этого предлагается использовать следующие приёмы:

- выделение голосом и паузами главного и важного во время занятия;
- регулярные вопросы в аудиторию направленные на общую эрудицию;
- справедливо оценивать обучающихся по итогам занятия;
- указывать на недопустимость пассивного поведения на занятии, при необходимости привлекать для проведения воспитательной работы руководство курса. Возможно выставление неудовлетворительной оценки обучаемым, игнорирующим участие в занятии, игнорирующим рекомендации и указания преподавателя.

При отработке 1-го учебного вопроса используется метод демонстрации и тренировки.

При отработке 2-го учебного вопроса используются методы рассказа и тренировки. Их суть заключается в разъяснении действий по командам, подаваемым при стрельбе из пистолета.

При отработке 3-го учебного вопроса используются методы рассказа и тренировки. Их суть заключается в разъяснении действий по выполнению стрельб.

#### 43. Порядок проведения практического занятия

№ п\п	Разделы плана и учебные вопросы	Действия преподавателя и обучающихся	Время
-------	---------------------------------	--------------------------------------	-------

1.	Введение	<p>Принятие рапорта, выявление отсутствующих с установлением причин отсутствия, проверка готовности к занятию.</p> <p>Вступительное слово преподавателя:</p> <ul style="list-style-type: none"> <li>- объявляю тему и цели занятия, его задачи и учебные вопросы;</li> <li>- определяю место и роль данного занятия в общей структуре темы, его практическая значимость;</li> <li>- актуализирую внимание на вопросах практического занятия, а так же на связи теории с практикой;</li> <li>- провожу инструктаж по мерам безопасности, учитывающий конкретные условия занятия;</li> <li>- напоминаю порядок действий с оружием при выполнении упражнения, изучаемого на данном занятии;</li> <li>- довожу порядок отработки учебных вопросов. В связи с чем определяю три учебных места (старшими на учебных местах назначаются второй преподаватель и слушатель из числа наиболее подготовленных). Первое учебное место – отработка быстрого извлечения оружия из кобуры и подготовка его к выстрелу, второе учебное место – отработка способов замены магазина в условиях ограничения времени (норматив №6), третье место – отработка действий по командам, подаваемым при стрельбе из пистолета. Обращаю внимание на то, что занятие будет проводиться по методу круговой тренировки.</li> <li>- предлагаю обучаемым внести предложения и коррективы в организацию, и порядок работы на занятии.</li> </ul>	5 мин.
----	----------	---	--------

		Обучаемые внимательно слушают, вносят предложения и коррективы в случае необходимости и желания.	
2.	Основная часть		
2.1	Ошибки в изготовке и прицеливании, влияющие на меткость и кучность стрельбы.	<p>Тренировка без патрона «вхолостую» осуществляется под руководством второго преподавателя. В ходе работы на данном учебном месте следует обратить внимание на выполнении упражнения по выработке навыка прицельной, медленной стрельбы. При этом целесообразно использовать такую последовательность действий по выполнению выстрела:</p> <ul style="list-style-type: none"> <li>- после принятия изготовки стрелок направляет ствол оружия в район прицеливания, выжимает «свободный ход» спускового крючка;</li> <li>- фокусирует свой взгляд на целике, находит мушку в прорези целика и одновременно с этим начинает медленно и плавно выжимать боевой ход спускового крючка, постоянно выравнивая мушку в прорези целика;</li> <li>- после щелчка (выстрела) останавливает палец и продолжает целиться в течение 2-3 секунд, не отпуская спускового крючка, производя так называемую «отметку выстрела»;</li> <li>- медленно отпускает спусковой крючок, сгибает руку и готовится к следующему выстрелу.</li> </ul>	25 мин

2.2	Производство и прекращение стрельбы, разряжение оружия.	<p>Переходя к отработке второго учебного вопроса, группа делится на смены, которые под руководством первого преподавателя (руководителя стрельб) по очереди выполняют упражнение на первом учебном месте. Перед выходом на огневой рубеж, руководитель стрельб еще раз напоминает смене о четком соблюдении мер безопасности при обращении с огнестрельным оружием при выполнении упражнения.</p> <p>Смена, состоящая из 3-х или 4-х обучаемых, получает на пункте боепитания боеприпасы. Обучаемые, получив боевые патроны, докладывают раздатчику боеприпасов об их получении и осмотре, расписываются в ведомости. По команде руководителя стрельб строятся на исходном рубеже в одну шеренгу лицом к мишеням, снаряжают 2 магазина по 2 патрона. По команде руководителя (помощника руководителя) стрельб сотрудник выходит на огневой рубеж, выполнив действия команды "Заряжай" (при этом оба магазина снаряжены 2 патронами, один магазин находится в рукоятке пистолета, а второй - в кармане кобуры для запасного магазина (подсумке для размещения магазинов к пистолету), докладывает о готовности к стрельбе. Проверив готовность сотрудника к стрельбе, руководитель (помощник руководителя) стрельб подает команду "Огонь" и одновременно включает секундомер. По этой команде сотрудник извлекает пистолет из кобуры, принимает положение для стрельбы стоя, выключает предохранитель, досылает патрон в патронник и производит два прицельных выстрела в мишень, затем, не снимая затвор с затворной задержки, принимает</p>	30 мин.
-----	---	--	---------

		<p>положение для стрельбы с колена, перезаряжает пистолет вторым магазином (ствол оружия должен быть направлен в сторону мишеней), снимает затвор с затворной задержки и производит еще два прицельных выстрела в мишень. По истечении времени, отведенного на выполнение упражнения, руководитель (помощник руководителя) стрельб подает команду "Стой, прекратить огонь".</p> <p>По окончании стрельбы слушатель принимает исходное положение и докладывает о выполнении упражнения.</p> <p>После подачи команды «Оружие к осмотру» слушатели выполняют действия по команде «Оружие к осмотру» и «Осмотрено».</p>	
2.3	Выполнение упражнений учебных стрельб.	<p>Переходя к отработке третьего учебного вопроса, группа также делится на смены, которые под руководством первого преподавателя (руководителя стрельб) по очереди выполняют упражнение на первом учебном месте. Перед выходом на огневой рубеж, руководитель стрельб еще раз напоминает смене о четком соблюдении мер безопасности при обращении с огнестрельным оружием при выполнении упражнения.</p> <p>Смена, состоящая из 3-х или 5-и обучаемых, получает на пункте боепитания боеприпасы. Обучаемые, получив боевые патроны, докладывают раздатчику боеприпасов об их получении и осмотре, расписываются в ведомости. По команде руководителя стрельб строятся на исходном рубеже в одну шеренгу лицом к мишеням, снаряжают 2 магазина по 2 и 5 патронов. По команде руководителя</p>	

		<p>(помощника руководителя) стрелб сотрудник выходит на огневой рубеж, выполнив действия команды "Заряжай" (при этом оба магазина снаряжены 2 патронами, один магазин находится в рукоятке пистолета, а второй - в кармане кобуры для запасного магазина (подсумке для размещения магазинов к пистолету), докладывает о готовности к стрельбе. Проверив готовность сотрудника к стрельбе, руководитель (помощник руководителя) стрелб подает команду "Огонь" и одновременно включает секундомер. По этой команде сотрудник извлекает пистолет из кобуры, принимает положение для стрельбы стоя, выключает предохранитель, досылает патрон в патронник и производит два прицельных выстрела в мишень, затем, не снимая затвор с затворной задержки, принимает положение для стрельбы с колена, перезаряжает пистолет вторым магазином (ствол оружия должен быть направлен в сторону мишеней), снимает затвор с затворной задержки и производит еще два прицельных выстрела в мишень. По истечении времени, отведенного на выполнение упражнения, руководитель (помощник руководителя) стрелб подает команду "Стой, прекратить огонь".</p> <p>По окончании стрельбы слушатель принимает исходное положение и докладывает о выполнении упражнения.</p> <p>После подачи команды «Оружие к осмотру» слушатели выполняют действия по команде «Оружие к осмотру» и «Осмотрено».</p>	
3.	Заключение		
		Подвожу итог занятия, определяю степень достижения цели занятия.	11 мин.

		Оцениваю работу на занятии, выставляю оценки. Выявляю лучших и тех, кому необходимы дополнительная самостоятельная подготовка.	
--	--	--	--

44. Методические рекомендации по постановке задания к следующему занятию, по организации самостоятельной работы обучающихся.

Для закрепления знаний рекомендую обучаемым, во время самостоятельной подготовки выучить порядок и условия выполнения техники выстрела.

## МЕТОДИЧЕСКАЯ РАЗРАБОТКА

практического занятия

по учебной дисциплине «Огневая подготовка»

Тема № 2.11 «Приемы и правила стрельбы по появляющимся целям из пистолета.

Изготовка к стрельбе стоя и с колен. Выбор точки прицеливания. Производство выстрела. Временное и полное прекращение стрельбы, разряжение пистолета и его осмотр. Выполнение упражнений учебных стрельб»

для дополнительного профессионального обучения (профессиональной подготовки) граждан по профессии охранник 5,6 разряда

## 18. Организационно-методический раздел

### 1.1. Объем времени отводимый для изучения темы:

- практическое занятие – 2 часа.

Место проведения: аудитория тира.

### 18.2. Цели:

Дидактические:

- изучение приемов и правил стрельбы из оружия;
- формирование практических умений и навыков обращения с боевым оружием для применения этих знаний в решении служебных задач в деятельности ЧОП.

Воспитательные:

- развитие необходимых морально-психологических качеств и личной ответственности за выполнение служебного долга;
- воспитание бережного отношения к оружию, содержание его в чистоте и исправности, неукоснительного соблюдения мер безопасности при обращении с оружием;
- побуждение к самосовершенствованию и самовоспитанию.

Познавательные:

- обучение приемам и правилам стрельбы из оружия, самостоятельной познавательной деятельности (выделение главного, структурирование учебного материала, систематизация знаний, оформление выводов);
- развитие мышечной памяти при отработке элементов изготовления к стрельбе.

### 1.3. Методы проведения:

а) Рассказ.

б) Демонстрация.

в) Тренировка.

### 1.4. Материально-технической обеспечение занятия:

1. 9-мм пистолеты МР -71 (ИЖ - 71) – 10 шт.
2. 9-мм пистолетные патроны учебные – 24 шт.
4. Кобуры под МР – 10 шт.

1.5. Учебно-методическое и информационное обеспечение дисциплины:

а) нормативные правовые акты:

1. Конституция Российской Федерации принята 12 декабря 1993 года (в ред. от 21.07.2014) // Собрание законодательства РФ. 2014. № 31. Ст. 4398.

2. Федеральный закон от 7 февраля 2011 г. «О полиции» № 3-ФЗ // СПС КонсультантПлюс.

3. Приказ МВД России от 12 января 2009 г. № 13 «Об утверждении Инструкции по организации, снабжения, хранения, учета, выдачи (приема) и обеспечения сохранности вооружения и боеприпасов в органах внутренних дел Российской Федерации».

4. Приказ МВД России 647 от 26.06.2012 г. «Об утверждении Положения о проведении ОВД РФ периодических проверок частных охранников и работников юридических лиц с особыми уставными задачами на пригодность к действиям в условиях связанных с применением огнестрельного оружия и специальных средств».

б) основная:

Арипшев А.М. Огневая подготовка: практическое пособие / А.М. Арипшев. – Краснодар: Краснодарский университет МВД России, 2013.

Огневая подготовка [Электронный ресурс]: учебник / ред. В.Г. Лупырь. – Омск: Омская академия МВД России, 2014.– Режим доступа: Электронная библиотека КрУ МВД России, требуется авторизация: <http://libkrumvd.ru>.

Огневая подготовка: учебник / под общ. ред. канд. пед. наук В.Л. Кубышко. - М.: ДГСК МВД России, 2016.- 286 с.

Профессиональная подготовка полицейских. Альбом структурно-логических схем: учебное наглядное пособие: в 2 ч. / под общ. ред. В.Л. Кубышко. - М.: ДГСК МВД России, 2016.- Часть 2: Профессиональный цикл. – 312 с.

в) дополнительная:

1. Ворожко Н.П. Огневая подготовка: учебно-методическое пособие / Н.П. Ворожко, Р.В. Скобликов, А.Р. Братусин. – Краснодар: Краснодарский университет МВД России, 2015.

2. Кузнецов А.И. Специальная подготовка лиц, впервые принимаемых на службу в органы внутренних дел [Электронный ресурс]: учебно-методическое пособие / А.И. Кузнецов, Д.В. Литвин, Р.С. Ахметов, Д.В. Хабаров. – Краснодар: Краснодарский университет МВД России, 2016. – Режим доступа: Электронная библиотека КрУ МВД России, требуется авторизация: <http://libkrumvd.ru>.

3. Напалков Ю.А. Обобщение педагогического опыта преподавателей кафедры деятельности органов внутренних дел в особых условиях по дисциплине «Огневая подготовка» [Электронный ресурс]: учебно-методическое пособие / Ю.А. Напалков, А.Н. Таран, А.В. Танага. – Краснодар: Краснодарский университет МВД России, 2016. – Режим доступа: Электронная библиотека КрУ МВД России, требуется авторизация: <http://libkrumvd.ru>.

4. Пономарев Н.Н. Меры безопасности при обращении с оружием и боеприпасами при выполнении оперативно-служебных задач сотрудниками \*\*Продлена решением ученого совета КрУ МВД России до 2021 года (протокол от 29.06.2016 года № 11) 62 ОВД: учебно-практическое пособие / Н.Н. Пономарев, И.К. Стригуненко. – Краснодар: Краснодарский университет МВД России, 2011.

5. «Классификация оружия. Перечень основных терминов». ГОСТ 28653-90. URL: <http://StandartGost.ru>.

6. Лупырь В.Г. Огневая подготовка: учебник. URL: <http://www.iprbookshop.ru/36057>.

## 19. План практического занятия

### Введение

45. Учебный вопрос №1 «Приемы и правила стрельбы по появляющимся целям из пистолета. Изготовка к стрельбе стоя и с колен.»
46. Учебный вопрос №2 «Выбор точки прицеливания. Производство выстрела. Временное и полное прекращение стрельбы, разряжение пистолета и его осмотр. Выполнение упражнений учебных стрельб».

Заключение.

### Распределение учебного времени

1.	Введение	14 мин.
2.	1. Приемы и правила стрельбы по появляющимся целям из пистолета. Изготовка к стрельбе стоя и с колен.. 2. Выбор точки прицеливания. Производство выстрела. Временное и полное прекращение стрельбы, разряжение пистолета и его осмотр. Выполнение упражнений учебных стрельб.	35 мин. 45 мин.
3.	Заключительная часть занятия	15 мин.

3. Методические рекомендации по повторению, закреплению и контролю знаний, умений, навыков, полученных на предыдущих занятиях.

Для закрепления знаний, полученных на предыдущем занятии, рекомендую обучаемым, во время самостоятельной подготовки повторить порядок выполнения нормативов по огневой подготовке, а также задержки при стрельбе и способы из устранения.

47. Методические рекомендации по изучению, закреплению и контролю усвоения нового материала.

В рамках занятия принципиальное значение для обучаемых имеет правильное уяснение содержания рассматриваемой темы.

Последовательность изучения материала по данной теме соответствует указанному выше расположению вопросов.

В процессе практического занятия преподаватель руководит ходом занятия, обращая внимание на ключевые для изучения вопросы. Максимальные усилия необходимо сосредоточить на активном вовлечении обучаемых в процесс занятия. Для этого предлагается использовать следующие приёмы:

- выделение голосом и паузами главного и важного во время занятия;
- регулярные вопросы в аудиторию направленные на общую эрудицию;
- справедливо оценивать обучаемых по итогам занятия;
- указывать на недопустимость пассивного поведения на занятии, при необходимости привлекать для проведения воспитательной работы руководство курса. Возможно выставление неудовлетворительной оценки обучаемым, игнорирующим участие в занятии, игнорирующим рекомендации и указания преподавателя.

При отработке 1-го учебного вопроса используется метод демонстрации и тренировки.

При отработке 2-го учебного вопроса используются методы рассказа и тренировки. Их суть заключается в разъяснении действий по командам, подаваемым при стрельбе из пистолета.

#### 48. Порядок проведения практического занятия

№ п\п	Разделы плана и учебные вопросы	Действия преподавателя и обучаемых	Время
1.	Введение	Принятие рапорта, выявление отсутствующих с установлением причин отсутствия, проверка готовности к занятию. Вступительное слово преподавателя: - объявляю тему и цели занятия, его задачи и учебные вопросы; - определяю место и роль данного занятия в общей структуре темы, его практическая значимость;	5 мин.

		<p>- актуализирую внимание на вопросах практического занятия, а так же на связи теории с практикой;</p> <p>- провожу инструктаж по мерам безопасности, учитывающий конкретные условия занятия;</p> <p>- напоминаю порядок действий с оружием при выполнении упражнения, изучаемого на данном занятии;</p> <p>- довожу порядок отработки учебных вопросов. В связи с чем определяю три учебных места (старшими на учебных местах назначаются второй преподаватель и слушатель из числа наиболее подготовленных). Первое учебное место – отработка быстрого извлечения оружия из кобуры и подготовка его к выстрелу, второе учебное место – отработка способов замены магазина в условиях ограничения времени (норматив №6), третье место – отработка действий по командам, подаваемым при стрельбе из пистолета. Обращаю внимание на то, что занятие будет проводиться по методу круговой тренировки.</p> <p>- предлагаю обучаемым внести предложения и коррективы в организацию, и порядок работы на занятии.</p> <p>Обучаемые внимательно слушают, вносят предложения и коррективы в случае необходимости и желания.</p>	
2.	Основная часть		
2.1	Приемы и правила стрельбы по появляющимся целям из пистолета. Изготовка к стрельбе стоя и с колен.	<p>На первом учебном месте разъясняю, что большое практическое значение при выполнении скоростной стрельбы из боевого пистолета имеет быстрота его извлечения из кобуры и досылание патрона в патронник.</p> <p>Способ № 1. Для извлечения оружия из кобуры закрытого типа, расположенной</p>	25 мин

		<p>на поясе необходимо: левой рукой стреляющий прихватывает кобуру, сжимая ее «по торцу», т.е. большой палец придавливает кобуру со стороны верхней части затвора, а остальные пальцы – снизу на спусковую скобу, одновременно поворачивая кобуру вправо и клапаном от себя. Правой рукой расстегивает ремешок движением вниз, затем, двигая руку вверх, поднимает клапан тыльной стороной большого пальца. После поднятия клапана большой палец вставляется в свободное пространство между кобурой и левым боком пистолета, образовавшееся в результате поворота кобуры. Затем прихватив большим и указательным пальцами, пистолет приподнимается из кобуры. При появлении рукоятки из кобуры остальные пальцы прихватывают ее и пистолет извлекается полностью, с одновременным направлением ствола в сторону мишени и выключением предохранителя.</p> <p>Способ № 2. Для быстрого извлечения оружия из кобуры существует вытяжной ремешок. При закрытой кобуре, с вложенным в нее пистолетом, взяться правой рукой за клапанный ремешок, а левой – за вытяжной.</p> <p>Затем резко и одновременно дернуть за клапанный ремешок вниз, а за вытяжной вверх. Кобура мгновенно расстегнется и пистолет окажется извлеченным из нее и прижатым к животу вытяжным ремешком.</p> <p>Отмечаю наиболее часто встречающиеся ошибки при извлечении пистолета из кобуры и досылании патрона в патронник.</p> <p><i>Действия слушателей:</i></p>	
--	--	--	--

		Отрабатывают способы быстрого извлечения оружия из кобуры и подготовки его к выстрелу.	
2.2	Выбор точки прицеливания. Производство выстрела. Временное и полное прекращение стрельбы, разряжение пистолета и его осмотр. Выполнение упражнений учебных стрельб	<p>На втором учебном месте разъясняю порядок выполнения техники выстрела из различных положений для стрельбы: стоя, с колена, лежа: условия (порядок) выполнения норматива: неснаряженный магазин в рукоятке пистолета; пистолет в руке сотрудника под углом 45 градусов в безопасном направлении, затвор на затворной задержке; запасной магазин, снаряженный одним учебным патроном находится в кармане кобуры для запасного магазина (подсумке для размещения магазинов к пистолету); руководитель (помощник руководителя) указывает цель, огневую позицию, положение для стрельбы и подает команду "Огонь". Охранник извлекает магазин из основания рукоятки пистолета, удерживает его в руке или убирает (кладет) его в кобуру (или карман), достает запасной магазин и вставляет его в основание рукоятки пистолета. Снимает затвор с затворной задержки и производит прицельный выстрел вхолостую.</p> <p><i>Действия обучаемых:</i></p> <p>Осуществляют отработку норматива №6.</p>	30 мин.
3.	Заключение		
		<p>Подвожу итог занятия, определяю степень достижения цели занятия.</p> <p>Оцениваю работу на занятии, выставляю оценки. Выявляю лучших и тех, кому необходимы дополнительная самостоятельная подготовка.</p>	12 мин.

49. Методические рекомендации по постановке задания к следующему занятию, по организации самостоятельной работы обучающихся.

Для закрепления знаний рекомендую обучаемым, во время самостоятельной подготовки выучить порядок и условия выполнения техники выстрела.

## практического занятия

### по учебной дисциплине «Огневая подготовка»

Тема № 2.12 «Приемы и правила стрельбы по появляющимся целям днем и ночью. Выбор места для стрельбы. Изготовка к стрельбе из различных положений с места и после передвижения с использованием укрытий»

для дополнительного профессионального обучения (профессиональной подготовки) граждан по профессии охранник 5,6 разряда

## 20. Организационно-методический раздел

1.1. Объем времени отводимый для изучения темы:

- практическое занятие – 2 часа.

Место проведения: аудитория тира.

20.2. Цели:

Дидактические:

- изучение приемов и правил стрельбы из оружия;

- формирование практических умений и навыков обращения с боевым оружием для применения этих знаний в решении служебных задач в деятельности ЧОП.

Воспитательные:

- развитие необходимых морально-психологических качеств и личной ответственности за выполнение служебного долга;

- воспитание бережного отношения к оружию, содержание его в чистоте и исправности, неукоснительного соблюдения мер безопасности при обращении с оружием;

- побуждение к самосовершенствованию и самовоспитанию.

Познавательные:

- обучение приемам и правилам стрельбы из оружия, самостоятельной познавательной деятельности (выделение главного, структурирование учебного материала, систематизация знаний, оформление выводов);

- развитие мышечной памяти при отработки элементов изготовки к стрельбе.

### 1.3. Методы проведения:

- а) Рассказ.
- б) Демонстрация.
- в) Тренировка.

### 1.4. Материально-технической обеспечение занятия:

- 1. 9-мм пистолеты МР -71 (ИЖ - 71) – 10 шт.
- 2. 9-мм пистолетные патроны учебные – 24 шт.
- 4. Кобуры под МР – 10 шт.

### 1.5. Учебно-методическое и информационное обеспечение дисциплины:

#### а) нормативные правовые акты:

1. Конституция Российской Федерации принята 12 декабря 1993 года (в ред. от 21.07.2014) // Собрание законодательства РФ. 2014. № 31. Ст. 4398.

2. Федеральный закон от 7 февраля 2011 г. «О полиции» № 3-ФЗ // СПС КонсультантПлюс.

3. Приказ МВД России от 12 января 2009 г. № 13 «Об утверждении Инструкции по организации, снабжения, хранения, учета, выдачи (приема) и обеспечения сохранности вооружения и боеприпасов в органах внутренних дел Российской Федерации».

4. Приказ МВД России 647 от 26.06.2012 г. «Об утверждении Положения о проведении ОВД РФ периодических проверок частных охранников и работников юридических лиц с особыми уставными задачами на пригодность к действиям в условиях связанных с применением огнестрельного оружия и специальных средств».

#### б) основная:

Арипшев А.М. Огневая подготовка: практическое пособие / А.М. Арипшев. – Краснодар: Краснодарский университет МВД России, 2013.

Огневая подготовка [Электронный ресурс]: учебник / ред. В.Г. Лупырь. – Омск: Омская академия МВД России, 2014.– Режим доступа: Электронная библиотека КрУ МВД России, требуется авторизация: <http://libkrumvd.ru>.

Огневая подготовка: учебник / под общ. ред. канд. пед. наук В.Л. Кубышко. - М.: ДГСК МВД России, 2016.- 286 с.

Профессиональная подготовка полицейских. Альбом структурно-логических схем: учебное наглядное пособие: в 2 ч. / под общ. ред. В.Л. Кубышко. - М.: ДГСК МВД России, 2016.- Часть 2: Профессиональный цикл. – 312 с.

#### в) дополнительная:

1. Ворожко Н.П. Огневая подготовка: учебно-методическое пособие / Н.П. Ворожко, Р.В. Скобликов, А.Р. Братусин. – Краснодар: Краснодарский университет МВД России, 2015.

2. Кузнецов А.И. Специальная подготовка лиц, впервые принимаемых на службу в органы внутренних дел [Электронный ресурс]: учебно-методическое пособие / А.И. Кузнецов, Д.В. Литвин, Р.С. Ахметов, Д.В. Хабаров. – Краснодар: Краснодарский университет МВД России, 2016. – Режим доступа: Электронная библиотека КрУ МВД России, требуется авторизация: <http://libkrumvd.ru>.

3. Напалков Ю.А. Обобщение педагогического опыта преподавателей кафедры деятельности органов внутренних дел в особых условиях по дисциплине «Огневая подготовка» [Электронный ресурс]: учебно-методическое пособие / Ю.А. Напалков, А.Н. Таран, А.В. Танага. – Краснодар: Краснодарский университет МВД России, 2016. – Режим доступа: Электронная библиотека КрУ МВД России, требуется авторизация: <http://libkrumvd.ru>.

4. Пономарев Н.Н. Меры безопасности при обращении с оружием и боеприпасами при выполнении оперативно-служебных задач сотрудниками \*\*Продлена решением ученого совета КрУ МВД России до 2021 года (протокол от 29.06.2016 года № 11) 62 ОВД: учебно-практическое пособие / Н.Н. Пономарев, И.К. Стригуненко. – Краснодар: Краснодарский университет МВД России, 2011.

5. «Классификация оружия. Перечень основных терминов». ГОСТ 28653-90. URL: <http://StandartGost.ru>.

6. Лупырь В.Г. Огневая подготовка: учебник. URL: <http://www.iprbookshop.ru/36057>.

## 21. План практического занятия

### Введение

50. Учебный вопрос №1 «Приемы и правила стрельбы по появляющимся целям днем и ночью».
51. Учебный вопрос №2 «Выбор места для стрельбы. Изготовка к стрельбе из различных положений с места и после передвижения с использованием укрытий».

### Заключение.

### Распределение учебного времени

1.	Введение	15 мин.
2.	1. Приемы и правила стрельбы по появляющимся целям днем и ночью.	35 мин.
	2. Выбор места для стрельбы. Изготовка к стрельбе из различных положений с места и после передвижения с использованием укрытий.	45 мин.

3.	Заключительная часть занятия	16 мин.
----	------------------------------	---------

3. Методические рекомендации по повторению, закреплению и контролю знаний, умений, навыков, полученных на предыдущих занятиях.

Для закрепления знаний, полученных на предыдущем занятии, рекомендую обучаемым, во время самостоятельной подготовки повторить порядок выполнения нормативов по огневой подготовке, а также задержки при стрельбе и способы из устранения.

52. Методические рекомендации по изучению, закреплению и контролю усвоения нового материала.

В рамках занятия принципиальное значение для обучаемых имеет правильное уяснение содержания рассматриваемой темы.

Последовательность изучения материала по данной теме соответствует указанному выше расположению вопросов.

В процессе практического занятия преподаватель руководит ходом занятия, обращая внимание на ключевые для изучения вопросы. Максимальные усилия необходимо сосредоточить на активном вовлечении обучаемых в процесс занятия. Для этого предлагается использовать следующие приёмы:

- выделение голосом и паузами главного и важного во время занятия;
- регулярные вопросы в аудиторию направленные на общую эрудицию;
- справедливо оценивать обучаемых по итогам занятия;
- указывать на недопустимость пассивного поведения на занятии, при необходимости привлекать для проведения воспитательной работы руководство курса. Возможно выставление неудовлетворительной оценки обучаемым, игнорирующим участие в занятии, игнорирующим рекомендации и указания преподавателя.

При отработке 1-го учебного вопроса используется метод демонстрации и тренировки.

При отработке 2-го учебного вопроса используются методы рассказа и тренировки. Их суть заключается в разъяснении действий по командам, подаваемым при стрельбе из пистолета.

### 53. Порядок проведения практического занятия

№ п\п	Разделы плана и учебные вопросы	Действия преподавателя и обучаемых	Время
1.	Введение	Принятие рапорта, выявление отсутствующих с установлением причин	5 мин.

		<p>отсутствия, проверка готовности к занятию.</p> <p>Вступительное слово преподавателя:</p> <ul style="list-style-type: none"> <li>- объявляю тему и цели занятия, его задачи и учебные вопросы;</li> <li>- определяю место и роль данного занятия в общей структуре темы, его практическая значимость;</li> <li>- актуализирую внимание на вопросах практического занятия, а так же на связи теории с практикой;</li> <li>- провожу инструктаж по мерам безопасности, учитывающий конкретные условия занятия;</li> <li>- напоминаю порядок действий с оружием при выполнении упражнения, изучаемого на данном занятии;</li> <li>- довожу порядок отработки учебных вопросов. В связи с чем определяю три учебных места (старшими на учебных местах назначаются второй преподаватель и слушатель из числа наиболее подготовленных). Первое учебное место – отработка быстрого извлечения оружия из кобуры и подготовка его к выстрелу, второе учебное место – отработка способов замены магазина в условиях ограничения времени (норматив №6), третье место – отработка действий по командам, подаваемым при стрельбе из пистолета. Обращаю внимание на то, что занятие будет проводиться по методу круговой тренировки.</li> <li>- предлагаю обучаемым внести предложения и коррективы в организацию, и порядок работы на занятии.</li> </ul> <p>Обучаемые внимательно слушают, вносят предложения и коррективы в случае необходимости и желания.</p>	
2.	Основная часть		

2.1	Приемы и правила стрельбы по появляющимся целям днем и ночью	<p>На первом учебном месте разъясняю, что большое практическое значение при выполнении скоростной стрельбы из боевого пистолета имеет быстрота его извлечения из кобуры и досылание патрона в патронник.</p> <p>Способ № 1. Для извлечения оружия из кобуры закрытого типа, расположенной на поясе необходимо: левой рукой стреляющий прихватывает кобуру, сжимая ее «по торцу», т.е. большой палец придавливает кобуру со стороны верхней части затвора, а остальные пальцы – снизу на спусковую скобу, одновременно поворачивая кобуру вправо и клапаном от себя. Правой рукой расстегивает ремешок движением вниз, затем, двигая руку вверх, поднимает клапан тыльной стороной большого пальца. После поднятия клапана большой палец вставляется в свободное пространство между кобурой и левым боком пистолета, образовавшееся в результате поворота кобуры. Затем прихватив большим и указательным пальцами, пистолет приподнимается из кобуры. При появлении рукоятки из кобуры остальные пальцы прихватывают ее и пистолет извлекается полностью, с одновременным направлением ствола в сторону мишени и выключением предохранителя.</p> <p>Способ № 2. Для быстрого извлечения оружия из кобуры существует вытяжной ремешок. При закрытой кобуре, с вложенным в нее пистолетом, взяться правой рукой за клапанный ремешок, а левой – за вытяжной.</p> <p>Затем резко и одновременно дернуть за клапанный ремешок вниз, а за вытяжной вверх. Кобура мгновенно расстегнется и пистолет окажется</p>	25 мин
-----	--	---	--------

		<p>извлеченным из нее и прижатым к животу вытяжным ремешком.</p> <p>Отмечаю наиболее часто встречающиеся ошибки при извлечении пистолета из кобуры и досылании патрона в патронник.</p> <p><u>Действия слушателей:</u></p> <p>Отрабатывают способы быстрого извлечения оружия из кобуры и подготовки его к выстрелу.</p>	
2.2	<p>Выбор места для стрельбы.</p> <p>Изготовка к стрельбе из различных положений с места и после передвижения с использованием укрытий</p>	<p>На втором учебном месте разьясняю порядок выполнения техники выстрела из различных положений для стрельбы: стоя, с колена, лежа: условия (порядок) выполнения норматива: неснаряженный магазин в рукоятке пистолета; пистолет в руке сотрудника под углом 45 градусов в безопасном направлении, затвор на затворной задержке; запасной магазин, снаряженный одним учебным патроном находится в кармане кобуры для запасного магазина (подсумке для размещения магазинов к пистолету);</p> <p>руководитель (помощник руководителя) указывает цель, огневую позицию, положение для стрельбы и подает команду "Огонь". Охранник извлекает магазин из основания рукоятки пистолета, удерживает его в руке или убирает (кладет) его в кобуру (или карман), достает запасной магазин и вставляет его в основание рукоятки пистолета. Снимает затвор с затворной задержки и производит прицельный выстрел вхолостую.</p> <p><i>Действия обучаемых:</i></p> <p>Осуществляют отработку норматива №6.</p>	30 мин.
3.	Заключение		
		<p>Подвожу итог занятия, определяю степень достижения цели занятия.</p>	13 мин.

		Оцениваю работу на занятии, выставляю оценки. Выявляю лучших и тех, кому необходимы дополнительная самостоятельная подготовка.	
--	--	--	--

54. Методические рекомендации по постановке задания к следующему занятию, по организации самостоятельной работы обучающихся.

Для закрепления знаний рекомендую обучаемым, во время самостоятельной подготовки выучить порядок и условия выполнения техники выстрела. ЛЕКЦИЯ

по учебной дисциплине «Огневая подготовка»

Тема № 2.13 «Задержки при стрельбе из огнестрельного оружия и их устранения. Выполнение упражнений учебных стрельб ». для профессионального обучения (профессиональной подготовки) граждан по профессии охранник 5,6 разряда

### 1. Организационно-методический раздел

Объем времени отводимый для изучения темы: лекция – 2 часа

Место проведения: аудитория стрелкового тира

Цели лекции:

#### 1. Учебные:

- изучить основные понятия темы, обеспечить усвоение и закрепление новых знаний по мерам безопасности при обращении с оружием и боеприпасами.

#### 2. Развивающие:

- обеспечить развитие познавательных интересов, профессионального мышления и памяти, способности выделять главное, существенное, формировать навыки уверенного владения оружием;

- обучение интеллектуальным приемам самостоятельной познавательной деятельности (выделение главного, структурирование учебного материала, систематизация знаний, оформление выводов).

#### 3. Воспитательные:

- формирование информационной культуры, чувства ответственности при обращении с оружием и боеприпасами, дисциплинированности;

- способствовать пониманию собственных интеллектуальных достижений, как успешной характеристики современного человека;
- побуждение к самосовершенствованию и самовоспитанию.

#### 4. Методические:

- обеспечить слушателей методической литературой для самостоятельного изучения данной темы.

#### Методы проведения:

- лекция с записью основных положений;
- наглядный метод (использование лекции-презентации, слайд-схем).

Основное содержание темы: огневая подготовка и ее место в структуре профессиональной деятельности сотрудников органов внутренних дел; приказ МВД России № 880 от 23.11.2017; требования действующего Наставления по организации огневой подготовки в органах внутренних дел Российской Федерации (НОП); права и обязанности лиц, организующих и обслуживающих стрельбы; меры безопасности при обращении с огнестрельным оружием (общие правила); меры безопасности при обращении с огнестрельным оружием и боеприпасами; меры безопасности при обращении с огнестрельным оружием при несении службы; требования приказов МВД России по учету, хранению и сбережению оружия и боеприпасов; основание и порядок выдачи оружия и боеприпасов.

Основные термины и понятия: меры безопасности при обращении с огнестрельным оружием и боеприпасами; огневая подготовка; учет, хранение и сбережение оружия и боеприпасов.

Материально техническое обеспечение: телевизор, слайды.

Учебно-методическое и информационное обеспечение дисциплины:

а) нормативные правовые акты:

1. Конституция Российской Федерации принята 12 декабря 1993 года (в ред. от 21.07.2014) // Собрание законодательства РФ. 2014. № 31. Ст. 4398.
2. Федеральный закон от 7 февраля 2011 г. «О полиции» № 3-ФЗ // СПС КонсультантПлюс.
3. Приказ МВД России от 12 января 2009 г. № 13 «Об утверждении Инструкции по организации, снабжения, хранения, учета, выдачи (приема) и

обеспечения сохранности вооружения и боеприпасов в органах внутренних дел Российской Федерации».

4. Приказ МВД России от 17 марта 2015 г. № 647

б) основная:

13. Арипшев А.М. Огневая подготовка: практическое пособие / А.М. Арипшев. – Краснодар: Краснодарский университет МВД России, 2013.

14. Огневая подготовка [Электронный ресурс]: учебник / ред. В.Г. Лупырь. – Омск: Омская академия МВД России, 2014.– Режим доступа: Электронная библиотека КрУ МВД России, требуется авторизация: <http://libkrumvd.ru>.

15. Огневая подготовка: учебник / под общ. ред. канд. пед. наук В.Л. Кубышко. - М.: ДГСК МВД России, 2016.- 286 с.

16. Профессиональная подготовка полицейских. Альбом структурно-логических схем: учебное наглядное пособие: в 2 ч. / под общ. ред. В.Л. Кубышко. - М.: ДГСК МВД России, 2016.- Часть 2: Профессиональный цикл. – 312 с.

в) дополнительная:

1. Ворожко Н.П. Огневая подготовка: учебно-методическое пособие / Н.П. Ворожко, Р.В. Скобликов, А.Р. Братусин. – Краснодар: Краснодарский университет МВД России, 2015.

2. Кузнецов А.И. Специальная подготовка лиц, впервые принимаемых на службу в органы внутренних дел [Электронный ресурс]: учебно-методическое пособие / А.И. Кузнецов, Д.В. Литвин, Р.С. Ахметов, Д.В. Хабаров. – Краснодар: Краснодарский университет МВД России, 2016. – Режим доступа: Электронная библиотека КрУ МВД России, требуется авторизация: <http://libkrumvd.ru>.

3. Напалков Ю.А. Обобщение педагогического опыта преподавателей кафедры деятельности органов внутренних дел в особых условиях по дисциплине «Огневая подготовка» [Электронный ресурс]: учебно-методическое пособие / Ю.А. Напалков, А.Н. Таран, А.В. Танага. – Краснодар: Краснодарский университет МВД России, 2016. – Режим доступа: Электронная библиотека КрУ МВД России, требуется авторизация: <http://libkrumvd.ru>.

4. Пономарев Н.Н. Меры безопасности при обращении с оружием и боеприпасами при выполнении оперативно-служебных задач сотрудниками \*\*Продлена решением ученого совета КрУ МВД России до 2021 года (протокол от 29.06.2016 года № 11) 62 ОВД: учебно-практическое пособие / Н.Н. Пономарев, И.К. Стригуненко. – Краснодар: Краснодарский университет МВД России, 2011.

5. «Классификация оружия. Перечень основных терминов». ГОСТ 28653-90. URL: <http://StandartGost.ru>.

6. Лупырь В.Г. Огневая подготовка: учебник. URL: <http://www.iprbookshop.ru/36057>.

7. Попов А.В. Огневая подготовка в системе профессионального обучения сотрудников МВД России: учебное пособие. Ростов-на-Дону: ВФ ФГКОУ ВО РЮИ МВД РОССИИ, 2017. – 46 с.

8. Попов А.В. Четвероус А.Н. Материальная часть пистолета Макарова, автомата Калашникова. Приемы и правила стрельбы из стрелкового оружия. Учебное пособие. – Волгодонск: ВФ ФГКОУ ВО РЮИ МВД РОССИИ, 2017. – 86 с.

## 2. План практического занятия

### Введение

24. Учебный вопрос № 1 «Задержки при стрельбе из огнестрельного оружия и их устранения.».

25. Учебный вопрос № 2 «Выполнение упражнений учебных стрельб».

Заключение.

### Распределение учебного времени

1.	Введение	5 мин
2.	27. Задержки при стрельбе из огнестрельного оружия и их устранения.	30 мин
	28. Выполнение упражнений учебных стрельб.	45 мин
3.	Заключительная часть занятия	10 мин

## 3. Методические рекомендации по изучению, закреплению и контролю усвоения нового материала

В рамках этой лекции принципиальное значение для обучаемых имеет правильное уяснение содержания рассматриваемой темы.

Последовательность изучения материала по данной теме соответствует указанному выше расположению вопросов лекции.

В процессе изложения материалов лекции преподаватель руководит конспектированием лекционного материала, обращая внимание на ключевые для изучения вопросы. Форма представления выполненной работы – конспект. Основное внимание обучаемых необходимо сосредоточить не на процессе записывания, а на активном участии в лекции, анализе поступающей информации, критичном мышлении и выводах поступившей информации.

Максимальные усилия необходимо сосредоточить на активное вовлечение обучаемых в процесс занятия. Для этого предлагается использовать следующие приёмы:

- выделение голосом и паузами главного и важного в лекции;
- поощрение вопросов и дискуссий со стороны обучаемых, активное вовлечение обучаемых в обсуждения и споры;

- регулярные вопросы в аудиторию направленные на общую эрудицию;
  - поощрение высказывания своего мнения по ходу обсуждаемых вопросов лекции;
  - перемещение по аудитории и постоянная проверка и помощь в ведении конспектов лекции;
  - предлагать обучаемым сформулировать вывод по учебным вопросам и в целом по теме лекции;
  - стимулировать наиболее активных участников лекции оценками;
  - указывать на недопустимость не участия в занятии, при необходимости привлекать для проведения воспитательной работы руководство курса
- Возможно выставление неудовлетворительной оценки обучаемым, игнорирующим участие в занятии, рекомендации и указания преподавателя и руководства курса.

Помимо устного изложения материала, в процессе лекции предполагается использовать визуальную поддержку в виде схем и мультимедийной презентации. Показ слайдов необходимо комментировать и рекомендовать конспектировать главное, не допускать попыток переписывания всех слайдов и схем. Перемещаясь по аудитории оказывать помощь и разъяснять особенности быстрого конспектирования и работы со схемами и слайдами.

В ходе лекции обучаемые внимательно слушают и конспектируют наиболее важную информацию. Необходимо подчеркнуть, что обучаемые не бездумно переписывают материал, предлагаемый преподавателем, а стараются анализировать поступающую информацию. Выделяют главное и тезисно помечают в своих конспектах.

4. Методические рекомендации по постановке задания к следующему занятию, по организации самостоятельной работы обучающихся.

Задание на самоподготовку: выучить меры безопасности при обращении с оружием и производстве стрельб.

3. Методические рекомендации по повторению, закреплению и контролю знаний, умений, навыков, полученных на предыдущих занятиях.

Для закрепления знаний, полученных на предыдущем занятии, рекомендую обучаемым, во время самостоятельной подготовки изучить приемы и правила стрельбы из пистолета.

4. Методические рекомендации по изучению, закреплению и контролю усвоения нового материала.

В рамках занятия принципиальное значение для обучаемых имеет правильное уяснение содержания рассматриваемой темы.

Последовательность изучения материала по данной теме соответствует указанному выше расположению вопросов.

В процессе практического занятия преподаватель руководит ходом занятия, обращая внимание на ключевые для изучения вопросы. Максимальные усилия необходимо сосредоточить на активном вовлечении обучаемых в процесс занятия. Для этого предлагается использовать следующие приёмы:

- выделение голосом и паузами главного и важного во время занятия;
- регулярные вопросы в аудиторию направленные на общую эрудицию;
- справедливо оценивать обучаемых по итогам занятия;
- указывать на недопустимость пассивного поведения на занятии, при необходимости привлекать для проведения воспитательной работы руководство курса. Возможно выставление неудовлетворительной оценки обучаемым, игнорирующим участие в занятии, игнорирующим рекомендации и указания преподавателя.

При отработке 1-го учебного вопроса используется метод рассказа. Его суть заключается в разъяснении причин возникновения задержек при стрельбе и способов их устранения..

При отработке 2-го вопроса используются методы рассказа, демонстрации. Их суть заключается в разъяснении порядка выполнения упражнения стрельб, образцовом показе выполнения упражнения стрельб преподавателем и выполнении упражнения стрельб слушателями.

## 29. Порядок проведения практического занятия

№ п\п	Разделы плана и учебные вопросы	Действия преподавателя и обучаемых	Время
1.	Введение	<p>Принятие рапорта, выявление отсутствующих с установлением причин отсутствия, проверка готовности к занятию.</p> <p>Вступительное слово преподавателя:</p> <ul style="list-style-type: none"> <li>- объявляю тему и цели занятия, его задачи и учебные вопросы;</li> <li>- определяю место и роль данного занятия в общей структуре темы, его практическая значимость;</li> <li>- актуализирую внимание на вопросах практического занятия, а так же на связи теории с практикой;</li> <li>- довожу порядок отработки учебных вопросов;</li> <li>- предлагаю обучаемым внести предложения и коррективы в организацию, и порядок работы на занятии.</li> </ul> <p>Обучаемые внимательно слушают, вносят предложения и коррективы в случае необходимости и желания.</p>	5 мин.
2.	Основная часть		
2.1	Задержки при стрельбе из огнестрельного	Разъясняю слушателям возможные задержки при стрельбе, причины их возникновения и способы их устранения:	20 мин

оружия и их устранения		<p>4) <u>Осечка</u> (затвор в крайнем переднем положении, курок спущен, но выстрела не произошло).</p> <p><u>Причина задержки:</u></p> <p>а. Неисправен капсюль патрона.  б. Сгущение смазки или загрязнение канала под ударник.  в. Мал выход ударника или забоины на бойке.</p> <p><u>Способы устранения:</u></p> <ul style="list-style-type: none"> <li>- Перезарядить пистолет и продолжить стрельбу.</li> <li>- Осмотреть и прочистить пистолет.</li> <li>- Отправить пистолет в мастерскую.</li> </ul> <p>2) <u>Недокрытие патрона затвором</u> (затвор остановился, не дойдя до крайнего переднего положения; спуск курка произвести нельзя).</p> <p><u>Причины:</u></p> <p>а. Загрязнение патронника, пазов рамки и чашечки затвора.  б. Затруднительное движение выбрасывателя из-за загрязнения пружины выбрасывателя или гнетка.</p> <p><u>Способы устранения:</u></p> <ul style="list-style-type: none"> <li>- Дослать затвор вперед толчком руки и продолжать стрельбу.</li> <li>- Осмотреть и прочистить пистолет.</li> </ul> <p>3) <u>Неподача патрона из магазина в патронник</u> (затвор находится в переднем положении, но патрона в патроннике нет; затвор остановился в среднем положении вместе с патроном).</p> <p><u>Причины задержек</u></p> <p>а. Загрязнение магазина и подвижных частей пистолета.  б. Погнутость верхних краев корпуса магазина.</p> <p><u>Способы устранения задержек</u></p> <ul style="list-style-type: none"> <li>- Перезарядить пистолет и продолжить стрельбу.</li> <li>- Заменить неисправный магазин.</li> </ul> <p>4) <u>Прихват (ущемление) гильзы затвором</u> (гильза, не выброшена наружу через окно в затворе и заклинилась между затвором и казенным срезом ствола).</p> <p><u>Причины задержек</u></p>	
------------------------	--	--	--

		<p>а. Загрязнение подвижных частей пистолета.</p> <p>б. Неисправность выбрасывателя, его пружины или отражателя.</p> <p><u>Способы устранения задержек</u></p> <ul style="list-style-type: none"> <li>- Выбросить прихваченную гильзу и продолжить стрельбу.</li> <li>- При неисправности выбрасывателя с пружинной или отражателя отправить пистолет в мастерскую.</li> </ul> <p>5) <u>Автоматическая стрельба</u> (при одном нажатии на спусковой крючок произошло два или более выстрела).</p> <p><u>Причины задержек</u></p> <p>а. Ступение смазки или загрязнение частей ударно-спускового механизма.</p> <p>б.Износ боевого взвода курка или носика шептала.</p> <p>в. Ослабление или излом пружины шептала.</p> <p>г. Касание полочки уступа предохранителя зуба шептала.</p> <p>д. Износ разобщающего выступа рычага взвода.</p> <p><u>Способы устранения задержек</u></p> <ul style="list-style-type: none"> <li>- Осмотреть и прочистить пистолет.</li> <li>- Отправить пистолет мастерскую.</li> <li>- То же.</li> <li>- То же</li> <li>- То же</li> </ul> <p><i>Действия обучаемых:</i></p> <p>Слушатели в процессе рассказа и показа конспектируют изложенный материал.</p>	
2.2	Выполнение упражнений учебных стрельб.	<p>Довожу до обучаемых рассматриваемый вопрос. Разъясняю порядок и условия выполнения нормативов №№ 1, 2, 3, 4, 5, 6.</p> <p>№ 1 МР – Изготовка к стрельбе из различных положений.</p> <p>Стоя – не более 4с,</p> <p>С колена – не более 6с,</p> <p>Лежа из-за укрытия – не более 9с</p> <p>Условия (порядок) выполнения норматива: пистолет в кобуре; магазин, снаряженный учебным патроном, находится в рукоятке пистолета; руководитель указывает цель, огневую</p>	25 мин.

		<p>позицию, положение для стрельбы и подает команду «Огонь»; сотрудник принимает положение для стрельбы, досылает учебный патрон в патронник и производит прицельный выстрел «вхолостую».</p> <p>№ 2 МР – Неполная разборка пистолета – не более 8с.</p> <p>Условия (порядок) выполнения норматива: оружие на столе; сотрудник находится у оружия.</p> <p>Порядок неполной разборки пистолета:</p> <ul style="list-style-type: none"><li>- извлечь магазин из основания рукоятки;</li><li>- убедиться в отсутствии патрона в патроннике, для чего выключить предохранитель (опустить флажок вниз), отвести затвор в заднее положение, поставить его на затворную задержку и осмотреть патронник, после чего нажатием большим пальцем на затворную задержку отпустить затвор;</li><li>- отделить затвор от рамки, для чего оттянуть спусковую скобу вниз, перекосив ее влево (вправо), упереть ее в рамку, после чего отвести затвор в крайнее заднее положение, приподняв его задний конец, выдвинуть вперед, сняв со ствола, вернуть спусковую скобу в исходное положение;</li><li>- снять со ствола возвратную пружину.</li></ul> <p>При этом части пистолета необходимо класть на стол в порядке очередности разборки. Запрещается бросать части пистолета.</p> <p>№ 3 МР – Сборка пистолета после неполной разборки – не более 10с.</p> <p>Условия (порядок) выполнении норматива: оружие разобрано; части и механизмы аккуратно разложены на столе; сотрудник находится у оружия.</p> <p>Порядок сборки пистолета после неполной разборки:</p> <ul style="list-style-type: none"><li>- надеть на ствол возвратную пружину;</li><li>- присоединить затвор к рамке, для чего, удерживая рамку, оттянуть спусковую скобу вниз, перекосив ее влево</li></ul>	
--	--	---	--

		<p>(вправо), упереть спусковую скобу в рамку, ввести свободный конец возвратной пружины в канал затвора и отвести его в крайнее заднее положение так, чтобы дульная часть ствола прошла через канал затвора и выступила наружу. Опустить задний конец затвора на рамку, прижимая его к ней, отпустить затвор, вернуть спусковую скобу на свое место, включить предохранитель (поднять флажок вверх);</p> <ul style="list-style-type: none"><li>- вставить магазин в основание рукоятки;</li><li>- положить оружие на стол предохранителем вверх.</li></ul> <p>Допускается присоединение затвора к рамке без оттягивания спусковой скобы.</p> <p>№ 4 МР – Снаряжение магазина патронами – не более 20с.</p> <p>Условия (порядок) выполнения норматива: сотрудник находится у стола, на котором лежит магазин и 8 учебных патронов (россыпью); по команде «Магазин снарядить» сотрудник снаряжает магазин, кладет его на стол.</p> <p>Запрещено пользоваться зубом подавателя магазина и упирать магазин в себя или в стол.</p> <p>№ 5 МР – Разряжание пистолета – не более 12с.</p> <p>Условия (порядок) выполнения норматива: сотрудник находится у стола, удерживая пистолет в руке под углом 45° в безопасном направлении; пистолет снаряжен одним учебным патроном (в патроннике); еще два учебных патрона находятся в магазине пистолета.</p> <p>По команде «Разряжай» сотрудник извлекает магазин из основания рукоятки пистолета, выключает предохранитель, отводит затвор в заднее положение, извлекает патрон из патронника, возвращает затвор в переднее положение, включает предохранитель и убирает оружие в кобуру. Извлекает патроны из магазина и кладет их на стол. Достает пистолет из кобуры, вставляет магазин в</p>	
--	--	--	--

		<p>основание рукоятки, убирает оружие в кобуру и застегивает её.</p> <p>Запрещается снаряжать (разряжать) магазин, оттягивая пружину подавателя.</p> <p>№ 6 МР – Смена магазина из различных положений.</p> <p>Стоя – не более 6с С колена – не более 7с Лежа – не более 9с</p> <p>Условия (порядок) выполнения норматива: неснаряженный магазин в рукоятке пистолета, пистолет в руке сотрудника под углом 45° в безопасном направлении, затвор на затворной задержке; запасной магазин, снаряженный одним учебным патроном, в кармашке кобуры.</p> <p>Руководитель указывает цель, огневую позицию, положение для стрельбы и подает команду «Огонь». Сотрудник извлекает магазин из основания рукоятки пистолета, удерживает его в руке или убирает (кладет) его в кобуру (или карман), достает запасной магазин и вставляет его в основание рукоятки пистолета. Снимает пистолет с затворной задержки и производит прицельный выстрел «вхолостую».</p> <p><i>Действия обучаемых:</i></p> <p>Конспектируют в тетрадях порядок выполнения нормативов. Предоставляю время для практической отработки нормативов.</p> <p>Распределяю слушателей на группы по заранее определенным рабочим местам. В ходе занятия слушатели выполняют приёмы (действия) в медленном темпе, затем отрабатывают нормативы на быстроту. Индивидуальная оценка по выполнению нормативов выставляется в журнал.</p> <p>Нормативы считаются выполненными, если соблюдены условия их выполнения и не допущено нарушений требований приказов, наставлений и инструкций.</p>	
--	--	---	--

		<p>Если при отработке норматива обучаемым допущена хотя бы одна ошибка, которая может привести к травме, поломке оружия, выполнение норматива прекращается и оценивается «неудовлетворительно».</p> <p>В ходе отработки нормативов осуществляю контроль за правильностью выполнения нормативов.</p>	
3.	Заключение		
		<p>Подвожу итог занятия, определяю степень достижения цели занятия.</p> <p>Оцениваю работу на занятии, выставляю оценки. Выявляю лучших и тех, кому необходимы дополнительная самостоятельная подготовка.</p>	5 мин.

Методические рекомендации по постановке задания к следующему занятию, по организации самостоятельной работы обучающихся.

Для закрепления знаний рекомендую обучаемым, во время самостоятельной подготовки выучить приемы и правила стрельбы из пистолета.

## МЕТОДИЧЕСКАЯ РАЗРАБОТКА

практического занятия

по учебной дисциплине «Огневая подготовка»

Тема № 1.13 «Техника стрельбы из оружия. Методы быстрого извлечения оружия и приведения его к бою. Методика быстрой, точной стрельбы. Правильное удержание оружия. Обработка спуска. Правильное прицеливание. Методики быстрого устранения задержек оружия, возникающих при стрельбе»  
для дополнительного профессионального обучения (профессиональной подготовки) граждан по профессии охранник 5,6 разряда

## 22. Организационно-методический раздел

1.1. Объем времени отводимый для изучения темы:

- практическое занятие – 2 часа.

Место проведения: тир.

22.2. Цели:

Дидактические:

- изучение приемов и правил стрельбы из оружия;
- формирование практических умений и навыков обращения с боевым оружием для применения этих знаний в решении служебных задач в деятельности органов внутренних дел.

Воспитательные:

- развитие необходимых морально-психологических качеств и личной ответственности за выполнение служебного долга;
- воспитание бережного отношения к оружию, содержание его в чистоте и исправности, неукоснительного соблюдения мер безопасности при обращении с оружием;
- побуждение к самосовершенствованию и самовоспитанию.

Познавательные:

- обучение приемам и правилам стрельбы из оружия, самостоятельной познавательной деятельности (выделение главного, структурирование учебного материала, систематизация знаний, оформление выводов);
- развитие мышечной памяти при отработке элементов изготовления к стрельбе.

1.3. Методы проведения:

а) Рассказ.

б) Демонстрация.

в) Тренировка.

#### 1.4. Материально-техническое обеспечение занятия:

- |                                     |          |
|-------------------------------------|----------|
| 1. 9-мм пистолеты МР -71 (ИЖ - 71)  | – 10 шт. |
| 2. 9-мм пистолетные патроны учебные | – 24 шт. |
| 4. Кобуры под МР                    | - 10 шт. |

#### 1.5. Учебно-методическое и информационное обеспечение дисциплины:

а) нормативные правовые акты:

1. Конституция Российской Федерации принята 12 декабря 1993 года (в ред. от 21.07.2014) // Собрание законодательства РФ. 2014. № 31. Ст. 4398.

2. Федеральный закон от 13 декабря 1996 г. «Об оружии» № 150-ФЗ // СПС КонсультантПлюс.

3. Приказ МВД России от 12 января 2009 г. № 13 «Об утверждении Инструкции по организации, снабжения, хранения, учета, выдачи (приема) и обеспечения сохранности вооружения и боеприпасов в органах внутренних дел Российской Федерации».

4. Приказ МВД России 647 от 26.06.2012 г. «Об утверждении Положения о проведении ОВД РФ периодических проверок частных охранников и работников юридических лиц с особыми уставными задачами на пригодность к действиям в условиях связанных с применением огнестрельного оружия и специальных средств».

б) основная:

Арипшев А.М. Огневая подготовка: практическое пособие / А.М. Арипшев. – Краснодар: Краснодарский университет МВД России, 2013.

Огневая подготовка [Электронный ресурс]: учебник / ред. В.Г. Лупырь. – Омск: Омская академия МВД России, 2014.– Режим доступа: Электронная библиотека КрУ МВД России, требуется авторизация: <http://libkrumvd.ru>.

Огневая подготовка: учебник / под общ. ред. канд. пед. наук В.Л. Кубышко. - М.: ДГСК МВД России, 2016.- 286 с.

Профессиональная подготовка полицейских. Альбом структурно-логических схем: учебное наглядное пособие: в 2 ч. / под общ. ред. В.Л. Кубышко. - М.: ДГСК МВД России, 2016.- Часть 2: Профессиональный цикл. – 312 с.

в) дополнительная:

1. Ворожко Н.П. Огневая подготовка: учебно-методическое пособие / Н.П. Ворожко, Р.В. Скобликов, А.Р. Братусин. – Краснодар: Краснодарский университет МВД России, 2015.

2. Кузнецов А.И. Специальная подготовка лиц, впервые принимаемых на службу в органы внутренних дел [Электронный ресурс]: учебно-методическое пособие / А.И. Кузнецов, Д.В. Литвин, Р.С. Ахметов, Д.В. Хабаров. – Краснодар: Краснодарский университет МВД России, 2016. – Режим доступа: Электронная библиотека КрУ МВД России, требуется авторизация: <http://libkrumvd.ru>.



		25 мин.
3.	Заключительная часть занятия	17 мин.

3. Методические рекомендации по повторению, закреплению и контролю знаний, умений, навыков, полученных на предыдущих занятиях.

Для закрепления знаний, полученных на предыдущем занятии, рекомендую обучаемым, во время самостоятельной подготовки повторить порядок выполнения нормативов по огневой подготовке, а также задержки при стрельбе и способы из устранения.

33. Методические рекомендации по изучению, закреплению и контролю усвоения нового материала.

В рамках занятия принципиальное значение для обучаемых имеет правильное уяснение содержания рассматриваемой темы.

Последовательность изучения материала по данной теме соответствует указанному выше расположению вопросов.

В процессе практического занятия преподаватель руководит ходом занятия, обращая внимание на ключевые для изучения вопросы. Максимальные усилия необходимо сосредоточить на активном вовлечении обучаемых в процесс занятия. Для этого предлагается использовать следующие приёмы:

- выделение голосом и паузами главного и важного во время занятия;
- регулярные вопросы в аудиторию направленные на общую эрудицию;
- справедливо оценивать обучаемых по итогам занятия;
- указывать на недопустимость пассивного поведения на занятии, при

необходимости привлекать для проведения воспитательной работы руководство курса. Возможно выставление неудовлетворительной оценки обучаемым, игнорирующим участие в занятии, игнорирующим рекомендации и указания преподавателя.

При отработке 1-го учебного вопроса используется метод демонстрации и тренировки.

При отработке 2-го вопроса используется метод тренировки. Его суть заключается в неоднократном повторении слушателями порядка выполнения нормативов по огневой подготовке.

При отработке 3-го учебного вопроса используются методы рассказа и тренировки. Их суть заключается в разъяснении порядка выполнения упражнения стрельб и выполнении упражнения стрельб слушателями.

#### 34. Порядок проведения практического занятия

№ п\п	Разделы плана и учебные вопросы	Действия преподавателя и обучаемых	Время
1.	Введение	Принятие рапорта, выявление отсутствующих с установлением причин	5 мин.

		<p>отсутствия, проверка готовности к занятию.</p> <p>Вступительное слово преподавателя:</p> <ul style="list-style-type: none"><li>- объявляю тему и цели занятия, его задачи и учебные вопросы;</li><li>- определяю место и роль данного занятия в общей структуре темы, его практическая значимость;</li><li>- актуализирую внимание на вопросах практического занятия, а так же на связи теории с практикой;</li><li>- провожу инструктаж по мерам безопасности, учитывающий конкретные условия занятия;</li><li>- напоминаю порядок действий с оружием при выполнении упражнения, изучаемого на данном занятии;</li><li>- довожу порядок отработки учебных вопросов. В связи с чем определяю три учебных места (старшими на учебных местах назначаются второй преподаватель и слушатель из числа наиболее подготовленных). Первое учебное место – отработка изготовления к стрельбе и способов удержания оружия (хват), второе учебное место – отработка прицеливания, спуска курка с боевого взвода и производства выстрела на тренажере «Scatt», третье место – изучение материальной части оружия, выполнение нормативов по огневой подготовке №№ 2, 3, 4. Обращаю внимание на то, что занятие будет проводиться по методу круговой тренировки.</li><li>- предлагаю обучаемым внести предложения и коррективы в организацию, и порядок работы на занятии.</li></ul> <p>Обучаемые внимательно слушают, вносят предложения и коррективы в случае необходимости и желания.</p>	
--	--	---	--

2.	Основная часть		
2.1	<p>Изготовки: принятие положений для стрельбы: стоя с одной руки (обычная изготовка); с двух рук (фронтальная и универсальная); с колена (правосторонняя и левосторонняя стойки); лежа с упора; из-за укрытия.</p>	<p>На первом учебном месте разъясняю, что изготовка – это комплекс технических действий, выполняемых стрелком для принятия определенного положения (для стрельбы (позы), обеспечивающего наиболее лучшую устойчивость системы «стрелок-оружие» при удержании оружия, прицеливания и выполнения выстрела. Для удержания пистолета в относительной неподвижности необходимо принять оптимальную изготовку. Положение при этом должно быть естественным и удобным.</p> <p>Демонстрирую порядок принятия изготовок для стрельбы: стоя, с колена и лежа.</p> <p>Изготовка к стрельбе из различных положений: стоя, с колена, лежа из-за укрытия:</p> <p>условия (порядок) выполнения норматива: пистолет в кобуре; магазин, снаряженный учебным патроном, находится в рукоятке пистолета;</p> <p>руководитель (помощник руководителя) указывает цель, огневую позицию, положение для стрельбы и подает команду "Огонь"; сотрудник принимает положение для стрельбы, досылает учебный патрон в патронник и производит прицельный выстрел вхолостую.</p> <p>Разъясняю способы удержания оружия (хват). Указываю на распространенные ошибки при хватах пистолета с поддержкой.</p> <p>Отмечаю, что способы поддержки пистолета значительно влияют на его устойчивость при стрельбе.</p> <p>Предоставляю слушателям время на отработку способов принятия изготовок к стрельбе и способов удержания оружия.</p> <p><i>Действия слушателей:</i></p>	25 мин

		<p>Отрабатывают способы принятия изготовок к стрельбе и удержания оружия.</p> <p>В ходе практической отработки обучаемыми способов принятия изготовок к стрельбе и удержания оружия осуществляю контроль за соблюдением порядка их выполнения.</p>	
2.2	<p>Прицеливание. Спуск курка с боевого взвода. Производство выстрела</p>	<p>На втором учебном месте разъясняю порядок наведения оружия в цель с помощью визуального совмещения прицельных приспособлений. Указываю на то, что точность прицеливания является одним из решающих факторов, определяющих качество стрельбы. Кроме того, разъясняю слушателям, что от правильной постановки дыхания стрелка зависит не только результат каждого выстрела, но и успешное выполнение всего упражнения в целом.</p> <p>Отмечаю, что для выполнения меткого выстрела нажим на спусковой крючок как элемент техники имеет решающее значение. Акцентирую внимание на том, что для выполнения меткого выстрела стрелок должен производить плавное нажатие на спусковой крючок и прицеливание не отдельно и изолировано одно от другого, а строго согласовано между собой.</p> <p><i>Действия обучаемых:</i></p> <p>Осуществляют отработку прицеливания, спуска курка с боевого взвода и производства выстрела на тренажерах «Scatt».</p>	30 мин.
23	<p>Выполнение нормативов по огневой подготовке №№ 2, 3, 4».</p>	<p>На третьем учебном месте слушатели разъясняю слушателям порядок и условия выполнения нормативов по огневой подготовке №№ 2, 3, 4.</p> <p>Норматив № 2. Неполная разборка пистолета: условия (порядок) выполнения норматива: оружие на столе; сотрудник находится у оружия;</p>	25 мин

		<p>порядок неполной разборки пистолета: извлечь магазин из основания рукоятки; убедиться в отсутствие патрона в патроннике, для чего выключить предохранитель (опустить флажок вниз), отвести затвор в заднее положение, поставить его на затворную задержку и осмотреть патронник, после чего нажатием большим пальцем на затворную задержку отпустить затвор; отделить затвор от рамки, для чего оттянуть спусковую скобу вниз, перекосив ее влево (вправо), упереть ее в рамку, после чего отвести затвор в крайнее заднее положение, приподняв его задний конец, выдвинуть вперед, сняв со ствола, вернуть спусковую скобу в исходное положение; снять со ствола возвратную пружину;</p> <p>при этом части пистолета необходимо класть на стол в порядке очередности разборки;</p> <p>запрещается бросать части пистолета.</p> <p>Норматив № 3. Сборка пистолета после неполной разборки:</p> <p>условия (порядок) выполнения норматива: оружие разобрано; части и механизмы аккуратно разложены на столе; сотрудник находится у оружия;</p> <p>порядок сборки пистолета после неполной разборки: надеть на ствол возвратную пружину; присоединить затвор к рамке, для чего, удерживая рамку, оттянуть спусковую скобу вниз, перекосив ее влево (вправо), упереть спусковую скобу в рамку, ввести свободный конец возвратной пружины в канал затвора и отвести его в крайнее заднее положение так, чтобы дульная часть ствола прошла через канал затвора и выступила наружу. Опустить задний конец затвора на рамку, прижимая его к ней, отпустить затвор, вернуть спусковую скобу на свое место, включить предохранитель (поднять флажок вверх); вставить магазин в основание рукоятки; положить оружие на стол предохранителем вверх;</p> <p>допускается присоединение затвора к рамке без оттягивания спусковой скобы.</p>	
--	--	---	--

		<p>Норматив № 4. Снаряжение магазина патронами:  условия (порядок) выполнения норматива: сотрудник находится у стола, на котором лежит магазин и 8 учебных патронов (россыпью); по команде "Магазин снарядить" сотрудник снаряжает магазин, кладет его на стол;  запрещено пользоваться зубом подавателя магазина и упирать магазин в себя или в стол.</p> <p><i>Действия обучаемых:</i>  Слушатели отрабатывают нормативы №№ 2, 3, 4.</p>	
3.	Заключение		
		<p>Подвожу итог занятия, определяю степень достижения цели занятия.</p> <p>Оцениваю работу на занятии, выставляю оценки. Выявляю лучших и тех, кому необходимы дополнительная самостоятельная подготовка.</p>	14 мин.

35. Методические рекомендации по постановке задания к следующему занятию, по организации самостоятельной работы обучающихся.

Для закрепления знаний рекомендую обучаемым, во время самостоятельной подготовки выучить действия по подаваемым командам.

## МЕТОДИЧЕСКАЯ РАЗРАБОТКА

практического занятия

по учебной дисциплине «Огневая подготовка»

Тема № 2.7 «Тренировка вхолостую с анализом допускаемых ошибок. Выбор точки прицеливания. Контрольные стрельбы. Анализ допущенных ошибок в ходе прицеливания и производстве выстрела. Практическое устранение задержек при стрельбе»

для дополнительного профессионального обучения (профессиональной подготовки) граждан по профессии охранник 5,6 разряда

## 23. Организационно-методический раздел

### 1.1. Объем времени отводимый для изучения темы:

- практическое занятие – 2 часа.

Место проведения: аудитория тира.

### 23.2. Цели:

Дидактические:

- изучение приемов и правил стрельбы из оружия;
- формирование практических умений и навыков обращения с боевым оружием для применения этих знаний в решении служебных задач в деятельности ЧОП.

Воспитательные:

- развитие необходимых морально-психологических качеств и личной ответственности за выполнение служебного долга;
- воспитание бережного отношения к оружию, содержание его в чистоте и исправности, неукоснительного соблюдения мер безопасности при обращении с оружием;
- побуждение к самосовершенствованию и самовоспитанию.

Познавательные:

- обучение приемам и правилам стрельбы из оружия, самостоятельной познавательной деятельности (выделение главного, структурирование учебного материала, систематизация знаний, оформление выводов);
- развитие мышечной памяти при отработке элементов изготовления к стрельбе.

### 1.3. Методы проведения:

а) Рассказ.

б) Демонстрация.

в) Тренировка.

1.4. Материально-техническое обеспечение занятия:

- 1. 9-мм пистолеты МР -71 (ИЖ - 71) – 10 шт.
- 2. 9-мм пистолетные патроны учебные – 24 шт.
- 4. Кобуры под МР – 10 шт.
- 5. 16/70 «Бекас» -- 3 шт.

1.5. Учебно-методическое и информационное обеспечение дисциплины:

а) нормативные правовые акты:

1. Конституция Российской Федерации принята 12 декабря 1993 года (в ред. от 21.07.2014) // Собрание законодательства РФ. 2014. № 31. Ст. 4398.

2. Федеральный закон от 7 февраля 2011 г. «О полиции» № 3-ФЗ // СПС КонсультантПлюс.

3. Приказ МВД России от 12 января 2009 г. № 13 «Об утверждении Инструкции по организации, снабжения, хранения, учета, выдачи (приема) и обеспечения сохранности вооружения и боеприпасов в органах внутренних дел Российской Федерации».

4. Приказ МВД России 647 от 26.06.2012 г. «Об утверждении Положения о проведении ОВД РФ периодических проверок частных охранников и работников юридических лиц с особыми уставными задачами на пригодность к действиям в условиях связанных с применением огнестрельного оружия и специальных средств».

б) основная:

Арипшев А.М. Огневая подготовка: практическое пособие / А.М. Арипшев. – Краснодар: Краснодарский университет МВД России, 2013.

Огневая подготовка [Электронный ресурс]: учебник / ред. В.Г. Лупырь. – Омск: Омская академия МВД России, 2014.– Режим доступа: Электронная библиотека КрУ МВД России, требуется авторизация: <http://libkrumvd.ru>.

Огневая подготовка: учебник / под общ. ред. канд. пед. наук В.Л. Кубышко. - М.: ДГСК МВД России, 2016.- 286 с.

Профессиональная подготовка полицейских. Альбом структурно-логических схем: учебное наглядное пособие: в 2 ч. / под общ. ред. В.Л. Кубышко. - М.: ДГСК МВД России, 2016.- Часть 2: Профессиональный цикл. – 312 с.

в) дополнительная:

1. Ворожко Н.П. Огневая подготовка: учебно-методическое пособие / Н.П. Ворожко, Р.В. Скобликов, А.Р. Братусин. – Краснодар: Краснодарский университет МВД России, 2015.

2. Кузнецов А.И. Специальная подготовка лиц, впервые принимаемых на службу в органы внутренних дел [Электронный ресурс]: учебно-методическое пособие / А.И. Кузнецов, Д.В. Литвин, Р.С. Ахметов, Д.В. Хабаров. – Краснодар: Краснодарский университет МВД России, 2016. – Режим доступа: Электронная библиотека КрУ МВД России, требуется авторизация: <http://libkrumvd.ru>.

3.Напалков Ю.А. Обобщение педагогического опыта преподавателей кафедры деятельности органов внутренних дел в особых условиях по дисциплине «Огневая подготовка» [Электронный ресурс]: учебно-методическое пособие / Ю.А. Напалков, А.Н. Таран, А.В. Танага. – Краснодар: Краснодарский университет МВД России, 2016. – Режим доступа: Электронная библиотека КрУ МВД России, требуется авторизация: <http://libkrumvd.ru>.

4.Пономарев Н.Н. Меры безопасности при обращении с оружием и боеприпасами при выполнении оперативно-служебных задач сотрудниками \*\*Продлена решением ученого совета КрУ МВД России до 2021 года (протокол от 29.06.2016 года № 11) 62 ОВД: учебно-практическое пособие / Н.Н. Пономарев, И.К. Стригуненко. – Краснодар: Краснодарский университет МВД России, 2011.

5. «Классификация оружия. Перечень основных терминов». ГОСТ 28653-90. URL: <http://StandartGost.ru>.

6. Лупырь В.Г. Огневая подготовка: учебник. URL: <http://www.iprbookshop.ru/36057>.

#### 24. План практического занятия

##### Введение

58. Учебный вопрос №1 «Тренировка вхолостую с анализом допускаемых ошибок. Выбор точки прицеливания.».
59. Учебный вопрос №2 «Контрольные стрельбы. Анализ допущенных ошибок в ходе прицеливания и произведении выстрела.».
60. Учебный вопрос « 3 «Практическое устранение задержек при стрельбе».

Заключение.

#### Распределение учебного времени

1.	Введение	16 мин.
2.	1. Тренировка вхолостую с анализом допускаемых ошибок. Выбор точки прицеливания.	25 мин.
	2. Контрольные стрельбы. Анализ допущенных ошибок в ходе прицеливания и произведении выстрела.	25 мин.
	3. Практическое устранение задержек при стрельбе	30 мин
3.	Заключительная часть занятия	18 мин.

3. Методические рекомендации по повторению, закреплению и контролю знаний, умений, навыков, полученных на предыдущих занятиях.

Для закрепления знаний, полученных на предыдущем занятии, рекомендую обучаемым, во время самостоятельной подготовки повторить порядок выполнения нормативов по огневой подготовке, а также задержки при стрельбе и способы из устранения.

61. Методические рекомендации по изучению, закреплению и контролю усвоения нового материала.

В рамках занятия принципиальное значение для обучаемых имеет правильное уяснение содержания рассматриваемой темы.

Последовательность изучения материала по данной теме соответствует указанному выше расположению вопросов.

В процессе практического занятия преподаватель руководит ходом занятия, обращая внимание на ключевые для изучения вопросы. Максимальные усилия необходимо сосредоточить на активном вовлечении обучаемых в процесс занятия. Для этого предлагается использовать следующие приёмы:

- выделение голосом и паузами главного и важного во время занятия;
- регулярные вопросы в аудиторию направленные на общую эрудицию;
- справедливо оценивать обучаемых по итогам занятия;
- указывать на недопустимость пассивного поведения на занятии, при необходимости привлекать для проведения воспитательной работы руководство курса. Возможно выставление неудовлетворительной оценки обучаемым, игнорирующим участие в занятии, игнорирующим рекомендации и указания преподавателя.

При отработке 1-го учебного вопроса используется метод демонстрации и тренировки.

При отработке 2-го учебного вопроса используются методы рассказа и тренировки. Их суть заключается в разъяснении действий по командам, подаваемым при стрельбе из пистолета.

## 62. Порядок проведения практического занятия

№ п\п	Разделы плана и учебные вопросы	Действия преподавателя и обучаемых	Время
1.	Введение	Принятие рапорта, выявление отсутствующих с установлением причин отсутствия, проверка готовности к занятию. Вступительное слово преподавателя: - объявляю тему и цели занятия, его задачи и учебные вопросы;	5 мин.

		<ul style="list-style-type: none"> <li>- определяю место и роль данного занятия в общей структуре темы, его практическая значимость;</li> <li>- актуализирую внимание на вопросах практического занятия, а так же на связи теории с практикой;</li> <li>- провожу инструктаж по мерам безопасности, учитывающий конкретные условия занятия;</li> <li>- напоминаю порядок действий с оружием при выполнении упражнения, изучаемого на данном занятии;</li> <li>- довожу порядок отработки учебных вопросов. В связи с чем определяю три учебных места (старшими на учебных местах назначаются второй преподаватель и слушатель из числа наиболее подготовленных). Первое учебное место – отработка быстрого извлечения оружия из кобуры и подготовка его к выстрелу, второе учебное место – отработка способов замены магазина в условиях ограничения времени (норматив №6), третье место – отработка действий по командам, подаваемым при стрельбе из пистолета. Обращаю внимание на то, что занятие будет проводиться по методу круговой тренировки.</li> <li>- предлагаю обучаемым внести предложения и коррективы в организацию, и порядок работы на занятии.</li> </ul> <p>Обучаемые внимательно слушают, вносят предложения и коррективы в случае необходимости и желания.</p>	
2.	Основная часть		
2.1	Тренировка вхолостую с анализом допускаемых ошибок. Выбор	Тренировка без патрона «вхолостую» осуществляется под руководством второго преподавателя. В ходе работы на данном учебном месте следует обратить внимание на выполнении упражнения по выработке	25 мин

	точки прицеливания.	<p>навыка прицельной, медленной стрельбы. При этом целесообразно использовать такую последовательность действий по выполнению выстрела:</p> <ul style="list-style-type: none"><li>- после принятия изготовления стрелок направляет ствол оружия в район прицеливания, выжимает «свободный ход» спускового крючка;</li><li>- фокусирует свой взгляд на целике, находит мушку в прорези целика и одновременно с этим начинает медленно и плавно выжимать боевой ход спускового крючка, постоянно выравнивая мушку в прорези целика;</li><li>- после щелчка (выстрела) останавливает палец и продолжает целиться в течение 2-3 секунд, не отпуская спускового крючка, производя так называемую «отметку выстрела»;</li><li>- медленно отпускает спусковой крючок, сгибает руку и готовится к следующему выстрелу.</li></ul>	
--	---------------------	--	--

2.2	<p>Контрольные стрельбы. Анализ допущенных ошибок в ходе прицеливания и производстве выстрела.</p>	<p>Переходя к отработке второго учебного вопроса, группа делится на смены, которые под руководством первого преподавателя (руководителя стрельб) по очереди выполняют упражнение на первом учебном месте. Перед выходом на огневой рубеж, руководитель стрельб еще раз напоминает смене о четком соблюдении мер безопасности при обращении с огнестрельным оружием при выполнении упражнения.</p> <p>Смена, состоящая из 3-х или 4-х обучаемых, получает на пункте боепитания боеприпасы. Обучаемые, получив боевые патроны, докладывают раздатчику боеприпасов об их получении и осмотре, расписываются в ведомости. По команде руководителя стрельб строятся на исходном рубеже в одну шеренгу лицом к мишеням, снаряжают 2 магазина по 2 патрона. По команде руководителя (помощника руководителя) стрельб сотрудник выходит на огневой рубеж, выполнив действия команды "Заряжай" (при этом оба магазина снаряжены 2 патронами, один магазин находится в рукоятке пистолета, а второй - в кармане кобуры для запасного магазина (подсумке для размещения магазинов к пистолету), докладывает о готовности к стрельбе. Проверив готовность сотрудника к стрельбе, руководитель (помощник руководителя) стрельб подает команду "Огонь" и одновременно включает секундомер. По этой команде сотрудник извлекает пистолет из кобуры, принимает положение для стрельбы стоя, выключает предохранитель, досылает патрон в патронник и производит два прицельных выстрела в мишень, затем, не снимая затвор с затворной задержки, принимает</p>	30 мин.
-----	--	--	---------

		<p>положение для стрельбы с колена, перезаряжает пистолет вторым магазином (ствол оружия должен быть направлен в сторону мишеней), снимает затвор с затворной задержки и производит еще два прицельных выстрела в мишень. По истечении времени, отведенного на выполнение упражнения, руководитель (помощник руководителя) стрельб подает команду "Стой, прекратить огонь".</p> <p>По окончании стрельбы слушатель принимает исходное положение и докладывает о выполнении упражнения.</p> <p>После подачи команды «Оружие к осмотру» слушатели выполняют действия по команде «Оружие к осмотру» и «Осмотрено».</p>	
--	--	---	--

2.3	Практическое устранение задержек при стрельбе	<p>Разъясняю слушателям возможные задержки при стрельбе, причины их возникновения и способы их устранения:</p> <p>5) <u>Осечка</u> (затвор в крайнем переднем положении, курок спущен, но выстрела не произошло).</p> <p><u>Причина задержки:</u></p> <p>а. Неисправен капсюль патрона.</p> <p>б. Сгущение смазки или загрязнение канала под ударник.</p> <p>в. Мал выход ударника или забоины на бойке.</p> <p><u>Способы устранения:</u></p> <ul style="list-style-type: none"> <li>- Перезарядить пистолет и продолжить стрельбу.</li> <li>- Осмотреть и прочистить пистолет.</li> <li>- Отправить пистолет в мастерскую.</li> </ul> <p>2) <u>Недокрытие патрона затвором</u> (затвор остановился, не дойдя до крайнего переднего положения; спуск курка произвести нельзя).</p> <p><u>Причины:</u></p> <p>а. Загрязнение патронника, пазов рамки и чашечки затвора.</p> <p>б. Затруднительное движение выбрасывателя из-за загрязнения пружины выбрасывателя или гнетка.</p> <p><u>Способы устранения:</u></p> <ul style="list-style-type: none"> <li>- Дослать затвор вперед толчком руки и продолжать стрельбу.</li> <li>- Осмотреть и прочистить пистолет.</li> </ul> <p>3) <u>Неподача патрона из магазина в патронник</u> (затвор находится в переднем положении, но патрона в патроннике нет;</p>	
-----	---	---	--

	<p>затвор остановился в среднем положении вместе с патроном).</p> <p><u>Причины задержек</u></p> <p>а. Загрязнение магазина и подвижных частей пистолета.</p> <p>б. Погнутость верхних краев корпуса магазина.</p> <p><u>Способы устранения задержек</u></p> <p>- Перезарядить пистолет и продолжить стрельбу.</p> <p>- Заменить неисправный магазин.</p> <p>4) <u>Прихват (ущемление) гильзы затвором</u> (гильза, не выброшена наружу через окно в затворе и заклинилась между затвором и казенным срезом ствола).</p> <p><u>Причины задержек</u></p> <p>а. Загрязнение подвижных частей пистолета.</p> <p>б. Неисправность выбрасывателя, его пружины или отражателя.</p> <p><u>Способы устранения задержек</u></p> <p>- Выбросить прихваченную гильзу и продолжить стрельбу.</p> <p>- При неисправности выбрасывателя с пружинной или отражателя отправить пистолет в мастерскую.</p> <p>5) <u>Автоматическая стрельба</u> (при одном нажатии на спусковой крючок произошло два или более выстрела).</p> <p><u>Причины задержек</u></p> <p>а. Сгущение смазки или загрязнение частей ударно-спускового механизма.</p>	
--	---	--

		<p>б.Износ боевого взвода курка или носика шептала.</p> <p>в. Ослабление или излом пружины шептала.</p> <p>г. Касание полочки уступа предохранителя зуба шептала.</p> <p>д. Износ разобщающего выступа рычага взвода.</p> <p><u>Способы устранения задержек</u></p> <ul style="list-style-type: none"> <li>- Осмотреть и прочистить пистолет.</li> <li>- Отправить пистолет мастерскую.</li> <li>- То же.</li> <li>- То же</li> <li>- То же</li> </ul> <p><i>Действия обучаемых:</i></p> <p>Слушатели в процессе рассказа и показа конспектируют изложенный материал.</p>	
3.	Заключение		
		<p>Подвожу итог занятия, определяю степень достижения цели занятия.</p> <p>Оцениваю работу на занятии, выставляю оценки. Выявляю лучших и тех, кому необходимы дополнительная самостоятельная подготовка.</p>	15 мин.

63. Методические рекомендации по постановке задания к следующему занятию, по организации самостоятельной работы обучающихся.

Для закрепления знаний рекомендую обучаемым, во время самостоятельной подготовки выучить порядок и условия выполнения техники выстрела.

практического занятия

по учебной дисциплине «Огневая подготовка»

Тема № 2.7 «Тренировка вхолостую с анализом допускаемых ошибок. Выбор точки прицеливания. Контрольные стрельбы. Анализ допущенных ошибок в ходе прицеливания и произведении выстрела. Практическое устранение задержек при стрельбе»

для дополнительного профессионального обучения (профессиональной подготовки) граждан по профессии охранник 5,6 разряда

25. Организационно-методический раздел

1.1. Объем времени отводимый для изучения темы:

- практическое занятие – 2 часа.

Место проведения: аудитория тира.

25.2. Цели:

Дидактические:

- изучение приемов и правил стрельбы из оружия;

- формирование практических умений и навыков обращения с боевым оружием для применения этих знаний в решении служебных задач в деятельности ЧОП.

Воспитательные:

- развитие необходимых морально-психологических качеств и личной ответственности за выполнение служебного долга;

- воспитание бережного отношения к оружию, содержание его в чистоте и исправности, неукоснительного соблюдения мер безопасности при обращении с оружием;

- побуждение к самосовершенствованию и самовоспитанию.

Познавательные:

- обучение приемам и правилам стрельбы из оружия, самостоятельной познавательной деятельности (выделение главного, структурирование учебного материала, систематизация знаний, оформление выводов);

- развитие мышечной памяти при отработке элементов изготовления к стрельбе.

### 1.3. Методы проведения:

а) Рассказ.

б) Демонстрация.

в) Тренировка.

### 1.4. Материально-технической обеспечение занятия:

1. 9-мм пистолеты МР -71 (ИЖ - 71) – 10 шт.

2. 9-мм пистолетные патроны учебные – 24 шт.

4. Кобуры под МР – 10 шт.

5. 16/70 «Бекас» -- 3 шт.

### 1.5. Учебно-методическое и информационное обеспечение дисциплины:

а) нормативные правовые акты:

1. Конституция Российской Федерации принята 12 декабря 1993 года (в ред. от 21.07.2014) // Собрание законодательства РФ. 2014. № 31. Ст. 4398.

2. Федеральный закон от 7 февраля 2011 г. «О полиции» № 3-ФЗ // СПС КонсультантПлюс.

3. Приказ МВД России от 12 января 2009 г. № 13 «Об утверждении Инструкции по организации, снабжения, хранения, учета, выдачи (приема) и обеспечения сохранности вооружения и боеприпасов в органах внутренних дел Российской Федерации».

4. Приказ МВД России 647 от 26.06.2012 г. «Об утверждении Положения о проведении ОВД РФ периодических проверок частных охранников и работников юридических лиц с особыми уставными задачами на пригодность к действиям в условиях связанных с применением огнестрельного оружия и специальных средств».

б) основная:

Арипшев А.М. Огневая подготовка: практическое пособие / А.М. Арипшев. – Краснодар: Краснодарский университет МВД России, 2013.

Огневая подготовка [Электронный ресурс]: учебник / ред. В.Г. Лупырь. – Омск: Омская академия МВД России, 2014.– Режим доступа: Электронная библиотека КрУ МВД России, требуется авторизация: <http://libkrumvd.ru>.

Огневая подготовка: учебник / под общ. ред. канд. пед. наук В.Л. Кубышко. - М.: ДГСК МВД России, 2016.- 286 с.

Профессиональная подготовка полицейских. Альбом структурно-логических схем: учебное наглядное пособие: в 2 ч. / под общ. ред. В.Л. Кубышко. - М.: ДГСК МВД России, 2016.- Часть 2: Профессиональный цикл. – 312 с.

в) дополнительная:

1. Ворожко Н.П. Огневая подготовка: учебно-методическое пособие / Н.П. Ворожко, Р.В. Скобликов, А.Р. Братусин. – Краснодар: Краснодарский университет МВД России, 2015.

2. Кузнецов А.И. Специальная подготовка лиц, впервые принимаемых на службу в органы внутренних дел [Электронный ресурс]: учебно-методическое пособие / А.И. Кузнецов, Д.В. Литвин, Р.С. Ахметов, Д.В. Хабаров. – Краснодар: Краснодарский университет МВД России, 2016. – Режим доступа: Электронная библиотека КрУ МВД России, требуется авторизация: <http://libkrumvd.ru>.

3. Напалков Ю.А. Обобщение педагогического опыта преподавателей кафедры деятельности органов внутренних дел в особых условиях по дисциплине «Огневая подготовка» [Электронный ресурс]: учебно-методическое пособие / Ю.А. Напалков, А.Н. Таран, А.В. Танага. – Краснодар: Краснодарский университет МВД России, 2016. – Режим доступа: Электронная библиотека КрУ МВД России, требуется авторизация: <http://libkrumvd.ru>.

4. Пономарев Н.Н. Меры безопасности при обращении с оружием и боеприпасами при выполнении оперативно-служебных задач сотрудниками \*\*Продлена решением ученого совета КрУ МВД России до 2021 года (протокол от 29.06.2016 года № 11) 62 ОВД: учебно-практическое пособие / Н.Н. Пономарев, И.К. Стригуненко. – Краснодар: Краснодарский университет МВД России, 2011.

5. «Классификация оружия. Перечень основных терминов». ГОСТ 28653-90. URL: <http://StandartGost.ru>.

6. Лупырь В.Г. Огневая подготовка: учебник. URL: <http://www.iprbookshop.ru/36057>.

## 26. План практического занятия

Введение

64. Учебный вопрос №1 «Тренировка вхолостую с анализом допускаемых ошибок. Выбор точки прицеливания.».

65. Учебный вопрос №2 «Контрольные стрельбы. Анализ допущенных ошибок в ходе прицеливания и произведении выстрела.».

66. Учебный вопрос « 3 «Практическое устранение задержек при стрельбе».

Заключение.

## Распределение учебного времени

1.	Введение	17 мин.
----	----------	---------

2.	1. Тренировка вхолостую с анализом допускаемых ошибок. Выбор точки прицеливания.	25 мин.
	2. Контрольные стрельбы. Анализ допущенных ошибок в ходе прицеливания и произведении выстрела.	25 мин.
	3. Практическое устранение задержек при стрельбе	30 мин
3.	Заключительная часть занятия	19 мин.

3. Методические рекомендации по повторению, закреплению и контролю знаний, умений, навыков, полученных на предыдущих занятиях.

Для закрепления знаний, полученных на предыдущем занятии, рекомендую обучаемым, во время самостоятельной подготовки повторить порядок выполнения нормативов по огневой подготовке, а также задержки при стрельбе и способы их устранения.

67. Методические рекомендации по изучению, закреплению и контролю усвоения нового материала.

В рамках занятия принципиальное значение для обучаемых имеет правильное уяснение содержания рассматриваемой темы.

Последовательность изучения материала по данной теме соответствует указанному выше расположению вопросов.

В процессе практического занятия преподаватель руководит ходом занятия, обращая внимание на ключевые для изучения вопросы. Максимальные усилия необходимо сосредоточить на активном вовлечении обучаемых в процесс занятия. Для этого предлагается использовать следующие приёмы:

- выделение голосом и паузами главного и важного во время занятия;
- регулярные вопросы в аудиторию направленные на общую эрудицию;
- справедливо оценивать обучаемых по итогам занятия;
- указывать на недопустимость пассивного поведения на занятии, при необходимости привлекать для проведения воспитательной работы руководство курса. Возможно выставление неудовлетворительной оценки обучаемым, игнорирующим участие в занятии, игнорирующим рекомендации и указания преподавателя.

При отработке 1-го учебного вопроса используется метод демонстрации и тренировки.

При отработке 2-го учебного вопроса используются методы рассказа и тренировки. Их суть заключается в разъяснении действий по командам, подаваемым при стрельбе из пистолета.

68. Порядок проведения практического занятия

№ п\п	Разделы плана и учебные вопросы	Действия преподавателя и обучаемых	Время
1.	Введение	<p>Принятие рапорта, выявление отсутствующих с установлением причин отсутствия, проверка готовности к занятию.</p> <p>Вступительное слово преподавателя:</p> <ul style="list-style-type: none"> <li>- объявляю тему и цели занятия, его задачи и учебные вопросы;</li> <li>- определяю место и роль данного занятия в общей структуре темы, его практическая значимость;</li> <li>- актуализирую внимание на вопросах практического занятия, а так же на связи теории с практикой;</li> <li>- провожу инструктаж по мерам безопасности, учитывающий конкретные условия занятия;</li> <li>- напоминаю порядок действий с оружием при выполнении упражнения, изучаемого на данном занятии;</li> <li>- довожу порядок отработки учебных вопросов. В связи с чем определяю три учебных места (старшими на учебных местах назначаются второй преподаватель и слушатель из числа наиболее подготовленных). Первое учебное место – отработка быстрого извлечения оружия из кобуры и подготовка его к выстрелу, второе учебное место – отработка способов замены магазина в условиях ограничения времени (норматив №6), третье место – отработка действий по командам, подаваемым при стрельбе из пистолета. Обращаю внимание на то, что занятие будет проводиться по методу круговой тренировки.</li> <li>- предлагаю обучаемым внести предложения и коррективы в</li> </ul>	5 мин.

		<p>организацию, и порядок работы на занятии.</p> <p>Обучаемые внимательно слушают, вносят предложения и коррективы в случае необходимости и желания.</p>	
2.	Основная часть		
2.1	<p>Тренировка вхолостую с анализом допускаемых ошибок. Выбор точки прицеливания.</p>	<p>Тренировка без патрона «вхолостую» осуществляется под руководством второго преподавателя. В ходе работы на данном учебном месте следует обратить внимание на выполнении упражнения по выработке навыка прицельной, медленной стрельбы. При этом целесообразно использовать такую последовательность действий по выполнению выстрела:</p> <ul style="list-style-type: none"> <li>- после принятия изготовления стрелок направляет ствол оружия в район прицеливания, выжимает «свободный ход» спускового крючка;</li> <li>- фокусирует свой взгляд на целике, находит мушку в прорези целика и одновременно с этим начинает медленно и плавно выжимать боевой ход спускового крючка, постоянно выравнивая мушку в прорези целика;</li> <li>- после щелчка (выстрела) останавливает палец и продолжает целиться в течение 2-3 секунд, не отпуская спускового крючка, производя так называемую «отметку выстрела»;</li> <li>- медленно отпускает спусковой крючок, сгибает руку и готовится к следующему выстрелу.</li> </ul>	25 мин

2.2	<p>Контрольные стрельбы. Анализ допущенных ошибок в ходе прицеливания и производстве выстрела.</p>	<p>Переходя к отработке второго учебного вопроса, группа делится на смены, которые под руководством первого преподавателя (руководителя стрельб) по очереди выполняют упражнение на первом учебном месте. Перед выходом на огневой рубеж, руководитель стрельб еще раз напоминает смене о четком соблюдении мер безопасности при обращении с огнестрельным оружием при выполнении упражнения.</p> <p>Смена, состоящая из 3-х или 4-х обучаемых, получает на пункте боепитания боеприпасы. Обучаемые, получив боевые патроны, докладывают раздатчику боеприпасов об их получении и осмотре, расписываются в ведомости. По команде руководителя стрельб строятся на исходном рубеже в одну шеренгу лицом к мишеням, снаряжают 2 магазина по 2 патрона. По команде руководителя (помощника руководителя) стрельб сотрудник выходит на огневой рубеж, выполнив действия команды "Заряжай" (при этом оба магазина снаряжены 2 патронами, один магазин находится в рукоятке пистолета, а второй - в кармане кобуры для запасного магазина (подсумке для размещения магазинов к пистолету), докладывает о готовности к стрельбе. Проверив готовность сотрудника к стрельбе, руководитель (помощник руководителя) стрельб подает команду "Огонь" и одновременно включает секундомер. По этой команде сотрудник извлекает пистолет из кобуры, принимает положение для стрельбы стоя, выключает предохранитель, досылает патрон в патронник и производит два прицельных выстрела в мишень, затем, не снимая затвор с затворной задержки, принимает</p>	30 мин.
-----	--	--	---------

		<p>положение для стрельбы с колена, перезаряжает пистолет вторым магазином (ствол оружия должен быть направлен в сторону мишеней), снимает затвор с затворной задержки и производит еще два прицельных выстрела в мишень. По истечении времени, отведенного на выполнение упражнения, руководитель (помощник руководителя) стрельб подает команду "Стой, прекратить огонь".</p> <p>По окончании стрельбы слушатель принимает исходное положение и докладывает о выполнении упражнения.</p> <p>После подачи команды «Оружие к осмотру» слушатели выполняют действия по команде «Оружие к осмотру» и «Осмотрено».</p>	
--	--	---	--

2.3	Практическое устранение задержек при стрельбе	<p>Разъясняю слушателям возможные задержки при стрельбе, причины их возникновения и способы их устранения:</p> <p>б) <u>Осечка</u> (затвор в крайнем переднем положении, курок спущен, но выстрела не произошло).</p> <p><u>Причина задержки:</u></p> <p>а. Неисправен капсюль патрона.</p> <p>б. Сгущение смазки или загрязнение канала под ударник.</p> <p>в. Мал выход ударника или забоины на бойке.</p> <p><u>Способы устранения:</u></p> <ul style="list-style-type: none"> <li>- Перезарядить пистолет и продолжить стрельбу.</li> <li>- Осмотреть и прочистить пистолет.</li> <li>- Отправить пистолет в мастерскую.</li> </ul> <p>2) <u>Недокрытие патрона затвором</u> (затвор остановился, не дойдя до крайнего переднего положения; спуск курка произвести нельзя).</p> <p><u>Причины:</u></p> <p>а. Загрязнение патронника, пазов рамки и чашечки затвора.</p> <p>б. Затруднительное движение выбрасывателя из-за загрязнения пружины выбрасывателя или гнетка.</p> <p><u>Способы устранения:</u></p> <ul style="list-style-type: none"> <li>- Дослать затвор вперед толчком руки и продолжать стрельбу.</li> <li>- Осмотреть и прочистить пистолет.</li> </ul> <p>3) <u>Неподача патрона из магазина в патронник</u> (затвор находится в переднем положении, но патрона в патроннике нет; затвор остановился в среднем положении вместе с патроном).</p> <p><u>Причины задержек</u></p>	
-----	---	---	--

		<p>а. Загрязнение магазина и подвижных частей пистолета.</p> <p>б. Погнутость верхних краев корпуса магазина.</p> <p><u>Способы устранения задержек</u></p> <p>- Перезарядить пистолет и продолжить стрельбу.</p> <p>- Заменить неисправный магазин.</p> <p>4) <u>Прихват (ущемление) гильзы затвором</u> (гильза, не выброшена наружу через окно в затворе и заклинилась между затвором и казенным срезом ствола).</p> <p><u>Причины задержек</u></p> <p>а. Загрязнение подвижных частей пистолета.</p> <p>б. Неисправность выбрасывателя, его пружины или отражателя.</p> <p><u>Способы устранения задержек</u></p> <p>- Выбросить прихваченную гильзу и продолжить стрельбу.</p> <p>- При неисправности выбрасывателя с пружиной или отражателя отправить пистолет в мастерскую.</p> <p>5) <u>Автоматическая стрельба</u> (при одном нажатии на спусковой крючок произошло два или более выстрела).</p> <p><u>Причины задержек</u></p> <p>а. Сгущение смазки или загрязнение частей ударно-спускового механизма.</p> <p>б.Износ боевого взвода курка или носика шептала.</p> <p>в. Ослабление или излом пружины шептала.</p> <p>г. Касание полочки уступа предохранителя зуба шептала.</p>	
--	--	---	--

		<p>д. Износ разобщающего выступа рычага взвода.</p> <p><u>Способы устранения задержек</u></p> <ul style="list-style-type: none"> <li>- Осмотреть и прочистить пистолет.</li> <li>- Отправить пистолет мастерскую.</li> <li>- То же.</li> <li>- То же</li> <li>- То же</li> </ul> <p><i>Действия обучаемых:</i></p> <p>Слушатели в процессе рассказа и показа конспектируют изложенный материал.</p>	
3.	Заключение		
		<p>Подвожу итог занятия, определяю степень достижения цели занятия.</p> <p>Оцениваю работу на занятии, выставляю оценки. Выявляю лучших и тех, кому необходимы дополнительная самостоятельная подготовка.</p>	16 мин.

69. Методические рекомендации по постановке задания к следующему занятию, по организации самостоятельной работы обучающихся.

Для закрепления знаний рекомендую обучаемым, во время самостоятельной подготовки выучить порядок и условия выполнения техники выстрела.